

КОТЕЛ ТВЕРДОПАЛИВНИЙ

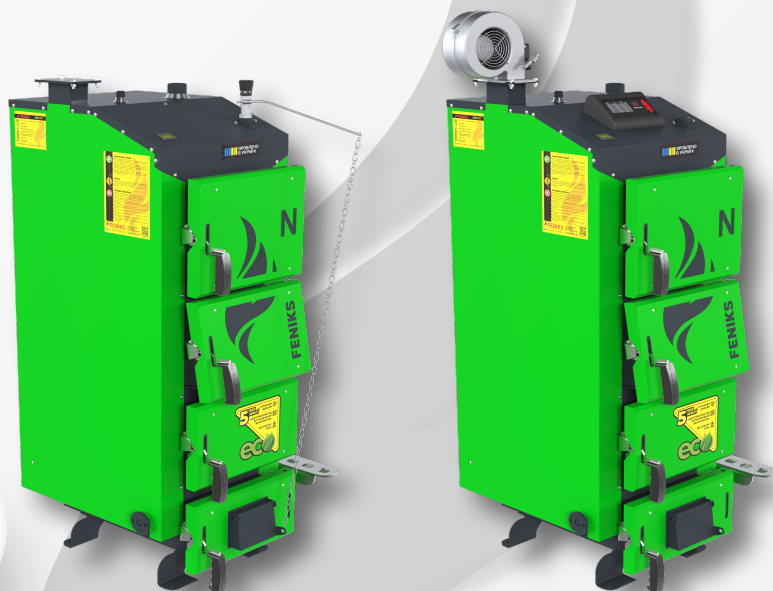

Серія **N** 10-95 кВт



ПАСПОРТ ТА КЕРІВНИЦТВО З ЕКСПЛУАТАЦІЇ

ТОВ «КИЇВСПЕЦ2000»
м. Чернігів
2025

Шановні покупці! Дякуємо за Ваш вибір!

Котли забезпечують надійне опалення житлових та виробничих приміщень, мають високий коефіцієнт корисної дії та дозволяють ефективно використовувати паливо.

Перед введенням котла в експлуатацію користувач зобов'язаний уважно ознайомитися з цим паспортом та дотримуватися вимог безпеки, викладених у ньому. Порухення інструкцій може призвести до зниження ефективності роботи, пошкодження обладнання або створення небезпеки для життя та здоров'я.

При отриманні котла необхідно перевірити його комплектність та відповідність серійного номера даним у паспорті. Претензії щодо некомплектності після передачі котла покупцеві не приймаються.

Після транспортування при температурі нижче 0 °С котел повинен знаходитися в приміщенні з температурою не нижче +15 °С не менше 8 годин перед запуском.

УВАГА! У зв'язку з постійним вдосконаленням конструкції виробу, в неї можуть бути внесені зміни, які не відображені в цьому керівництві.

ПАСПОРТ КОТЛА

реєстраційний №

При передачі котла іншому власнику разом з котлом передається даний паспорт.

ЗМІСТ

Основні правила безпеки	3
Призначення котлів	4
Технічні характеристики котлів	4
Комплект поставки котлів	5
Паливо для котла	5
Опис конструкції котла	6
Монтаж котла	8
Експлуатація та обслуговування котла	12
Транспортування і зберігання котлів	15
Можливі несправності в роботі котла.....	16
Гарантійні зобов'язання	17
Свідоцтво про прийняття котла	28

ОСНОВНІ ПРАВИЛА БЕЗПЕКИ

1.1 Забороняється вносити будь-які зміни в роботу приладів безпеки та контролю без письмового дозволу та технічних рекомендацій виробника.

1.2 Забороняється зберігати горючі матеріали та речовини в приміщенні, де експлуатується котел.

1.3 Забороняється торкатися котла вологими руками через ризик ураження електричним струмом.

1.4 Забороняється виконувати будь-які роботи чи чистку котла, якщо він під'єднаний до електроживлення. Перед обслуговуванням користувач зобов'язаний вимкнути живлення головним вимикачем на блоці автоматики та на електрощиті (положення «ВИМК.»).

1.5 Забороняється експлуатація котла без справного запобіжного клапана та/або групи безпеки (для систем, що працюють під тиском).

1.6 Забороняється тягнути, рвати або скручувати електропроводи котла, навіть коли він вимкнений.

1.7 Забороняється перекривати або зменшувати площу вентиляційних отворів у приміщенні з котлом.

1.8 Забороняється експлуатація чи зберігання котла під дією атмосферних опадів. Котел призначений лише для внутрішнього монтажу та не має систем захисту від замерзання.

1.9 Забороняється експлуатація котла особами, молодшими 18 років, без нагляду відповідальних дорослих.

1.10 КАТЕГОРИЧНО ЗАБОРОНЕНО допускати до котла дітей та сторонніх осіб.

УВАГА! Монтаж, технічне обслуговування та експлуатація котла виконуються користувачем або уповноваженою ним особою з дотриманням чинних норм і правил:

- НПАОП 0.00-1.81-18 «Правила охорони праці під час експлуатації обладнання, що працює під тиском»;
- ДБН В.2.5-67:2013 «Опалення, вентиляція та кондиціонування»;
- ДБН В.1.1-7:2016 «Пожежна безпека об'єктів будівництва» (оновлена редакція замість ДБН В.1.1-7:2002);
- НПАОП 40.1-1.21-98 «Правила безпечної експлуатації електроустановок споживачів».

***Виробник не несе відповідальності за наслідки, що виникли внаслідок недотримання зазначених вимог.**

ПРИЗНАЧЕННЯ КОТЛІВ

Твердопаливні котли призначені для опалення побутових, виробничих та інших приміщень із системою центрального опалення. Допустиме паливо: дрова, деревні відходи, тирсові та торф'яні брикети, кам'яне вугілля (забезпечує найбільшу теплопродуктивність).

Котли серії **N** працюють лише з ручною подачею палива. Використання інших видів палива здійснюється під відповідальність користувача та може призвести до втрати гарантії.

ТЕХНІЧНІ ХАРАКТЕРИСТИКИ КОТЛІВ

Основні технічні характеристики котлів наведені в таблиці 1.

Таблиця 1 – Основні технічні характеристики котлів серії **N**

Параметр	Од. виміру	Норма для котла Fenіks Серія N										
		10	15	20	25	30	40	50	62	75	95	
Номінальна потужність	кВт	10	15	20	25	30	40	50	62	75	95	
Площа опалення	м ²	100	150	200	250	300	400	500	620	750	950	
Площа теплообміну	м ²	1,4	1,8	2,0	2,3	2,6	3,3	4,0	4,5	6,5	8,0	
Розміри топки	Глибина	мм	350	400	400	400	400	500	600	700	900	
	Ширина	мм	258	308	358	408	408	408	458	458	710	
	Висота	мм	360	420	420	420	630	605	605	590	655	
	Об'єм	дм ³	32	51	60	68	102	123	166	189	418	
Об'єм теплоносія (води) в котлі	л	52	67	72	78	89	120	150	177	323	386	
ККД	%	92										
Ефективний робочий тиск	МПа	до 0,15							до 0,2			
Максимальний робочий тиск	МПа	0,20							0,25			
Ефективна температура теплоносія	°С	58 – 85										
Необхідна тяга топочних газів	Па	23-32										
Розміри димоходу	мм	Ø159			Ø 180			Ø219			Ø248	
Площа перетину борова	см ²	201			254			377			482	
Мінімальна висота димоходу	м	5	5	6	7	8	6	7	8	8	12	
Діаметр патрубків прямої і зворотної мережної води (Ду)	мм	40					50					
Діаметр патрубків під запобіжний клапан (Ду)	мм	15							20			
Розміри завантажувальної горловини	Висота	мм	200	200	200	200	200	200	278	278	278	278
	Ширина	мм	258	308	358	408	408	408	458	458	458	458
Габаритні розміри	Висота Н	мм	1340	1410	1410	1410	1625	1680	1680	1680	1780	1880
	Висота Н1	мм	1280	1350	1350	1350	1560	1615	1615	1615	1720	1820
	Висота Н2	мм	1077	1145	1145	1145	1355	1375	1375	1380	1447	1547
	Висота Н3	мм	250	250	250	250	250	260	260	260	290	290
	Ширина В	мм	560	610	660	710	710	710	760	760	910	1040
	Ширина В1	мм	430	480	530	580	580	580	630	630	775	905
	Глибина L	мм	820	875	930	930	930	1060	1160	1260	1490	1490
	Глибина L1	мм	520	570	570	570	570	660	770	870	1090	1090
Маса	кг	218	283	308	333	369	433	515	565	800	935	



Рисунок 1 – Позначення габаритів котла

КОМПЛЕКТ ПОСТАВКИ

УВАГА! Блок автоматичного управління, вентилятор і запобіжний клапан постачаються в оригінальній упаковці виробника. Гарантійне обслуговування цих виробів здійснює виробник, зазначений у їхніх паспортах.

Таблиця 2 – Комплект поставки

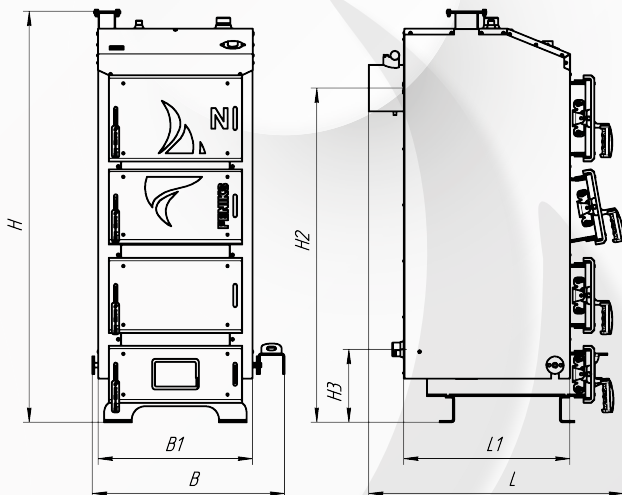
Найменування	10-95 кВт
Котел в зборі	1 шт.
Комплект для чищення котла	1 шт.
Керівництво з експлуатації та паспорт	1 шт.
Запобіжний клапан	1 шт.
Блок автоматичного управління	В залежності від вибору
Вентилятор	В залежності від вибору
Механічний регулятор тяги	-

ПАЛИВО ДЛЯ КОТЛА

Основним видом палива для котла є кам'яне вугілля.

Також в якості палива допускається використовувати:

- дрова з вологістю $\leq 25\%$, довжина на 50 мм менша за глибину топки (див. табл. 1);
- дерев'яні брикети діаметром 100–150 мм;

Основним видом палива для котла є кам'яне вугілля.

Також в якості палива допускається використовувати:

- дрова з вологістю $\leq 25\%$, довжина на 50 мм менша за глибину топки (див. табл. 1);
- дерев'яні брикети діаметром 100–150 мм;
- деревинні відходи (обрізки, стружка, тріска тощо) у суміші з основним паливом, у пропорції до 50 %.

УВАГА! Використання палива, не зазначеного вище, є неналежною експлуатацією. Це може знизити ефективність, призвести до передчасного зносу або виходу з ладу вузлів котла.

УВАГА! Виробник не несе відповідальності за несправності, спричинені застосуванням невідповідного палива.

ОПИС КОНСТРУКЦІЇ КОТЛА

Котел є цілісною збірно-звареною конструкцією, що складається з корпусу (поз. 1) з інтегрованою камерою згоряння (топкою) (поз. 2). Корпус має форму паралелепіпеда з подвійними стінками, простір між якими утворює водяну сорочку (поз. 17). Зовні корпус вкритий шаром ефективної теплової ізоляції (поз. 18) та захищений декоративною обшивкою. Над топкою розташована конвекційна частина, що являє собою багатоходовий горизонтальний теплообмінник (поз. 3), який складається з чотирьох полиць (конвекційних каналів).

Паливо завантажується через завантажувальні дверцята (поз. 5) на водоохолоджувані колосникові ґрати (поз. 14), виготовлені з товстостінних безшовних труб, якими для довговічності постійно циркулює теплоносій. Процес горіння підтримується примусовою подачею повітря, спосіб регулювання якої залежить від комплектації котла. У конфігурації з механічним регулятором тяги повітря надходить під ґрати через лючок у ревізійних дверцятах (поз. 21), положення якого автоматично змінюється залежно від температури теплоносія. В іншій комплектації подача повітря здійснюється нагнітальним вентилятором (поз. 20) під колосникові ґрати та до бічних форсунок, а його інтенсивність контролюється електронним блоком автоматики (поз. 19). Продукти згоряння (зола), що утворюються в процесі роботи, осипаються в зольник (поз. 15), розташований у нижній частині котла.

Високотемпературні димові гази, проходячи через конвекційні канали теплообмінника (поз. 3), передають теплову енергію теплоносію (воді), що циркулює у водяній сорочці котла. Після проходження теплообмінника охолоджені топкові гази відводяться в димохід через боров (поз. 12), розміщений на задній стінці котла. Боров оснащений вбудованим шибером (поз. 13) – дросельним клапаном, який дозволяє регулювати тягу шляхом часткового перекриття димовідвідного каналу.

Підключення котла до системи опалення здійснюється через патрубки подачі (поз. 8) та звороту (поз. 9), а для встановлення групи безпеки у верхній частині корпусу передбачено спеціальний штуцер (поз. 11). Для належного обслуговування котел оснащений декількома дверцятами: верхні (поз. 4) призначені для чищення теплообмінника від сажі, а нижні ревізійні (поз. 6) – для видалення золи та доступу до колосникових ґрат. Для моделей, що передбачають модернізацію, на верхній панелі є отвір із заглушкою (поз. 7) для можливого встановлення вентилятора.

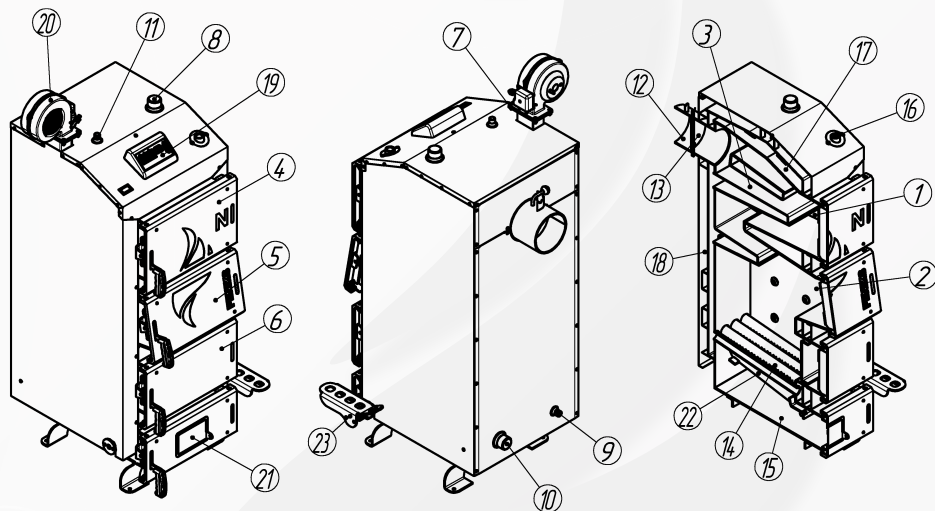

Зовнішній вигляд котла

Рисунок 2 – Зовнішній вигляд та основні елементи котла

1 – Корпус котла	8 – Патрубок прямої мережної води	16 – Патрубок під терморегулятор
2 – Камера згоряння (топка)	9 – Патрубок зворотної мережної води	17 – Водяна оболонка
3 – Конвекційна частина (теплообмінник)	10 – Штуцер зливу води з котла	18 – Теплоізоляція корпусу
4 – Дверцята конвекційної частини котла	11 – Штуцер під запобіжний клапан	19 – Блок автоматики управління
5 – Дверцята завантажувальні	12 – Боров	20 – Вентилятор
6 – Дверцята ревізійні	13 – Шибер тяги топочних газів	21 – Лючок під терморегулятор
7 – Кришка отвору під вентилятор	14 – Колосникові ґрати 15 – Зольник	22 – Рушт 23 – Педаль рушта

МОНТАЖ КОТЛА

Монтаж виконується згідно з проектом котельні, погодженим у встановленому порядку, кваліфікованим персоналом з відповідним посвідченням та правом виконання робіт з монтажу, консервації та ремонту. Монтажник зобов'язаний ознайомитися з конструкцією котла, принципом його роботи та функціонуванням захисних систем. Перед підключенням котла до системи опалення необхідно уважно прочитати це керівництво з експлуатації.

Після завершення монтажу потрібно заповнити контрольний талон (див. додаток) та надіслати його виробнику. Записи мають бути чіткими, розбірливими, виконаними без використання олівця.

УВАГА! Неналежний монтаж або неправильно/неповне заповнення контрольного талона позбавляє користувача права на гарантійний ремонт і обслуговування. Відповідальність за якість монтажу та правильність оформлення документації несе виконавець робіт.

ВИМОГИ ДО КОТЕЛЬНОЇ

Котельня, у якій встановлюється котел, повинна відповідати чинним нормативним документам України:

- НПАОП 0.00-1.81-18 «Правила охорони праці під час експлуатації обладнання, що працює під тиском»;
- ДБН В.2.5-28:2018 «Природне і штучне освітлення»;
- ДБН В.2.5-77:2014 «Теплові мережі» (у частині вимог до котельень та установок);
- ДБН В.2.5-67:2013 «Опалення, вентиляція та кондиціонування»;

Монтаж виконується згідно з проектом котельні, погодженим у встановленому порядку, кваліфікованим персоналом з відповідним посвідченням та правом виконання робіт з монтажу, консервації та ремонту. Монтажник зобов'язаний ознайомитися з конструкцією котла, принципом його роботи та функціонуванням захисних систем. Перед підключенням котла до системи опалення необхідно уважно прочитати це керівництво з експлуатації.

Після завершення монтажу потрібно заповнити контрольний талон (див. додаток) та надіслати його виробнику. Записи мають бути чіткими, розбірливими, виконаними без використання олівця.

УВАГА! Неналежний монтаж або неправильно/неповне заповнення контрольного талона позбавляє користувача права на гарантійний ремонт і обслуговування. Відповідальність за якість монтажу та правильність оформлення документації несе виконавець робіт.

Вимоги до встановлення котла

Котел встановлюється на рівну, вогнестійку основу (рекомендовано бетонне підвищення ≥ 20 мм). Перекриття має витримувати повну масу котла з водою. Відстань від стін – не менше 1 м, зі збереженням вільного доступу для завантаження палива, обслуговування топки, зольника та чищення. Монтажник зобов'язаний забезпечити повне відкриття дверцят та перевірити міцність переkritтя. ищення камери згоряння і теплообмінника.

Підключення котла до димоходу

Необхідно забезпечити тягу згідно з таблицею 1. Площа перерізу та мінімальна висота димоходу вказані там же. Щорічно кваліфікований сажотрус повинен перевіряти прохідність димоходу. Для запобігання зворотної тяги дотримуйтесь мінімальних вильотів димохідної труби (рис. 3). Димохід повинен починатися від рівня підлоги котельні, мати очисний люк із щільною кришкою в нижній частині.

Боров котла приєднується до димоходу через сталевий димовий канал (термостійкість $\geq 400^{\circ}\text{C}$) з перерізом не меншим за переріз борова. Максимальна довжина горизонтальних ділянок – 3 м, ухил – $\geq 0,01$ у бік котла. Допускається до 3 поворотів з радіусом закруглення \geq діаметра труби. Монтаж димового каналу та його з'єднання з боровом має відповідати ДБН В.2.5-67:2013 та ДСТУ Б В.2.5-39:2008. Стик каналу з боровом повинен бути герметичним.

Регулювання тяги здійснюється вбудованим шибером. При недостатній тязі або неможливості дотримання норм встановіть витяжний вентилятор топкових газів або димохідну насадку з вентилятором.

УВАГА! Перед запуском котла необхідно прогріти димохід.



Рисунок 3 – схема димохідних труб

ПІДКЛЮЧЕННЯ КОТЛА ДО ОПАЛЮВАЛЬНОГО УСТАТКУВАННЯ

УВАГА! Котел призначений для роботи в системах опалення з водяним контуром при тиску $\leq 0,2$ МПа (2 кгс/см²) та температурі теплоносія $\leq 95^{\circ}\text{C}$.

УВАГА! Заборонено експлуатувати котел без запобіжного клапана або групи безпеки (для систем з примусовою циркуляцією).

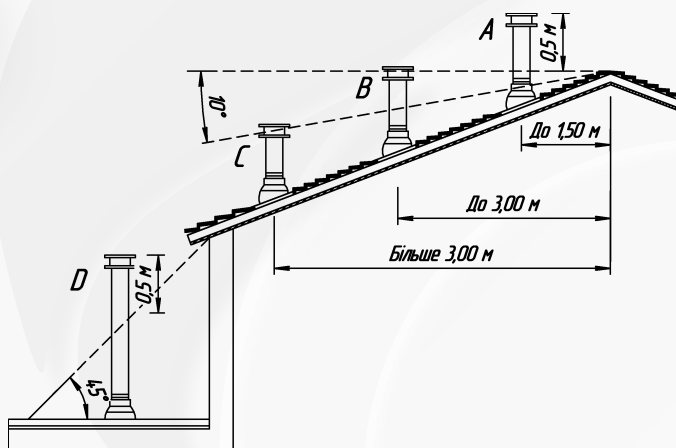
УВАГА! Перед підключенням котла систему опалення необхідно промити для видалення механічних домішок та провести гідравлічні випробування тиском $\geq 0,2$ МПа (2 бар) протягом 6–10 годин (без підключеного розширювального бака).

УВАГА! Гарантія не поширюється на пошкодження, спричинені забрудненням системи. Фільтри перед котлом повинні регулярно очищуватись.

Систему слід заповнювати робочим теплоносієм одразу після промивки та випробувань для запобігання корозії. Спускання води з працюючої системи допускається лише у випадках крайньої необхідності на мінімальний термін.

Котел сумісний з системами як природної (гравітаційної), так і примусової циркуляції.

МОНТАЖ МЕХАНІЧНОГО РЕГУЛЯТОРА ТЯГИ

Регулятор тяги необхідно приєднати до верхнього патрубку з внутрішньою різьбою (рис. 2), ретельно ущільнивши з'єднання. Регулятор слід розташувати так, щоб наконечник для кріплення шестигранного важеля (входить у комплект) був спрямований праворуч. Шестигранний важіль встановлюється стороною без отвору замість пластикової захисної трубки та надійно фіксується гвинтом.

Ланцюжок регулятора кріпиться наступним чином: великий гак вставляється у отвір важеля, інший кінець проводиться через отвір у кришці повітряного клапана та закріплюється гачком на висячому ланцюжку. Після монтажу обов'язково перевірте вільний хід ланцюга та плавність руху важеля при обертанні регулятора.

МОНТАЖ БЛОКА АВТОМАТИКИ УПРАВЛІННЯ, ВЕНТИЛЯТОРА ТА ДАТЧИКА ТЕМПЕРАТУРИ

Блок автоматики слід встановлювати в місці, де температура не перевищуватиме $+45^{\circ}\text{C}$. Забороняється розміщення над гарячими елементами котла чи котельні. Кріплення здійснюється металевими шурупами через спеціальні монтажні лапи на бічних стінках корпусу.

Датчик температури закріплюється на неізольованій ділянці патрубка прямої мережної води за допомогою шплінтового бандажу. Після обмотки бандажу навколо труби (з можливістю обрізки надлишків) датчик

встановлюється між бандажем та трубою. Фіксація повинна бути щільною, але без надмірного зусилля, щоб уникнути пошкодження датчика. Після монтажу датчик ізолюється термоматеріалом.

Вентилятор фіксується на фланець чотирма гвинтами. Після підключення проводів до вилки вона вставляється у відповідний роз'єм на контролері.

УВАГА! Забороняється заливати датчик рідинами (вода, масло тощо). Для покращення контакту допустиме використання провідних силіконових паст. Уникайте попадання металевих предметів у датчик.

ПІДКЛЮЧЕННЯ ЦИРКУЛЯЦІЙНОГО НАСОСУ ДО КОНТРОЛЕРА

Перед початком робіт зніміть кришку з блоку електроніки насоса. До затиску, позначеного символом «PE», підключіть захисний провід (зелено-жовтого кольору). Жили живлення (коричневу - L1 та блакитну - N1, 230В) підключіть до відповідних клем на затискній планці. Після виконання з'єднань перевірте правильність підключення та закріпіть кришку.

УВАГА! Перед підключенням перевірте максимальну допустиму потужність насоса, вказану в технічних характеристиках контролера (таблиця «Технічні дані»). Якщо потужність насоса перевищує допустиму для контролера, обов'язково використовуйте проміжне реле (контактор з котушкою на 220В).

ПІДКЛЮЧЕННЯ КОТЛА ДО ЕЛЕКТРОМЕРЕЖІ

Приміщення котельні має бути обладнане стаціонарною електропроводкою 230 В, 50 Гц, виконаною згідно з чинними нормами електробезпеки. Мережа повинна закінчуватись розеткою із заземлювальним контактом. Використання побутових подовжувачів або тимчасових з'єднань категорично заборонено.

Електропроводи повинні бути розміщені на безпечній відстані від гарячих поверхонь (дверцят топки, димоходу, теплообмінника) з урахуванням термостійкості їх ізоляції. Мінімальна відстань до нагрітих елементів - 0,5 м.

УВАГА! Пошкоджені або неякісно змонтовані елементи проводки можуть призвести до виходу з ладу обладнання, збоїв у роботі контролера або небезпеки ураження струмом. Підключення електрообладнання (контролера, насоса, вентилятора) має виконуватись кваліфікованим електротехнічним персоналом згідно з НПАОП 40.1-1.21-98. Перед будь-якими роботами з обладнанням необхідно повністю відключити живлення (вимкнути з розетки).

ЗАПОВНЕННЯ КОТЛА ВОДОЮ

Вода для системи опалення повинна відповідати НПАОП 0.00-1.81-18 та місцевим стандартам (жорсткість ≤ 2 мг-екв/л, рН 7-8,5, залізо $\leq 0,3$ мг/л).

Заповнювати систему лише через спеціальний штуцер котла, повільно для повного видалення повітря. Неякісна вода викликає корозію (до 0,5 мм/рік), накип (втрати ККД до 30%) та знос обладнання. Гарантія не діє при порушенні вимог до води.

УВАГА! Доливати воду при температурі котла $>40^{\circ}\text{C}$, використовувати антифризи без схвалення виробника, різко охолоджувати котел. Рекомендовано аналізувати воду перед заповненням, використовувати демінералізовану воду або встановити систему підготовки. Відповідальність за дотримання вимог несе власник.

Допустимі параметри котлової води

Параметр	Значення
Рівень pH	$> 8,5$
Загальна жорсткість	$< 20^{\circ}\text{Ж}$
Вміст вільного кисню	$< 0,05$ мг/л
Вміст хлоридів	< 60 мг/л

Важливо! Якість води повинна бути забезпечена шляхом використання відповідної системи фільтрації або хімічної підготовки (деаерація, пом'якшення, знесолення тощо).

ЕКСПЛУАТАЦІЯ ТА ОБСЛУГОВУВАННЯ КОТЛА

РОЗПАЛЕННЯ КОТЛА

Перший пуск котла проводиться виключно сертифікованими фахівцями сервісної служби, які після завершення пусконаладжувальних робіт роблять відповідну відмітку в контрольному талоні. Перед запуском необхідно: уважно вивчити інструкцію з експлуатації та дотримуватись її вимог, провітрити приміщення протягом 15 хвилин та перевірити наявність тяги в димоході.

УВАГА! Відповідальність за наслідки неправильного запуску або експлуатації несе власник котла.

Гарантія діє лише за наявності підпису сервісного інженера в контрольному талоні.

Будь-які самостійні пускові роботи анулюють гарантійні зобов'язання.

РОЗПАЛЕННЯ КОТЛА З МЕХАНІЧНИМ РЕГУЛЯТОРОМ ТЯГИ

Перед запуском завантажте паливо через завантажувальні дверцята, укладаючи його на колосникові ґрати до нижньої кромки отвору. На паливо укладіть розпалювальний матеріал у строгій послідовності:

спочатку папір, потім тріски, зверху – дрівця. Перед запалюванням повністю відкрийте шибер на борві котла. Для систем з примусовою циркуляцією попередньо увімкніть циркуляційний насос і переконайтесь, що тиск теплоносія знаходиться в робочому діапазоні.

УВАГА! Запалювання проводиться тільки від паперу, розташованого внизу. Після підпалу зачекайте 2-3 хвилини, поки вогонь не охопить основне паливо завдяки природній тязі. Встановіть регулятор тяги на позначку 60°C. Після досягнення цієї температури відкоригуйте ланцюжок повітроподачі, залишивши щілину 1-2 мм. Фінальний етап – встановлення потрібної робочої температури на регуляторі.

Для точного налаштування терморегулятора обов'язково зверніться до інструкції конкретної моделі. Відповідальність за правильність виконання всіх операцій несе оператор котла. Неправильний порядок дій може призвести до неповного згоряння палива, зниження ККД або пошкодження обладнання.

ROZPALENNIA KOTLA Z BLOKOM AVTOMATYCNOGO UPRAVLINNIA TA VENTYLATOROM

Для початку роботи завантажте паливо через завантажувальні дверцята, укладаючи його на колосникову решітку до нижньої кромки отвору. Зверху розмістіть розпалювальний матеріал у строгій послідовності: спочатку папір, потім тріски, зверху – дрівця. Повністю відкрийте шибер димоходу.

Увімкніть живлення блоку автоматики перемикачем «0-1». Встановіть продуктивність вентилятора відповідно до типу палива: 5-25 для дров, 25-50 для вугілля. Бажану температуру задайте кнопками «+» та «-».

Підпаліть папір і зачекайте 2-3 хвилини до рівномірного розгоряння палива. Після цього закрийте завантажувальні дверцята та активуйте вентилятор кнопкою «Старт/Стоп». Вентилятор автоматично зупиниться при досягненні заданої температури, яка відображається на дисплеї.

УВАГА! Тиск води в системі має бути в робочому діапазоні. Температура теплоносія контролюється через дисплей. Відкритий шибер під час розпалювання.

EKSPLUATACIJA KOTLA

Потужність регулюється через подачу повітря: у котлах з терморегулятором – механічно, у котлах з автоматикою – вентилятором та шибером у димоході. При переборах живлення негайно припиніть подачу палива та закрийте шибер. Для запобігання кипіння рекомендується встановити теплоаккумулятор.

Температура зворотної води має бути вищою за 55°C. Робота при нижчих температурах викликає конденсацію, корозію та швидке руйнування

котла, що анулює гарантію. На початку роботи невелика кількість конденсату є нормальною.

До заправки паливом можна при перегоранні не більше третини початкової закладки. Перед відкриттям дверцят вимкніть вентилятор та дочекайтесь його зупинки. Відкривайте поступово: спочатку щілину 10–20 мм, через 10–15 секунд – повністю. Після обслуговування щільно закрийте дверцята.

Для підтримки герметичності щосезонно змащуйте ущільнювальні шнури дверцят графітовим мастилом або спеціальною мастикою.

ОБСЛУГОВУВАННЯ КОТЛА

Для підтримки оптимальної продуктивності та економії палива необхідно регулярно очищати камеру згоряння та конвекційні канали. Забруднення цих елементів призводить до збільшення витрати палива, погіршення тяги та появи диму. Конвекційні канали потребують чищення кожні 3–7 днів залежно від типу палива. Зольник слід очищати при заповненні, але не рідше ніж раз на 3–5 днів. Камеру згоряння необхідно очищати від смолистих відкладень щомісяця, а колосникові решітки – при їх засміченні продуктами згоряння.

Щорічна перевірка димоходу кваліфікованим сажотрусом є обов'язковою для підтвердження його прохідності. Всі роботи з обслуговування проводяться тільки на вимкненому та охололому котлі з використанням захисних рукавиць. Систематичний догляд за котлом суттєво подовжує термін його служби.

ПРИПИНЕННЯ ЕКСПЛУАТАЦІЇ КОТЛА

При необхідності ремонту без ризику замерзання системи воду можна не зливати. Відключіть котел запірною арматурою та злийте воду лише з котла. Часту заміну води в контурі слід уникати.

УВАГА! *Гасити паливо водою в котельні категорично заборонено.*

УМОВИ БЕЗПЕЧНОЇ ЕКСПЛУАТАЦІЇ

Для забезпечення безпечних умов експлуатації котла треба виконув. Для забезпечення безпеки та ефективної роботи обладнання дотримуйтесь таких вимог: підтримуйте котел та супутнє обладнання у справному стані, звертаючи увагу на герметичність системи та щільність закриття дверцят. Утримуйте порядок у котельній, не допускаючи накопичення сторонніх предметів.

У холодний період уникайте перерв у роботі опалення для запобігання замерзанню системи. Категорично забороняється використовувати легкозаймисті рідини (бензин, керосин) для розпалювання, а також доливати холодну воду до розігрітої системи. Всі роботи з

обслуговування проводите у захисних рукавицях, а виявлені несправності усувайте негайно.

Регулярне очищення котла від сажі та смолистих відкладень є обов'язковим – їх накопичення знижує тепловіддачу та збільшує витрату палива. Систематичний догляд за котлом підвищує його ефективність і довговічність.

УТИЛІЗАЦІЯ КОТЛА

При виході котла з ладу або закінченні терміну служби необхідно провести його демонтаж та утилізацію згідно з чинним законодавством. Перед цим повністю охолодьте обладнання, злийте теплоносії, видаліть залишки палива та продуктів згоряння. Котел слід від'єднати від димоходу, електромережі та інших комунікацій.

Демонтаж виконується з дотриманням вимог НПАОП 0.00-1.81-18. Утилізацію проводять спеціалізовані підприємства, що мають відповідні ліцензії згідно із Законами України «Про відходи» та «Про охорону навколишнього природного середовища». Металеві елементи можуть бути здані як металобрухт, а інші компоненти (теплоізоляція, електроніка) утилізуються окремо за класом небезпеки.

УВАГА! *Власник обладнання несе відповідальність за правильну утилізацію та дотримання екологічних і санітарних вимог.*

ТРАНСПОРТУВАННЯ І ЗБЕРІГАННЯ КОТЛІВ

Котли дозволяється перевозити будь-якими видами транспорту у закритих кузовах з обов'язковим надійним кріпленням, що виключає їхнє переміщення під час перевезення. Штабельовання котлів заборонено як під час транспортування, так і при зберіганні.

Умови транспортування відповідають кліматичній групі 2(С) (температурний діапазон від -40°C до $+40^{\circ}\text{C}$, відносна вологість до 80%) та групі 3 за механічними навантаженнями, що передбачає захист від ударів та вібрації. Для зберігання необхідні закриті приміщення з температурою від $+5^{\circ}\text{C}$ до $+40^{\circ}\text{C}$ та вологістю не більше 70-75%, що захищають обладнання від опадів, пилу та агресивних впливів.

Примітка: класифікація за ГОСТ 15150-69* та 23170-78 залишається орієнтовною після скасування стандартів в Україні.

МОЖЛИВІ НЕСПРАВНОСТІ В РОБОТІ КОТЛА

Перелік можливих несправностей у роботі котла, їх причини та способи усунення наведені в таблиці 3.

Таблиця 3 – Перелік можливих несправностей у роботі котла

Несправність	Причина	Способи усунення
Котел не набирає температуру	Забруднення каналів конвекційної частини	Очистити теплообмінник через дверцята конвекційної частини.
	Не має притоку свіжого повітря в котельню	Перевірити стан припливної вентиляції в котельній, покращити її прохідність.
	Спалення невідповідного палива	Застосовувати паливо відповідної якості; Відрегулювати установки контролера згідно з погодними умовами та видом палива.
Котел «димить»	Недостатня тяга димоходу	Перевірити прохідність димоходу та його параметри, перевірити, чи димохід не нижчий, ніж найвищий гребінь даху.
	Забруднення конвекційних каналів котла	Очистити котел через дверцята конвекційної частини
	Зношення ущільнювачів на дверцятах	Замінити ущільнювачі на дверцятах (це витратний матеріал, який необхідно регулярно замінювати)
	Неправильне з'єднання котла з димоходом	Перевірити щільність приєднання котла до димоходу
	Неправильна позиція шибера тяги	Відрегулювати положення шибера
	Невірне налаштування контролера	Відрегулювати налаштування контролера (детальніше в інструкції до нього)
Поява конденсату	Результат різниці температур теплоносія в котлі	При запуску котла та після кожної перерви в роботі треба «розігріти котел», тобто підігріти його до температури 70 °C та підтримувати цю температуру в котлі протягом кількох годин
	Не прогрітий димохід або використовується цегляний димохід. Використання вологого палива	Прогріти димохід. Замінити цегляний димохід металевим. Використовувати сухе паливо, вологість не більше 25 %
	Неправильний режим експлуатації котла	Експлуатувати котел при температурі води в зворотному трубопроводі не менше, ніж 55 °C
	Занадто довготривалий режим «тління»	Завантажувати паливо меншими порціями. При використанні теплоакумлюючої ємності в системі опалення, забороняється експлуатація котла до зниження температури в акумуляторі до 40 °C. Завищено номінальну потужність при підборі котла. Звернутися до продавця котла
	Відсутність вузла захисту від низькотемпературної корозії	Здійснити монтаж котла згідно рекомендованих схем

ГАРАНТІЙНІ ЗОБОВ'ЯЗАННЯ

Гарантійний строк обчислюється від дати передачі котла покупцю та становить 3 роки на його справну дію. Споживач може продовжити гарантію ще на 2 роки після завершення основного строку за умови щорічного офіційного сервісного обслуговування у виробника або авторизованому центрі з оформленням та відправленням на адресу виробника Акту технічного сервісу. Вартість обслуговування сплачує споживач.

УВАГА! Дотримання правил монтажу та експлуатації, викладених у паспорті, є обов'язковим.

На вузли електроніки, автоматики та механічні пристрої сторонніх виробників (контролер, вентилятор, запобіжний клапан) гарантія становить 1 рік.

УВАГА! Гарантія не поширюється на ущільнювачі дверцят, колосники, ізоляційні плити дверцят та відбивачі, що відносяться до швидкозношуваних елементів.

Умовою безкоштовного гарантійного ремонту є правильно заповнений і надісланий виробнику Контрольний талон. При виявленні дефекту споживач зобов'язаний негайно письмово повідомити продавця або сервісну службу виробника.

УВАГА! Виробник має право модернізувати конструкцію котла без змін у дане керівництво, зберігаючи основні характеристики.

Гарантія анулюється у випадку порушення правил монтажу, експлуатації, транспортування чи зберігання; роботи котла в умовах, що не відповідають технічним вимогам; відсутності профілактичного обслуговування; використання не за призначенням; внесення змін у конструкцію або застосування неоригінальних вузлів та комплектуючих.

УВАГА! У таких випадках виробник відповідальності не несе, так само як і за неправильний вибір потужності котла.

Середній термін служби котла становить 14 років. Він не забезпечується при внесенні змін у конструкцію, експлуатації не за призначенням, пошкодженні з вини користувача або порушенні правил експлуатації.

УВАГА! Рекламации приймаються лише за наявності Акту сервісного центру.

Повідомлення про недоліки комплектації чи негарантійних матеріалів подається письмово протягом 7 днів з початку експлуатації або не пізніше 2 місяців з моменту покупки.

У разі безпідставного виклику сервісу витрати на приїзд і роботи сплачує споживач.

СВІДОЦТВО ПРО ПРИЙНЯТТЯ КОТЛА

Виробництво та якість котла відповідають вимогам «Правил будови і безпечної експлуатації парових котлів з тиском пари не більше 0,07 МПа (0,7 кгс/см²), водогрійних котлів і водопідігрівачів з температурою води до 115°C», чинним стандартам та технічній документації. Усі елементи конструкції пройшли обов'язкові випробування пробним тиском 0,3 МПа (3 кгс/см²), що підтверджує їх герметичність та міцність.

Котел сертифікований як придатний для експлуатації з параметрами, зазначеними в паспорті виробу.

УВАГА! Експлуатація котла з параметрами, що перевищують паспортні значення, заборонена! Гарантійні зобов'язання дійсні лише за дотримання вказаних умов експлуатації!

Начальник відділу технічного
контролю якості

(прізвище, підпис)

« ____ » _____ 202 ____ р.

Відомості про місцезнаходження котла

Найменування підприємства	Місцезнаходження котла	Дата установки

Відповідальна особа за експлуатацію котла

Номер і дата наказу про призначення	Посада, прізвище, ім'я, по-батькові	Дата перевірки знань Правил	Підпис

РЕЄСТРАЦІЯ

Котел _____

Зареєстрований _____ 20 _____ р. за № _____

В паспорті прошнуровано 24 аркушів

_____ *посада особи, яка
зареєструвала котел*

_____ *Підпис*



FENIKS

ТОВ «КИЇВСПЕЦ2000»
14020, Україна, м. Чернігів, вул. Івана Мазепи, 78
+38 (068) 107-37-64

ГАРАНТІЙНИЙ ТАЛОН

ЗАПОВНЮЄТЬСЯ ВИРОБНИКОМ

Котел твердопаливний FENIKS Серія **N**, Серія **N plus**, Серія **N pellet** _____ кВт.

Заводський № _____

Дата виготовлення _____ 20____ р.

Контролер _____
підпис та (чи) штамп

ЗАПОВНЮЄТЬСЯ ПРОДАВЦЕМ

Проданий _____
Назва

_____ *адреса*

Дата продажу _____ 20____ р.

Ціна _____ (гривень)

Контролер _____
підпис та (чи) штамп

М.П.

Корінець відривного талону на гарантійний ремонт протягом 36 місяців гарантійного періоду експлуатації

Талон вилучено _____ 20____ р.

Виконавець _____



ВІДРИВНИЙ ТАЛОН



на гарантійний ремонт

протягом 36 місяців гарантійного терміну експлуатації

ЗАПОВНЮЄТЬСЯ ВИРОБНИКОМ

Котел твердопаливний FENIKS Серія **N**, Серія **N plus**,

Серія **N pellet** _____ кВт.

Заводський № _____

Дата виготовлення _____ 20____ р.

Контролер _____
(підпис, штамп)

ЗАПОВНЮЄТЬСЯ ПРОДАВЦЕМ

Продано _____
найменування

адреса

Дата продажу _____ 20____ р.

Продавець _____
(П.І.Б., підпис)

М. П.

ТОВ «КІЇВСПЕЦ2000»
14020, Україна, м. Чернігів, вул. Івана Мазепи, 78
+38 (068) 107-37-64

ЗАПОВНЮЄ ВИКОНАВЕЦЬ

Виконавець _____
організація

_____ *адреса, телефон*

Номер котла прийнятого на гарантійний облік

№ _____

Причина ремонту. Найменування заміненого комплектуючого виробу, складової частини:

Дата ремонту _____ 20 ____ р.

Особа, яка виконала роботу _____
П.І.Б., підпис

М.П.

Підпис власника котла, який підтверджує виконання робіт щодо гарантійного обслуговування _____

КОНТРОЛЬНИЙ ТАЛОН

Котел твердопаливний FENIKS Серія **N**, Серія **N plus**, Серія **N pellet** _____ кВт.

Заводський № _____

1. Дата виготовлення _____ 20__ р.

2. Адреса встановлення _____

3. Адреса і телефон житлово-експлуатаційної контори

Телефон _____

Адреса _____

4. Ким здійснено монтаж _____

(найменування організації)

5. Ким проведено (на місці установки) регулювання та налагодження

(найменування організації, посада, прізвище)

6. Дата введення в експлуатацію _____ 20__ р.

7. Ким проведено інструктаж з використання котла _____

(найменування організації, посада, підпис)

8. Інструктаж прослухано, правила користування котлом засвоєно.

Прізвище абонента _____ Підпис _____

_____ 20__ р.



FENIKS

2025