

## Описание серии: Wilo-TOP-S



### Тип

Циркуляционный насос с мокрым ротором, с резьбовым или фланцевым соединением

### Применение

системы водяного отопления, промышленные циркуляционные установки, системы кондиционирования и закрытые контуры охлаждения

### Обозначение

Пример: **TOP-S 40/10**

<b>TOP-S</b>	Стандартный насос (с резьбовым или с фланцевым соединением)
<b>40/</b>	Номинальный внутренний диаметр для подсоединения
<b>10</b>	Номинальный напор [м] при подаче $Q = 0 \text{ м}^3/\text{ч}$

### Особенности/преимущества продукции

- Обобщенная сигнализация неисправности в качестве беспотенциального контакта (в зависимости от типа)
- Контрольная лампа направления вращения для индикации правильного направления вращения (только на 3~)
- Корпус насоса с катафорезным покрытием (KTL) защищает от коррозии при образовании конденсата

### Технические характеристики

- Допустимый диапазон температур от  $-20 \text{ }^\circ\text{C}$  до  $+130 \text{ }^\circ\text{C}$ , кратковременно (2 ч) до  $+140 \text{ }^\circ\text{C}$  (TOP-S 25/13, 80/15, 80/20 и насосы с защитным модулем Wilo: от  $-20 \text{ }^\circ\text{C}$  до  $+110 \text{ }^\circ\text{C}$ )
- Подключение к сети:
  - 1~230 В, 50 Гц (в зависимости от типа)
  - 3~230 В, 50 Гц (в качестве опции со штекером переключения)
  - 3~400 В, 50 Гц
- Класс защиты IP X4D
- Резьбовое или фланцевое соединение (в зависимости от типа) Rp 1 до DN 100
- Макс. рабочее давление при стандартном исполнении: 6/10 бар или 6 бар (специальное исполнение: 10 бар или 16 бар)

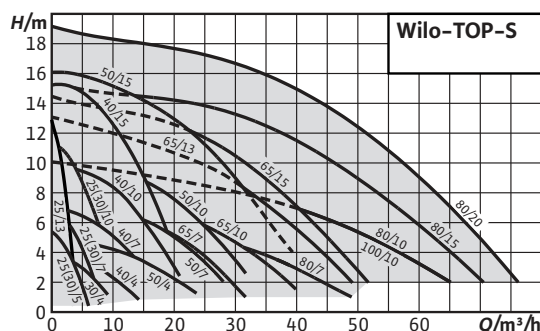

### Оснащение/функции

#### Режимы работы

- Переключение ступеней частоты вращения

#### Ручное управление

- Настройка ступеней частоты вращения: 3 ступени частоты вращения (2 ступени частоты вращения у однофазных насосов с  $P_2 \geq 350 \text{ Вт}$ )

#### Автоматическое управление

- Полная защита мотора с интегрированной электронной системой отключения (серийное оснащение только для трехфазных насосов с  $P_2 \geq 180 \text{ Вт}$  и однофазных насосов  $P_2 \geq 350 \text{ Вт}$ , в качестве опции для всех типов с защитным модулем Wilo-C)

#### Внешнее управление

- Управляющий вход «Выкл. по приоритету» (в качестве опции для всех типов с защитным модулем Wilo-C)

#### Сигнализация и индикация

- Раздельная/обобщенная сигнализация неисправности (беспотенциальный размыкающий контакт) (в качестве опции для всех типов с защитным модулем Wilo-C)
- Обобщенная сигнализация неисправности (беспотенциальный размыкающий контакт) (серийное оснащение только для 3~насосов с  $P_2 \geq 180 \text{ Вт}$  и 1~насосов с  $P_2 \geq 350 \text{ Вт}$ , опционально для всех типов с защитным модулем Wilo-C)
- Раздельная сигнализация о работе (беспотенциальный нормально разомкнутый контакт) (в качестве опции для всех типов с защитным модулем Wilo-C)
- Защитный контакт обмотки (ЗКО, беспотенциальный размыкающий контакт) только для однофазных насосов с  $P_2 = 180 \text{ Вт}$ )
- Световая индикация неисправности (серийное оснащение только для трехфазных насосов с  $P_2 \geq 180 \text{ Вт}$  и для однофазных насосов с  $P_2 \geq 350 \text{ Вт}$ , в качестве опции для всех типов с защитным модулем Wilo-C)
- Контрольная лампа направления вращения (только для трехфазных насосов)

#### Управление сдвоенными насосами (сдвоенный насос или два одинарных насоса)

- Режим работы «основной/резервный» (автоматическое переключение насосов по сигналу неисправности/по таймеру): в качестве опции для всех типов насосов с защитным модулем Wilo-C

#### Оснащение

- Для насосов с фланцевым соединением: Исполнения фланца
  - Стандартное исполнение для насосов DN 40 - DN 65: комбинированный фланец PN 6/10 (фланец PN 16 согласно EN 1092-2) для контрфланцев PN 6 и PN 16,
  - Стандартное исполнение для насосов DN 80/DN 100: фланец PN 6 (рассчитан PN 16 согласно EN 1092-2) для контрфланца PN 6,
  - Специальное исполнение для насосов DN 40 - DN 100: фланец PN 16 (согласно EN 1092-2) для контрфланца PN 16,
- Подводка кабеля возможна с двух сторон (только для однофазных и трехфазных насосов с  $P_2 \geq 180 \text{ Вт}$ )
- Серийное оснащение насосов, используемых в системах отопления, теплоизоляции.

#### Материалы

- Корпус насоса: Серый чугун
- Рабочее колесо: Синтетический материал

## Описание серии: Wilo-TOP-S

- Вал: Нержавеющая сталь
- Подшипники: металлографит

### Объем поставки

- Насос
- Теплоизоляция
- С уплотнениями для резьбового соединения
- Подкладные шайбы фланцевых винтов (при номинальных диаметрах для подсоединения DN 40 - DN 65)
- Инструкция по монтажу и эксплуатации

### Опции

- Специальное исполнение для рабочего давления PN 16 (за отдельную плату)
- Исполнение для особых напряжений по запросу.

### Принадлежности

- Резьбовые соединения для резьбового подсоединения
- Контрфланцы при фланцевом соединении
- Компенсаторы
- Для насосов 3~400 В:
  - Штекер переключения 3~230 В, 50 Гц (не TOP-S 80/15, TOP-S 80/20)
  - Защитный модуль Wilo C, 3~400 В
- Для насосов 1~230 В:
  - Устройство отключения Wilo SK 602N/SK 622N для полной защиты мотора
  - Защитный модуль Wilo C, 1~230 В

## Рабочее поле: Wilo-TOP-S

### Рабочее поле

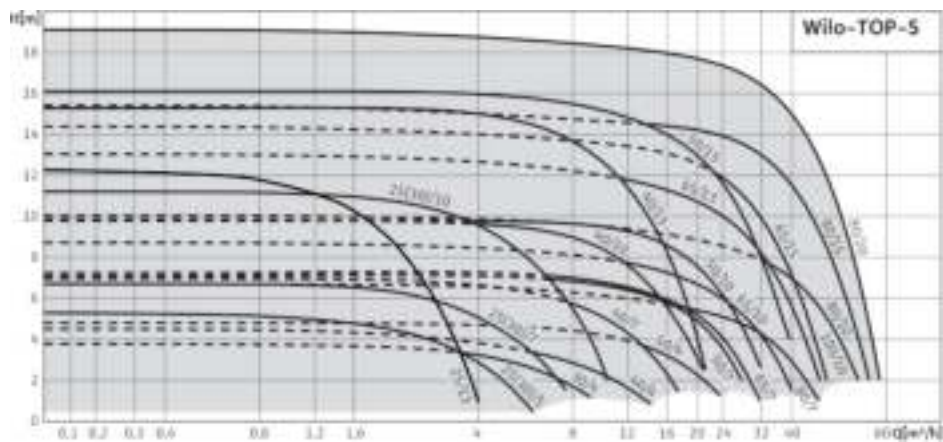

## Перечень оборудования: Wilo-TOP-S

Тип	Макс. расход	Макс. напор	Подсоединение к трубопроводу	Резьба	Номинальный внутренний диаметр фланца	Номинальное давление	Габаритная длина	Подключение к сети	Вес брутто	Арт.-№
	$Q_{max}/\text{м}^3/\text{ч}$	$H_{max}/\text{М}$				$PN/\text{бар}$	$l_0/\text{мм}$		$\text{кг}$	
TOP-S 25/5	5	5	Rp 1	G 1½		10	180	1~230 V, 50 Hz	4,4	2044009
TOP-S 25/5	5	5	Rp 1	G 1½		10	180	3~400/230 V, 50 Hz	5,2	2044010
TOP-S 25/7	8	7	Rp 1	G 1½		10	180	1~230 V, 50 Hz	5,3	2048320
TOP-S 25/7	8	7	Rp 1	G 1½		10	180	3~400/230 V, 50 Hz	5,3	2048321
TOP-S 25/10	10	12	Rp 1	G 1½		10	180	1~230 V, 50 Hz	7,1	2061962
TOP-S 25/10	10	12	Rp 1	G 1½		10	180	3~400/230 V, 50 Hz	7,0	2061963
TOP-S 25/13	4	13	Rp 1	G 1½		10	180	1~230 V, 50 Hz	5,5	2084440
TOP-S 25/13	4	13	Rp 1	G 1½		10	180	3~400/230 V, 50 Hz	5,5	2084441
TOP-S 30/4	9	4	Rp 1¼	G 2		10	180	1~230 V, 50 Hz	5,1	2044011
TOP-S 30/4	9	4	Rp 1¼	G 2		10	180	3~400/230 V, 50 Hz	5,5	2044012
TOP-S 30/5	5	5	Rp 1¼	G 2		10	180	1~230 V, 50 Hz	4,6	2044013
TOP-S 30/5	5	5	Rp 1¼	G 2		10	180	3~400/230 V, 50 Hz	5,5	2044014
TOP-S 30/7	8	7	Rp 1¼	G 2		10	180	1~230 V, 50 Hz	5,5	2048322
TOP-S 30/7	8	7	Rp 1¼	G 2		10	180	3~400/230 V, 50 Hz	5,6	2048323
TOP-S 30/10	10	12	Rp 1¼	G 2		10	180	1~230 V, 50 Hz	7,2	2066132
TOP-S 30/10	10	12	Rp 1¼	G 2		10	180	3~400/230 V, 50 Hz	7,2	2066133
TOP-S 40/4	14	4			DN 40	6/10	220	1~230 V, 50 Hz	10,4	2080040
TOP-S 40/4	14	4			DN 40	6/10	220	3~400/230 V, 50 Hz	10,6	2080041
TOP-S 40/7	16	7			DN 40	6/10	250	1~230 V, 50 Hz	12,4	2080042
TOP-S 40/7	16	7			DN 40	6/10	250	3~400/230 V, 50 Hz	12,6	2080043
TOP-S 40/10	21	10			DN 40	6/10	250	1~230 V, 50 Hz	15,5	2080044
TOP-S 40/10	21	10			DN 40	6/10	250	3~400/230 V, 50 Hz	15,9	2080045
TOP-S 40/15	21	15			DN 40	6/10	250	1~230 V, 50 Hz	22,6	2080046
TOP-S 40/15	21	15			DN 40	6/10	250	3~400/230 V, 50 Hz	22,5	2080047
TOP-S 50/4	23	5			DN 50	6/10	240	1~230 V, 50 Hz	13,9	2080048
TOP-S 50/4	23	5			DN 50	6/10	240	3~400/230 V, 50 Hz	14,1	2080049
TOP-S 50/7	28	7			DN 50	6/10	280	1~230 V, 50 Hz	17,0	2080050
TOP-S 50/7	28	7			DN 50	6/10	280	3~400/230 V, 50 Hz	17,8	2080051

## Перечень оборудования: Wilo-TOP-S

Тип	Макс. расход	Макс. напор	Подсоединение к трубопроводу	Резьба	Номинальный внутренний диаметр фланца	Номинальное давление	Габаритная длина	Подключение к сети	Вес брутто	Арт.-№
	$Q_{max}/\text{м}^3/\text{ч}$	$H_{max}/\text{М}$				$P_N/\text{бар}$	$l_0/\text{мм}$		$\text{т}/\text{кг}$	
TOP-S 50/10	32	10			DN 50	6/10	280	1~230 V, 50 Hz	19,0	2080052
TOP-S 50/10	32	10			DN 50	6/10	280	3~400/230 V, 50 Hz	19,1	2080053
TOP-S 50/15	39	16			DN 50	6/10	340	3~400/230 V, 50 Hz	26,8	2080055
TOP-S 65/7	32	7			DN 65	6/10	280	1~230 V, 50 Hz	20,5	2080056
TOP-S 65/7	32	7			DN 65	6/10	280	3~400/230 V, 50 Hz	19,6	2080057
TOP-S 65/10	40	8			DN 65	6/10	340	1~230 V, 50 Hz	22,4	2080058
TOP-S 65/10	40	8			DN 65	6/10	340	3~400/230 V, 50 Hz	23,3	2080059
TOP-S 65/13	49	13			DN 65	6/10	340	3~400/230 V, 50 Hz	29,4	2080060
TOP-S 65/15	52	15			DN 65	6/10	340	3~400/230 V, 50 Hz	31,0	2080061
TOP-S 80/7	49	7			DN 80	6	360	1~230 V, 50 Hz	26,5	2080062
TOP-S 80/7	49	7			DN 80	6	360	3~400/230 V, 50 Hz	25,0	2080063
TOP-S 80/7	49	7			DN 80	10	360	3~400/230 V, 50 Hz	26,4	2080064
TOP-S 80/10	65	10			DN 80	6	360	3~400/230 V, 50 Hz	33,9	2080065
TOP-S 80/10	65	10			DN 80	10	360	3~400/230 V, 50 Hz	33,3	2080066
TOP-S 80/15	70	16			DN 80	6	360	3~400 V, 50 Hz	45,7	2080067
TOP-S 80/15	70	16			DN 80	10	360	3~400 V, 50 Hz	45,7	2080068
TOP-S 80/20	76	19			DN 80	6	360	3~400 V, 50 Hz	48,9	2080069
TOP-S 80/20	76	19			DN 80	10	360	3~400 V, 50 Hz	48,9	2080070
TOP-S 100/10	65	10			DN 100	6	360	3~400/230 V, 50 Hz	36,9	2080071
TOP-S 100/10	65	10			DN 100	10	360	3~400/230 V, 50 Hz	36,9	2080072

## Лист данных: Wilo-TOP-S 25/5 (1~230 V, PN 10)

### Габаритный чертеж

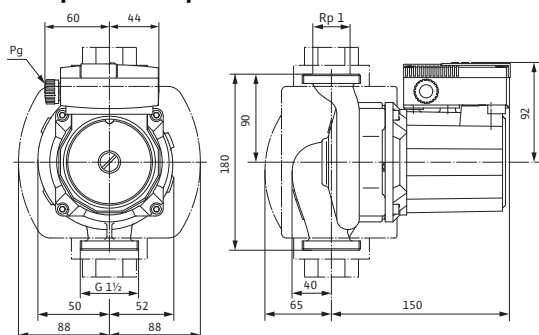

### Схема подключения

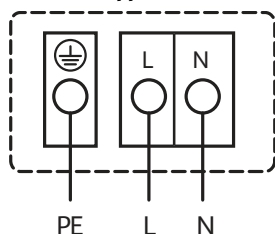

Подключение к сети 1~230 В, 50 Гц

Встроенная защита обмотки от перегрева

Выключение: внутреннее отключение напряжения мотора

Сброс: автоматически после охлаждения мотора

### Допустимая перекачиваемая среда (другие среды по запросу)

Вода систем отопления (согласно VDI 2035)

Водогликолевая смесь (макс. 1:1; при доле гликоля более 20 % необходимо проверять рабочие характеристики)

### Допустимая область применения

Диапазон температур при макс. температуре окружающей среды +40 °C

-20 до +130 (в кратковременном режиме 2 ч: +140) (при использовании защитного модуля Wilo-C: от -20 до +110) °C

Макс. допустимое рабочее давление

$P_{max}$

10 bar

### Подсоединения к трубопроводу

Резбовое соединение труб

Rp 1

Резьба

G 1 1/2

Габаритная длина

$l_0$

180 мм

### Мотор/электроника

Создаваемые помехи

EN 61000-6-3

Помехозащищенность

EN 61000-6-2

Степень защиты

IP X4D

Класс изоляции

H

Подключение к сети

1~230 V, 50 Hz

Номинальная мощность мотора

$P_2$

50 W

Частота вращения

$N$

1200 / 1640 / 2320 об/мин

Потребляемая мощность 1~230 В

$P_1$

75 / 110 / 140 Вт

Ток при 1~230В

$I$

0,35 / 0,55 / 0,65 A

Конденсатор

3,7 мкФ / 400 VDB

Резьбовой ввод для кабеля

$PG$

1x13,5

Защита мотора

Встроенная

### Материалы

Корпус насоса

Серый чугун (EN-GJL-200)

Рабочее колесо

Синтетический материал (PPE - 30% GF)

Вал насоса

Нержавеющая сталь (X46Cr13)

Подшипники

Металлографит

**Лист данных: Wilo-TOP-S 25/5 (1~230 V, PN 10)**

**Минимальный подпор на всасывающем патрубке во избежание кавитации при температуре перекачиваемой воды**

Минимальное давление на входе при температурах жидкости 50/95 /110/130°C	0,5 / 5 / 11 / 24 м
--	---------------------

**Данные для заказа**

Изделие	Wilo	
Тип	TOP-S 25/5	
Арт.-№	2044009	
Вес, прим.	<i>m</i>	4 кг

• = имеется, - = отсутствует

## Лист данных: Wilo-TOP-S 25/5 (3~400/230 V, PN 10)

### Характеристики Трехфазный ток

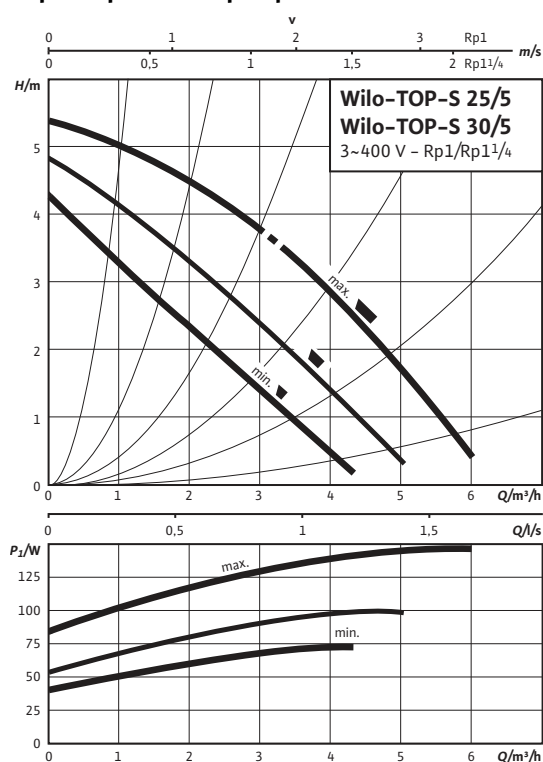

### Габаритный чертеж

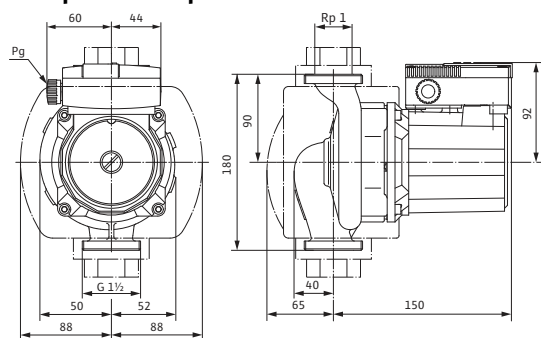

### Схема подключения

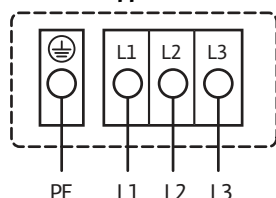

Подключение к сети 3~400 В, 50 Гц  
3~230 В, 50 Гц (опционально со штекером переключения 3~230 В)  
Встроенная защита обмотки от перегрева  
Выключение: внутреннее отключение фазы мотора  
Сброс: подключение к сети разъединить, дать мотору остыть, восстановить подключение к сети

### Допустимая перекачиваемая среда (другие среды по запросу)

Вода систем отопления (согласно VDI 2035)

Водогликолевая смесь (макс. 1:1; при доле гликоля более 20 % необходимо проверять рабочие характеристики)

### Допустимая область применения

Диапазон температур при макс. температуре окружающей среды +40 °C

-20 до +130 (в кратковременном режиме 2 ч: +140) (при использовании защитного модуля Wilo-C: от -20 до +110) °C

Макс. допустимое рабочее давление

$P_{max}$  10 bar

### Подсоединения к трубопроводу

Резбовое соединение труб Rp 1

Резьба G 1½

Габаритная длина  $l_0$  180 мм

### Мотор/электроника

Создаваемые помехи EN 61000-6-3

Помехозащищенность EN 61000-6-2

Степень защиты IP X4D

Класс изоляции H

Подключение к сети 3~400/230 V, 50 Hz

Номинальная мощность мотора  $P_2$  50 W

Частота вращения  $N$  1890 / 2190 / 2650 об/мин

Потребляемая мощность  $P_1$  75 / 100 / 150 W

Ток при 3~400 В  $I$  0,15 / 0,20 / 0,40 A

Ток при 3~230 В  $I$  0,25 / 0,35 / 0,65 A

Резьбовой ввод для кабеля PG 1x13,5

Защита мотора Встроенная

### Материалы

Корпус насоса Серый чугун (EN-GJL-200)

Рабочее колесо Синтетический материал (PPE - 30% GF)

Вал насоса Нержавеющая сталь (X46Cr13)

Подшипники Металлографит



**Лист данных: Wilo-TOP-S 25/5 (3~400/230 V, PN 10)**

**Минимальный подпор на всасывающем патрубке во избежание кавитации при температуре перекачиваемой воды**

Минимальное давление на входе при температурах жидкости 50/95 /110/130°C	0,5 / 5 / 11 / 24 м
--	---------------------

**Данные для заказа**

Изделие	Wilo	
Тип	TOP-S 25/5	
Арт.-№	2044010	
Вес, прим.	<i>m</i>	4 кг

• = имеется, - = отсутствует

## Лист данных: Wilo-TOP-S 25/7 (1~230 V, PN 10)

### Характеристики Переменный ток

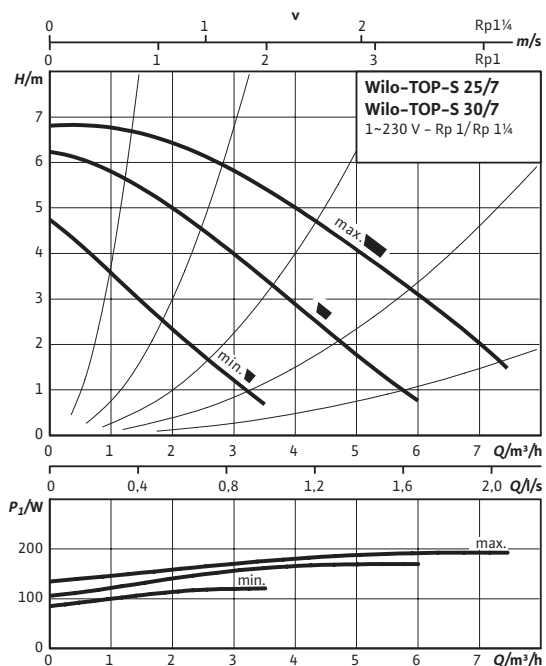

### Габаритный чертеж

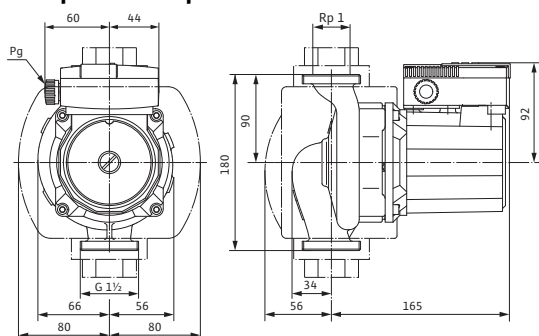

### Схема подключения

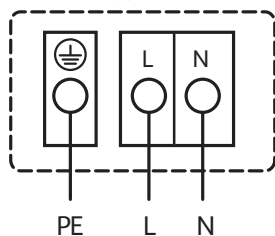

Подключение к сети 1~230 В, 50 Гц

Встроенная защита обмотки от перегрева

Выключение: внутреннее отключение напряжения мотора

Сброс: автоматически после охлаждения мотора

### Допустимая перекачиваемая среда (другие среды по запросу)

Вода систем отопления (согласно VDI 2035)

Водогликолевая смесь (макс. 1:1; при доле гликоля более 20 % необходимо проверять рабочие характеристики)

### Допустимая область применения

Диапазон температур при макс. температуре окружающей среды +40 °C

-20 до +130 (в кратковременном режиме 2 ч: +140) (при использовании защитного модуля Wilo-C: от -20 до +110) °C

Макс. допустимое рабочее давление

$P_{max}$  10 bar

### Подсоединения к трубопроводу

Резбовое соединение труб

Rp 1

Резьба

G 1½

Габаритная длина

$l_0$  180 мм

### Мотор/электроника

Создаваемые помехи

EN 61000-6-3

Помехозащищенность

EN 61000-6-2

Степень защиты

IP X4D

Класс изоляции

H

Подключение к сети

1~230 V, 50 Hz

Номинальная мощность мотора

$P_2$  90 W

Частота вращения

$N$  1800 / 2300 / 2600 об/мин

Потребляемая мощность 1~230 В

$P_1$  120 / 175 / 195 Вт

Ток при 1~230В

$I$  0,62 / 0,87 / 0,93 А

Конденсатор

5,0 мкФ / 400 VDB

Резьбовой ввод для кабеля

$PG$  1x13,5

Защита мотора

Встроенная

### Материалы

Корпус насоса

Серый чугун (EN-GJL-200)

Рабочее колесо

Синтетический материал (PP - 50% GF)

Вал насоса

Нержавеющая сталь (X46Cr13)

Подшипники

Металлографит

**Лист данных: Wilo-TOP-S 25/7 (1~230 V, PN 10)****Минимальный подпор на всасывающем патрубке во избежание кавитации при температуре перекачиваемой воды**

Минимальное давление на входе при температурах жидкости 50/95 /110/130°C	0,5 / 5 / 11 / 24 м
--	---------------------

**Данные для заказа**

Изделие	Wilo	
Тип	TOP-S 25/7	
Арт.-№	2048320	
Вес, прим.	<i>m</i>	5 кг

• = имеется, - = отсутствует

## Лист данных: Wilo-TOP-S 25/7 (3~400/230 V, PN 10)

### Характеристики Трехфазный ток

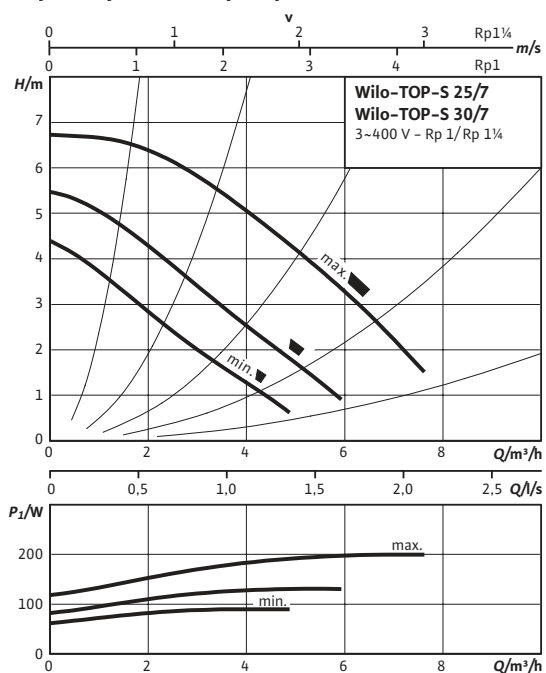

### Габаритный чертеж

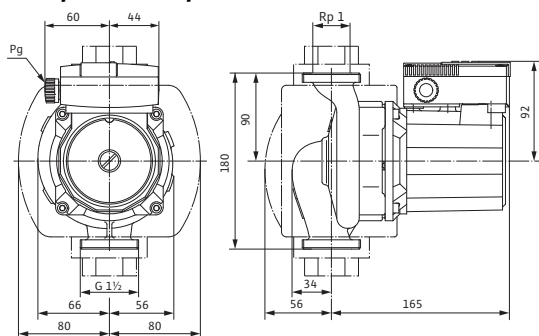

### Схема подключения

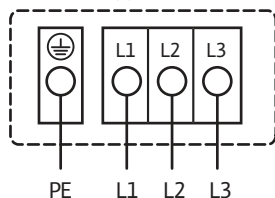

Подключение к сети 3~400 В, 50 Гц  
 3~230 В, 50 Гц (опционально со штекером переключения 3~230 В)  
 Встроенная защита обмотки от перегрева  
 Выключение: внутреннее отключение фазы мотора  
 Сброс: подключение к сети разъединить, дать мотору остыть, восстановить подключение к сети

### Допустимая перекачиваемая среда (другие среды по запросу)

Вода систем отопления (согласно VDI 2035)

Водогликолевая смесь (макс. 1:1; при доле гликоля более 20 % необходимо проверять рабочие характеристики)

### Допустимая область применения

Диапазон температур при макс. температуре окружающей среды +40 °C

-20 до +130 (в кратковременном режиме 2 ч: +140) (при использовании защитного модуля Wilo-C: от -20 до +110) °C

Макс. допустимое рабочее давление

$P_{max}$  10 bar

### Подсоединения к трубопроводу

Резьбовое соединение труб

Rp 1

Резьба

G 1½

Габаритная длина

$l_0$  180 мм

### Мотор/электроника

Создаваемые помехи

EN 61000-6-3

Помехозащищенность

EN 61000-6-2

Степень защиты

IP X4D

Класс изоляции

H

Подключение к сети

3~400/230 V, 50 Hz

Номинальная мощность мотора

$P_2$  90 W

Частота вращения

$N$  1750 / 2100 / 2600 об/мин

Потребляемая мощность

$P_1$  90 / 125 / 195 W

Ток при 3~400 В

$I$  0,17 / 0,24 / 0,45 A

Ток при 3~230 В

$I$  0,29 / 0,42 / 0,77 A

Резьбовой ввод для кабеля

$PG$  1x13,5

Защита мотора

Встроенная

### Материалы

Корпус насоса

Серый чугун (EN-GJL-200)

Рабочее колесо

Синтетический материал (PP - 50% GF)

Вал насоса

Нержавеющая сталь (X46Cr13)

Подшипники

Металлографит

**Лист данных: Wilo-TOP-S 25/7 (3~400/230 V, PN 10)**

**Минимальный подпор на всасывающем патрубке во избежание кавитации при температуре перекачиваемой воды**

Минимальное давление на входе при температурах жидкости 50/95 /110/130°C	0,5 / 5 / 11 / 24 м
--	---------------------

**Данные для заказа**

Изделие	Wilo	
Тип	TOP-S 25/7	
Арт.-№	2048321	
Вес, прим.	<i>m</i>	5 кг

• = имеется, - = отсутствует

## Лист данных: Wilo-TOP-S 25/10 (1~230 V, PN 10)

### Характеристики Переменный ток

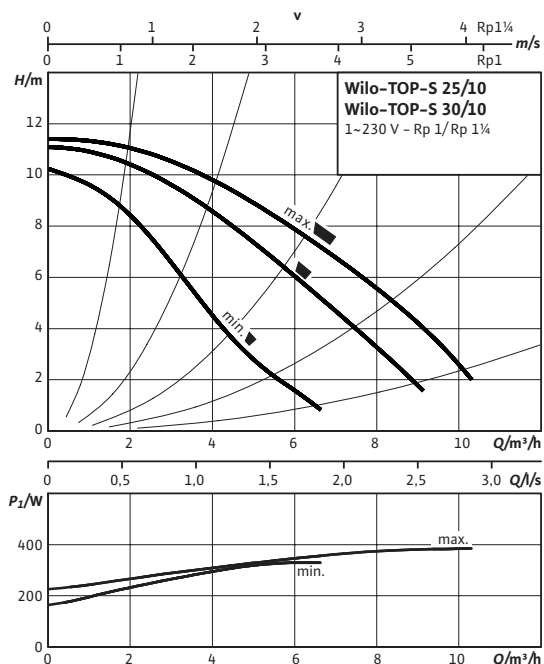

### Габаритный чертёж

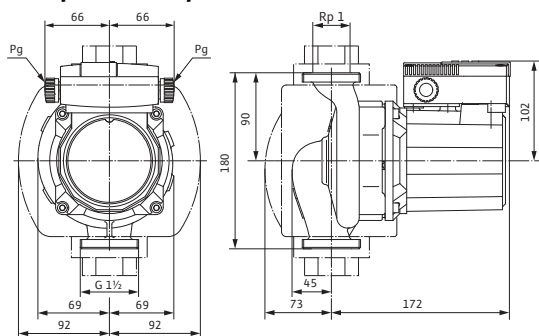

### Схема подключения

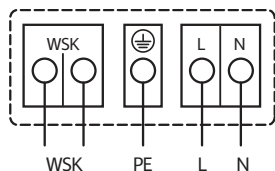

Подключение к сети 1~230 В, 50 Гц

WSK = защитный контакт обмотки

Полная защита мотора на всех ступенях частоты вращения с опциональным устройством отключения

SK 602N/SK 622N/защитным модулем С или другими приборами управления с возможностью подключения WSK

Выключение: выключение по сигналу внешнего прибора управления/внешней системы регулирования

Сброс: Сброс сигнала неисправности выполняется автоматически после охлаждения мотора

### Допустимая перекачиваемая среда (другие среды по запросу)

Вода систем отопления (согласно VDI 2035)

Водогликолевая смесь (макс. 1:1; при доле гликоля более 20 % необходимо проверять рабочие характеристики)

### Допустимая область применения

Диапазон температур при макс. температуре окружающей среды +40 °С

-20 до +130 (в кратковременном режиме 2 ч: +140) (при использовании защитного модуля Wilo-C: от -20 до +110) °С

Макс. допустимое рабочее давление

$P_{max}$  10 bar

### Подсоединения к трубопроводу

Резбовое соединение труб

Rp 1

Резьба

G 1½

Габаритная длина

$l_0$  180 мм

### Мотор/электроника

Создаваемые помехи

EN 61000-6-3

Помехозащищенность

EN 61000-6-2

Степень защиты

IP X4D

Класс изоляции

H

Подключение к сети

1~230 V, 50 Hz

Номинальная мощность мотора

$P_2$  180 W

Частота вращения

$N$  2400 / 2550 / 2700 об/мин

Потребляемая мощность 1~230 В

$P_1$  335 / 385 / 390 Вт

Ток при 1~230В

$I$  1,72 / 1,87 / 1,90 А

Конденсатор

8,0 мкФ / 400 VDB

Резьбовой ввод для кабеля

$PG$  2x13,5

Защита мотора

Дополнительное устройство отключения SK 602N/622N, защитный модуль С

### Материалы

Корпус насоса

Серый чугун (EN-GJL-200)

Рабочее колесо

Синтетический материал (PP - 50% GF)

**Лист данных: Wilo-TOP-S 25/10 (1~230 V, PN 10)**

Вал насоса	Нержавеющая сталь (X46Cr13)	
Подшипники	Металлографит	
<b>Минимальный подпор на всасывающем патрубке во избежание кавитации при температуре перекачиваемой воды</b>		
Минимальное давление на входе при температурах жидкости 50/95 /110/130°C	0,5 / 5 / 11 / 24 м	
<b>Данные для заказа</b>		
Изделие	Wilo	
Тип	TOP-S 25/10	
Арт.-№	2061962	
Вес, прим.	<i>m</i>	6 кг

• = имеется, - = отсутствует

## Лист данных: Wilo-TOP-S 25/10 (3~400/230 V, PN 10)

### Габаритный чертеж

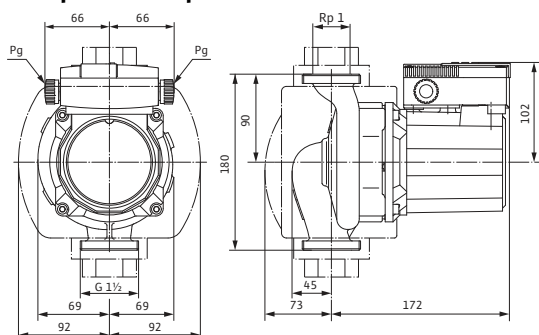

### Схема подключения

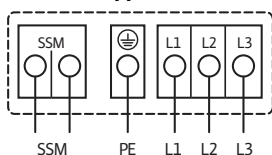

Подключение к сети 3~400 В, 50 Гц

3~230 В, 50 Гц (опционально со штекером переключения 3~230 В)

Полная защита мотора со встроенной электронной системой размыкания в клеммной коробке для всех ступеней частоты вращения

Выключение: размыкание всех фаз мотора посредством встроенной электронной

системы отключения

Сброс: требуется ручной сброс на клеммной коробке

Предельно допустимая нагрузка на беспотенциальный контакт (по VDI 3814)

для обобщенной сигнализации неисправности (SSM) 1 А, 250 В ~.

Функции см. в каталоге Wilo, главе «Управление насосом Wilo-Control, рекомендации по выбору и монтажу»

### Допустимая перекачиваемая среда (другие среды по запросу)

Вода систем отопления (согласно VDI 2035)

Водогликолевая смесь (макс. 1:1; при доле гликоля более 20 % необходимо проверять рабочие характеристики)

### Допустимая область применения

Диапазон температур при макс. температуре окружающей среды +40 °C

-20 до +130 (в кратковременном режиме 2 ч: +140) (при использовании защитного модуля Wilo-C: от -20 до +110) °C

Макс. допустимое рабочее давление

$P_{max}$  10 bar

### Подсоединения к трубопроводу

Резьбовое соединение труб

Rp 1

Резьба

G 1½

Габаритная длина

$l_0$  180 мм

### Мотор/электроника

Создаваемые помехи

EN 61000-6-3

Помехозащищенность

EN 61000-6-2

Степень защиты

IP X4D

Класс изоляции

H

Подключение к сети

3~400/230 V, 50 Hz

Номинальная мощность мотора

$P_2$  180 W

Частота вращения

$N$  1950 / 2250 / 2650 об/мин

Потребляемая мощность

$P_1$  195 / 270 / 380 W

Ток при 3~400 В

$I$  0,35 / 0,48 / 0,78 А

Ток при 3~230 В

$I$  0,61 / 0,84 / 1,35 А

Резьбовой ввод для кабеля

$PG$  2x13,5

Защита мотора

Встроенная

### Материалы

Корпус насоса

Серый чугун (EN-GJL-200)

Рабочее колесо

Синтетический материал (PP - 50% GF)

Вал насоса

Нержавеющая сталь (X46Cr13)

Подшипники

Металлографит



**Лист данных: Wilo-TOP-S 25/10 (3~400/230 V, PN 10)**

**Минимальный подпор на всасывающем патрубке во избежание кавитации при температуре перекачиваемой воды**

Минимальное давление на входе при температурах жидкости 50/95 /110/130°C	0,5 / 5 / 11 / 24 м
--	---------------------

**Данные для заказа**

Изделие	Wilo	
Тип	TOP-S 25/10	
Арт.-№	2061963	
Вес, прим.	<i>m</i>	6 кг

• = имеется, - = отсутствует

## Лист данных: Wilo-TOP-S 25/13 (1~230 V, PN 10)

### Габаритный чертеж

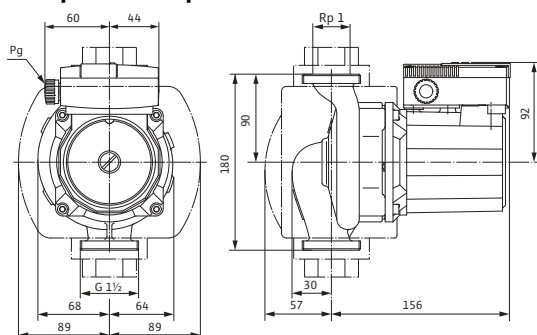

### Схема подключения

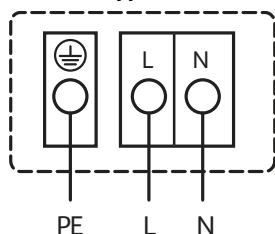

Подключение к сети 1~230 В, 50 Гц

Встроенная защита обмотки от перегрева

Выключение: внутреннее отключение напряжения мотора

Сброс: автоматически после охлаждения мотора

### Допустимая перекачиваемая среда (другие среды по запросу)

Вода систем отопления (согласно VDI 2035)

Водогликолевая смесь (макс. 1:1; при доле гликоля более 20 % необходимо проверять рабочие характеристики)

### Допустимая область применения

Диапазон температур при макс. температуре окружающей среды +40 °C

-20 до +110 (в кратковременном режиме 2 ч: +140) (при использовании защитного модуля Wilo-C: от -20 до +110) °C

Макс. допустимое рабочее давление

$P_{max}$

10 bar

### Подсоединения к трубопроводу

Резьбовое соединение труб

Rp 1

Резьба

G 1 1/2

Габаритная длина

$l_0$

180 мм

### Мотор/электроника

Создаваемые помехи

EN 61000-6-3

Помехозащищенность

EN 61000-6-2

Степень защиты

IP X4D

Класс изоляции

H

Подключение к сети

1~230 V, 50 Hz

Номинальная мощность мотора

$P_2$

100 W

Частота вращения

$N$

1800 / 2380 / 2680 об/мин

Потребляемая мощность 1~230 В

$P_1$

130 / 200 / 260 Вт

Ток при 1~230В

$I$

0,65 / 0,96 / 1,24 А

Конденсатор

6,0 мкФ / 400 VDB

Резьбовой ввод для кабеля

$PG$

1x13,5

Защита мотора

Встроенная

### Материалы

Корпус насоса

Серый чугун (EN-GJL-200)

Рабочее колесо

Синтетический материал (PPE - 30% GF)

Вал насоса

Нержавеющая сталь (X46Cr13)

Подшипники

Металлографит

**Лист данных: Wilo-TOP-S 25/13 (1~230 V, PN 10)**

**Минимальный подпор на всасывающем патрубке во избежание кавитации при температуре перекачиваемой воды**

Минимальное давление на входе при температурах жидкости 50/95 /110/130°C	0,5 / 5 / 11 / 29 м
--	---------------------

**Данные для заказа**

Изделие	Wilo	
Тип	TOP-S 25/13	
Арт.-№	2084440	
Вес, прим.	<i>m</i>	5 кг

• = имеется, - = отсутствует

## Лист данных: Wilo-TOP-S 25/13 (3~400/230 V, PN 10)

### Характеристики Трехфазный ток

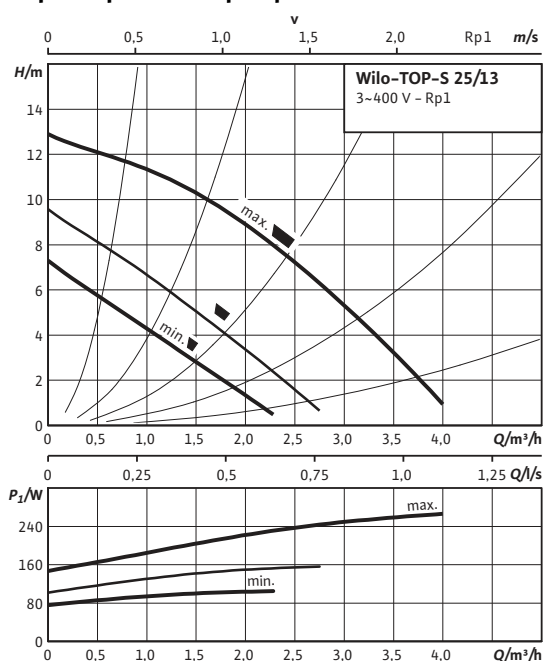

### Габаритный чертеж

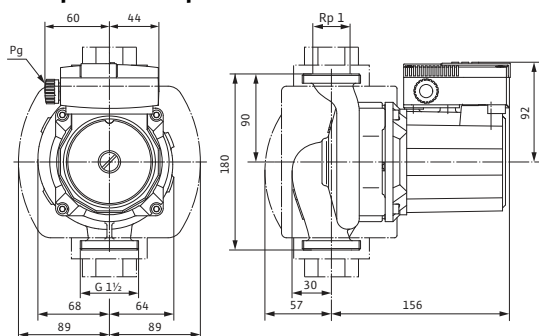

### Схема подключения

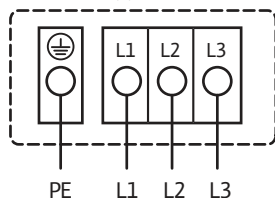

Подключение к сети 3~400 В, 50 Гц  
3~230 В, 50 Гц (опционально со штекером переключения 3~230 В)  
Встроенная защита обмотки от перегрева  
Выключение: внутреннее отключение фазы мотора  
Сброс: подключение к сети разъединить, дать мотору остыть, восстановить подключение к сети

### Допустимая перекачиваемая среда (другие среды по запросу)

Вода систем отопления (согласно VDI 2035)

Водогликолевая смесь (макс. 1:1; при доле гликоля более 20 % необходимо проверять рабочие характеристики)

### Допустимая область применения

Диапазон температур при макс. температуре окружающей среды +40 °C

-20 до +110 (в кратковременном режиме 2 ч: +140) (при использовании защитного модуля Wilo-C: от -20 до +110) °C

Макс. допустимое рабочее давление

$P_{max}$  10 bar

### Подсоединения к трубопроводу

Резьбовое соединение труб

Rp 1

Резьба

G 1½

Габаритная длина

$l_0$  180 мм

### Мотор/электроника

Создаваемые помехи

EN 61000-6-3

Помехозащищенность

EN 61000-6-2

Степень защиты

IP X4D

Класс изоляции

H

Подключение к сети

3~400/230 V, 50 Hz

Номинальная мощность мотора

$P_2$  100 W

Частота вращения

$N$  1750 / 2380 / 2680 об/мин

Потребляемая мощность

$P_1$  105 / 160 / 265 W

Ток при 3~400 В

$I$  0,19 / 0,28 / 0,53 A

Ток при 3~230 В

$I$  0,33 / 0,48 / 0,92 A

Резьбовой ввод для кабеля

$PG$  1x13,5

Защита мотора

Встроенная

### Материалы

Корпус насоса

Серый чугун (EN-GJL-200)

Рабочее колесо

Синтетический материал (PPE - 30% GF)

Вал насоса

Нержавеющая сталь (X46Cr13)

Подшипники

Металлографит

**Лист данных: Wilo-TOP-S 25/13 (3~400/230 V, PN 10)**

**Минимальный подпор на всасывающем патрубке во избежание кавитации при температуре перекачиваемой воды**

Минимальное давление на входе при температурах жидкости 50/95 /110/130°C	0,5 / 5 / 11 / 29 m
--	---------------------

**Данные для заказа**

Изделие	Wilo	
Тип	TOP-S 25/13	
Арт.-№	2084441	
Вес, прим.	<i>m</i>	5 кг

• = имеется, - = отсутствует

## Лист данных: Wilo-TOP-S 30/4 (1~230 V, PN 10)

### Характеристики Переменный ток

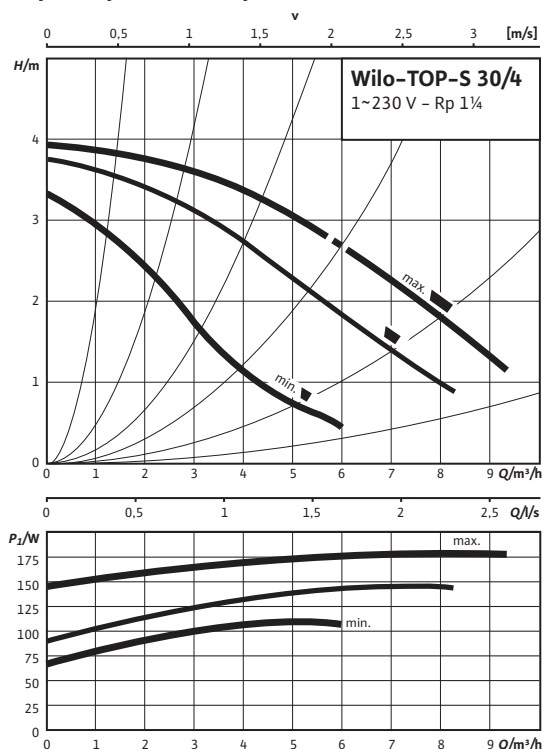

### Габаритный чертеж

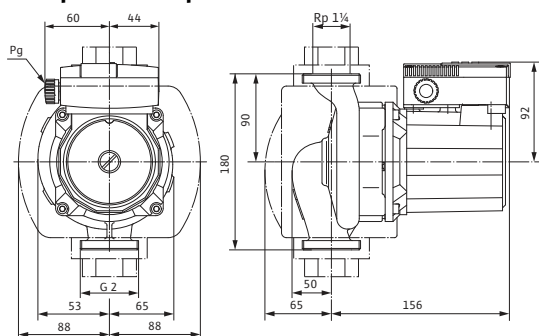

### Схема подключения

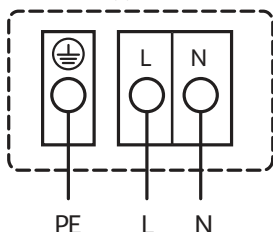

Подключение к сети 1~230 В, 50 Гц

Встроенная защита обмотки от перегрева

Выключение: внутреннее отключение напряжения мотора

Сброс: автоматически после охлаждения мотора

### Допустимая перекачиваемая среда (другие среды по запросу)

Вода систем отопления (согласно VDI 2035)

Водогликолевая смесь (макс. 1:1; при доле гликоля более 20 % необходимо проверять рабочие характеристики)

### Допустимая область применения

Диапазон температур при макс. температуре окружающей среды +40 °C

-20 до +130 (в кратковременном режиме 2 ч: +140) (при использовании защитного модуля Wilo-C: от -20 до +110) °C

Макс. допустимое рабочее давление

$P_{max}$  10 bar

### Подсоединения к трубопроводу

Резбовое соединение труб Rp 1¼

Резьба G 2

Габаритная длина  $l_0$  180 мм

### Мотор/электроника

Создаваемые помехи EN 61000-6-3

Помехозащищенность EN 61000-6-2

Степень защиты IP X4D

Класс изоляции H

Подключение к сети 1~230 V, 50 Hz

Номинальная мощность мотора  $P_2$  70 W

Частота вращения  $N$  1710 / 2340 / 2660 об/мин

Потребляемая мощность 1~230 В  $P_1$  110 / 150 / 180 Вт

Ток при 1~230В  $I$  0,55 / 0,75 / 0,85 А

Конденсатор 5,0 мкФ / 400 VDB

Резьбовой ввод для кабеля  $PG$  1x13,5

Защита мотора Встроенная

### Материалы

Корпус насоса Серый чугун (EN-GJL-200)

Рабочее колесо Синтетический материал (PPE - 30% GF)

Вал насоса Нержавеющая сталь (X46Cr13)

Подшипники Металлографит

**Лист данных: Wilo-TOP-S 30/4 (1~230 V, PN 10)**

**Минимальный подпор на всасывающем патрубке во избежание кавитации при температуре перекачиваемой воды**

Минимальное давление на входе при температурах жидкости 50/95 /110/130°C	0,5 / 5 / 11 / 24 м
--	---------------------

**Данные для заказа**

Изделие	Wilo	
Тип	TOP-S 30/4	
Арт.-№	2044011	
Вес, прим.	<i>m</i>	5 кг

• = имеется, - = отсутствует

## Лист данных: Wilo-TOP-S 30/4 (3~400/230 V, PN 10)

### Характеристики Трехфазный ток

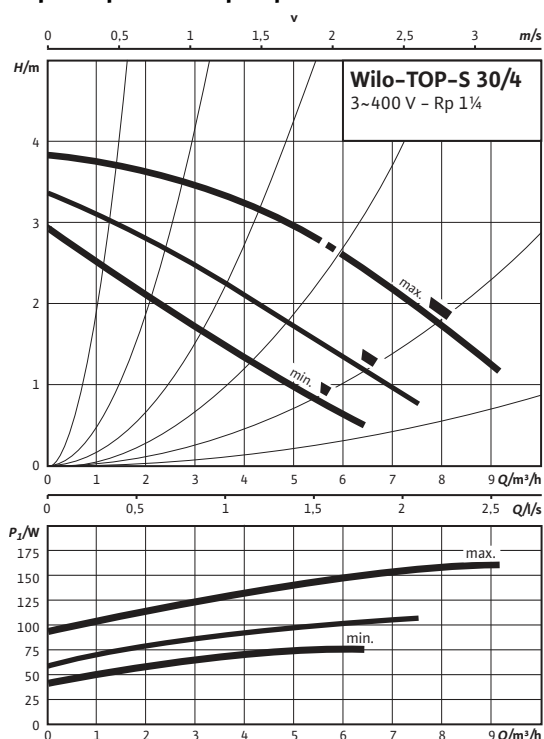

### Габаритный чертеж

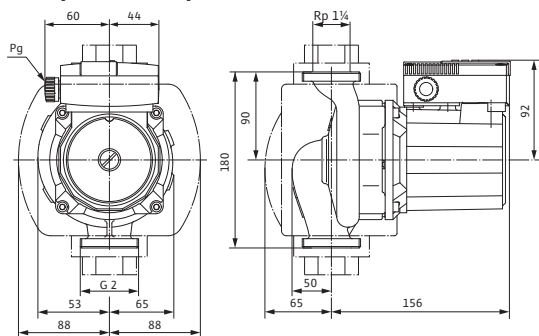

### Схема подключения

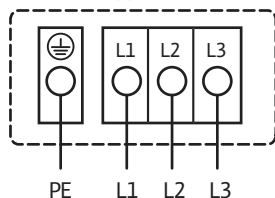

Подключение к сети 3~400 В, 50 Гц  
3~230 В, 50 Гц (опционально со штекером переключения 3~230 В)  
Встроенная защита обмотки от перегрева  
Выключение: внутреннее отключение фазы мотора  
Сброс: подключение к сети разъединить, дать мотору остыть, восстановить подключение к сети

### Допустимая перекачиваемая среда (другие среды по запросу)

Вода систем отопления (согласно VDI 2035)

Водогликолевая смесь (макс. 1:1; при доле гликоля более 20 % необходимо проверять рабочие характеристики)

### Допустимая область применения

Диапазон температур при макс. температуре окружающей среды +40 °C

-20 до +130 (в кратковременном режиме 2 ч: +140) (при использовании защитного модуля Wilo-C: от -20 до +110) °C

Макс. допустимое рабочее давление

$P_{max}$  10 bar

### Подсоединения к трубопроводу

Резбовое соединение труб Rp 1¼

Резьба G 2

Габаритная длина  $l_0$  180 мм

### Мотор/электроника

Создаваемые помехи EN 61000-6-3

Помехозащищенность EN 61000-6-2

Степень защиты IP X4D

Класс изоляции H

Подключение к сети 3~400/230 V, 50 Hz

Номинальная мощность мотора  $P_2$  70 W

Частота вращения  $N$  1810 / 2120 / 2610 об/мин

Потребляемая мощность  $P_1$  75 / 105 / 160 W

Ток при 3~400 В  $I$  0,15 / 0,20 / 0,40 A

Ток при 3~230 В  $I$  0,25 / 0,35 / 0,65 A

Резьбовой ввод для кабеля PG 1x13,5

Защита мотора Встроенная

### Материалы

Корпус насоса Серый чугун (EN-GJL-200)

Рабочее колесо Синтетический материал (PPE - 30% GF)

Вал насоса Нержавеющая сталь (X46Cr13)

Подшипники Metallografit



**Лист данных: Wilo-TOP-S 30/4 (3~400/230 V, PN 10)**

**Минимальный подпор на всасывающем патрубке во избежание кавитации при температуре перекачиваемой воды**

Минимальное давление на входе при температурах жидкости 50/95 /110/130°C	0,5 / 5 / 11 / 24 м
--	---------------------

**Данные для заказа**

Изделие	Wilo	
Тип	TOP-S 30/4	
Арт.-№	2044012	
Вес, прим.	<i>m</i>	5 кг

• = имеется, - = отсутствует

## Лист данных: Wilo-TOP-S 30/5 (1~230 V, PN 10)

### Схема подключения

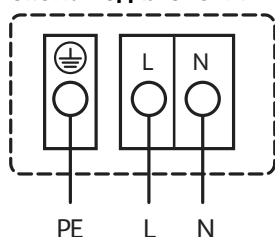

Подключение к сети 1~230 В, 50 Гц

Встроенная защита обмотки от перегрева

Выключение: внутреннее отключение напряжения мотора

Сброс: автоматически после охлаждения мотора

### Допустимая перекачиваемая среда (другие среды по запросу)

Вода систем отопления (согласно VDI 2035)

Водогликолевая смесь (макс. 1:1; при доле гликоля более 20 % необходимо проверять рабочие характеристики)

### Допустимая область применения

Диапазон температур при макс. температуре окружающей среды +40 °C

-20 до +130 (в кратковременном режиме 2 ч: +140) (при использовании с защитным модулем Wilo-C: от -20 до +110) °C

Макс. допустимое рабочее давление

$P_{max}$

10 bar

### Подсоединения к трубопроводу

Резьбовое соединение труб

Rp 1¼

Резьба

G 2

Габаритная длина

$l_0$

180 мм

### Мотор/электроника

Создаваемые помехи

EN 61000-6-3

Помехозащищенность

EN 61000-6-2

Степень защиты

IP X4D

Класс изоляции

H

Подключение к сети

1~230 V, 50 Hz

Номинальная мощность мотора

$P_2$

50 W

Частота вращения

$N$

1200 / 1640 / 2320 об/мин

Потребляемая мощность 1~230 В

$P_1$

75 / 110 / 140 Вт

Ток при 1~230В

$I$

0,35 / 0,55 / 0,65 A

Конденсатор

3,7 мкФ / 400 VDB

Резьбовой ввод для кабеля

$PG$

1x13,5

Защита мотора

Встроенная

### Материалы

Корпус насоса

Серый чугун (EN-GJL-200)

Рабочее колесо

Синтетический материал (PPE - 30% GF)

Вал насоса

Нержавеющая сталь (X46Cr13)

Подшипники

Металлографит

**Лист данных: Wilo-TOP-S 30/5 (1~230 V, PN 10)**

**Минимальный подпор на всасывающем патрубке во избежание кавитации при температуре перекачиваемой воды**

Минимальное давление на входе при температурах жидкости 50/95 /110/130°C	0,5 / 5 / 11 / 24 м
--	---------------------

**Данные для заказа**

Изделие	Wilo	
Тип	TOP-S 30/5	
Арт.-№	2044013	
Вес, прим.	<i>m</i>	4 кг

• = имеется, - = отсутствует

## Лист данных: Wilo-TOP-S 30/5 (3~400/230 V, PN 10)

### Характеристики Трехфазный ток

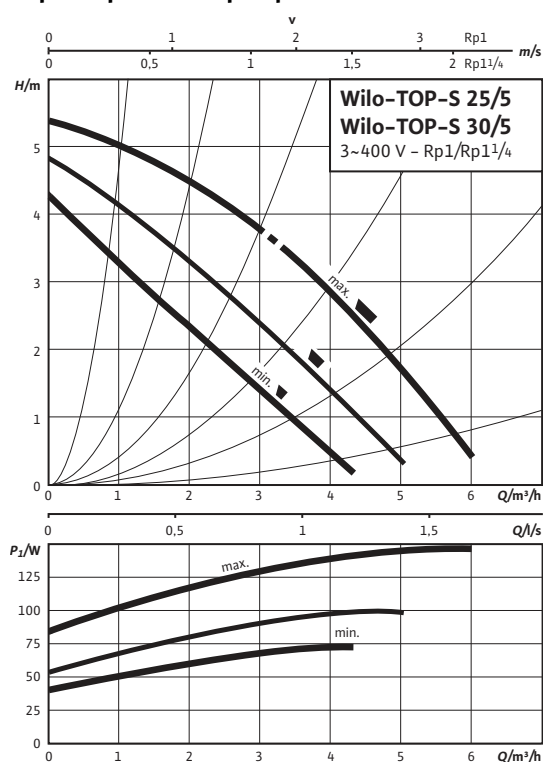

### Габаритный чертеж

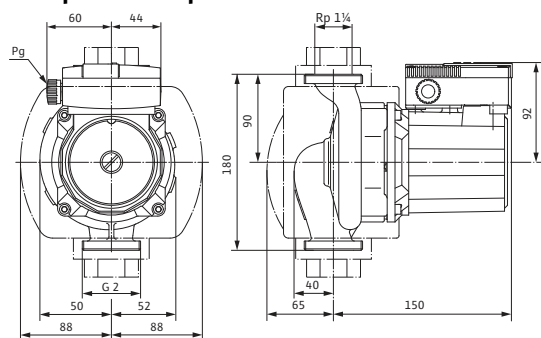

### Схема подключения

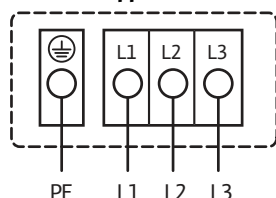

Подключение к сети 3~400 В, 50 Гц  
3~230 В, 50 Гц (опционально со штекером переключения 3~230 В)  
Встроенная защита обмотки от перегрева  
Выключение: внутреннее отключение фазы мотора  
Сброс: подключение к сети разъединить, дать мотору остыть, восстановить подключение к сети

### Допустимая перекачиваемая среда (другие среды по запросу)

Вода систем отопления (согласно VDI 2035)

Водогликолевая смесь (макс. 1:1; при доле гликоля более 20 % необходимо проверять рабочие характеристики)

### Допустимая область применения

Диапазон температур при макс. температуре окружающей среды +40 °C

-20 до +130 (в кратковременном режиме 2 ч: +140) (при использовании защитного модуля Wilo-C: от -20 до +110) °C

Макс. допустимое рабочее давление

$P_{max}$  10 bar

### Подсоединения к трубопроводу

Резбовое соединение труб Rp 1¼

Резьба G 2

Габаритная длина  $l_0$  180 мм

### Мотор/электроника

Создаваемые помехи EN 61000-6-3

Помехозащищенность EN 61000-6-2

Степень защиты IP X4D

Класс изоляции H

Подключение к сети 3~400/230 V, 50 Hz

Номинальная мощность мотора  $P_2$  50 W

Частота вращения  $N$  1890 / 2190 / 2650 об/мин

Потребляемая мощность  $P_1$  75 / 100 / 150 W

Ток при 3~400 В  $I$  0,15 / 0,20 / 0,40 A

Ток при 3~230 В  $I$  0,25 / 0,35 / 0,65 A

Резьбовой ввод для кабеля PG 1x13,5

Защита мотора Встроенная

### Материалы

Корпус насоса Серый чугун (EN-GJL-200)

Рабочее колесо Синтетический материал (PPE - 30% GF)

Вал насоса Нержавеющая сталь (X46Cr13)

Подшипники Металлографит

**Лист данных: Wilo-TOP-S 30/5 (3~400/230 V, PN 10)**

**Минимальный подпор на всасывающем патрубке во избежание кавитации при температуре перекачиваемой воды**

Минимальное давление на входе при температурах жидкости 50/95 /110/130°C	0,5 / 5 / 11 / 24 м
--	---------------------

**Данные для заказа**

Изделие	Wilo	
Тип	TOP-S 30/5	
Арт.-№	2044014	
Вес, прим.	<i>m</i>	4 кг

• = имеется, - = отсутствует

## Лист данных: Wilo-TOP-S 30/7 (1~230 V, PN 10)

### Характеристики Переменный ток

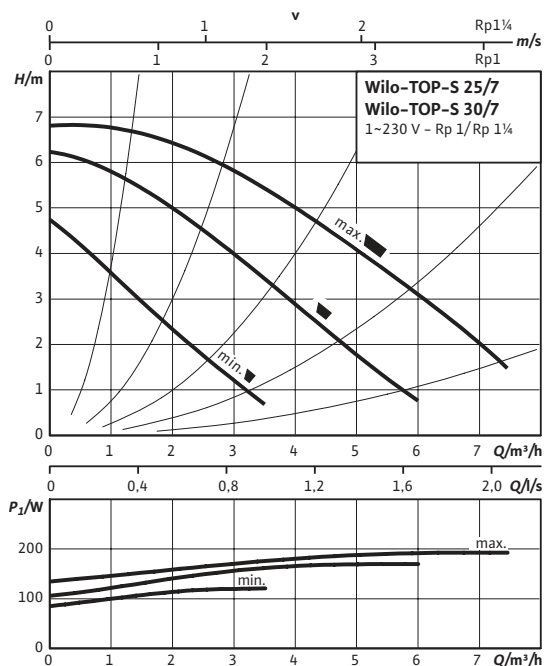

### Габаритный чертеж

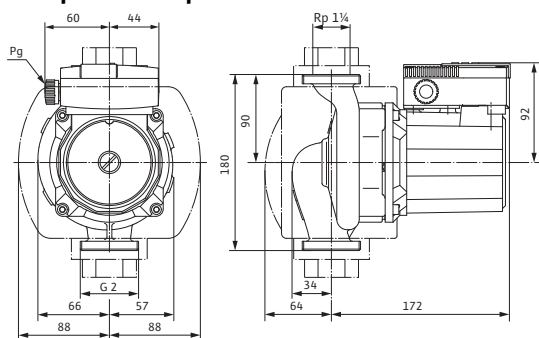

### Схема подключения

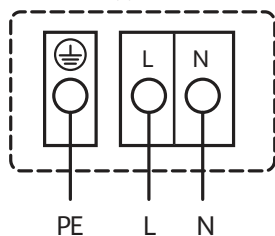

Подключение к сети 1~230 В, 50 Гц

Встроенная защита обмотки от перегрева

Выключение: внутреннее отключение напряжения мотора

Сброс: автоматически после охлаждения мотора

### Допустимая перекачиваемая среда (другие среды по запросу)

Вода систем отопления (согласно VDI 2035)

Водогликолевая смесь (макс. 1:1; при доле гликоля более 20 % необходимо проверять рабочие характеристики)

### Допустимая область применения

Диапазон температур при макс. температуре окружающей среды +40 °C

-20 до +130 (в кратковременном режиме 2 ч: +140) (при использовании защитного модуля Wilo-C: от -20 до +110) °C

Макс. допустимое рабочее давление

$P_{max}$

10 bar

### Подсоединения к трубопроводу

Резбовое соединение труб Rp 1¼

Резьба G 2

Габаритная длина  $l_0$  180 мм

### Мотор/электроника

Создаваемые помехи EN 61000-6-3

Помехозащищенность EN 61000-6-2

Степень защиты IP X4D

Класс изоляции H

Подключение к сети 1~230 V, 50 Hz

Номинальная мощность мотора  $P_2$  90 W

Частота вращения  $N$  1800 / 2300 / 2600 об/мин

Потребляемая мощность 1~230 В  $P_1$  120 / 175 / 195 Вт

Ток при 1~230В  $I$  0,62 / 0,87 / 0,93 A

Конденсатор 5,0 мкФ / 400 VDB

Резьбовой ввод для кабеля  $PG$  1x13,5

Защита мотора Встроенная

### Материалы

Корпус насоса Серый чугун (EN-GJL-200)

Рабочее колесо Синтетический материал (PP - 50% GF)

Вал насоса Нержавеющая сталь (X46Cr13)

Подшипники Металлографит

**Минимальный подпор на всасывающем патрубке во избежание кавитации при температуре перекачиваемой воды**

Минимальное давление на входе при температурах жидкости 50/95 /110/130°C	0,5 / 5 / 11 / 24 м
--	---------------------

**Данные для заказа**

Изделие	Wilo	
Тип	TOP-S 30/7	
Арт.-№	2048322	
Вес, прим.	<i>m</i>	5 кг

• = имеется, - = отсутствует

## Лист данных: Wilo-TOP-S 30/7 (3~0/0 V, PN 10)

### Характеристики Трехфазный ток

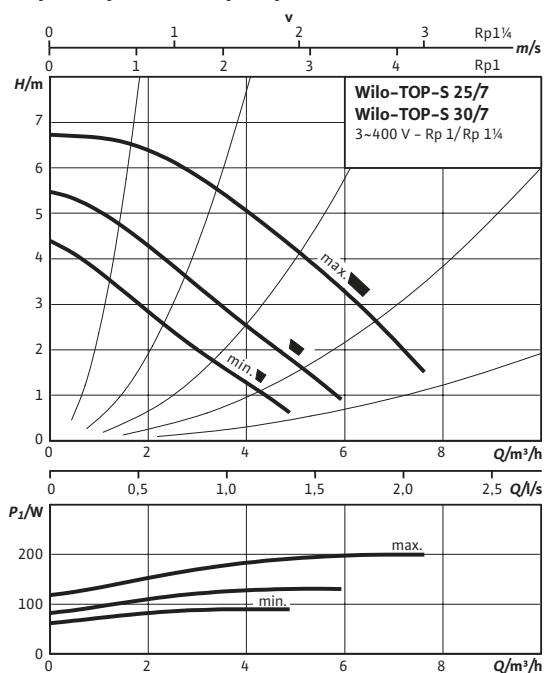

### Габаритный чертеж

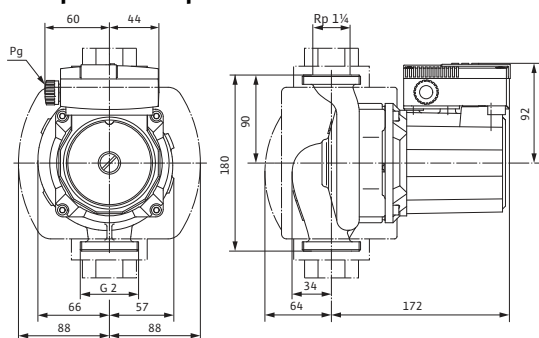

### Схема подключения

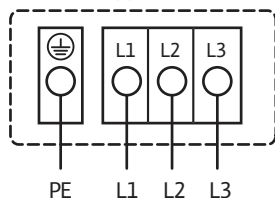

Подключение к сети 3~400 В, 50 Гц  
 3~230 В, 50 Гц (опционально со штекером переключения 3~230 В)  
 Встроенная защита обмотки от перегрева  
 Выключение: внутреннее отключение фазы мотора  
 Сброс: подключение к сети разъединить, дать мотору остыть, восстановить подключение к сети

### Допустимая перекачиваемая среда (другие среды по запросу)

Вода систем отопления (согласно VDI 2035)

Водогликолевая смесь (макс. 1:1; при доле гликоля более 20 % необходимо проверять рабочие характеристики)

### Допустимая область применения

Диапазон температур при макс. температуре окружающей среды +40 °C

-20 до +130 (в кратковременном режиме 2 ч: +140) (при использовании защитного модуля Wilo-C: от -20 до +110) °C

Макс. допустимое рабочее давление

$P_{max}$  10 bar

### Подсоединения к трубопроводу

Резьбовое соединение труб Rp 1¼

Резьба G 2

Габаритная длина  $l_0$  180 мм

### Мотор/электроника

Степень защиты IP X4D

Подключение к сети 3~400/230 V, Hz

Номинальная мощность мотора  $P_2$  0.0 W

Частота вращения  $N$  0/0/0 об/мин

Защита мотора Встроенная

### Материалы

Корпус насоса Серый чугун (EN-GJL-200)

Рабочее колесо Синтетический материал (PP - 50% GF)

Вал насоса Нержавеющая сталь (X46Cr13)

Подшипники Металлографит

### Минимальный подпор на всасывающей патрубке во избежание кавитации при температуре перекачиваемой воды

Минимальное давление на входе при температурах жидкости 50/95 /110/130 °C 0,5 / 5 / 11 / 24 м

### Данные для заказа

Изделие Wilo



Лист данных: Wilo-TOР-S 30/7 (3~0/0 V, PN 10)

Тип	ТОР-S 30/7	
Арт.-№	2048323	
Вес, прим.	<i>m</i>	5 кг

• = имеется, - = отсутствует

## Лист данных: Wilo-TOP-S 30/10 (1~230 V, PN 10)

### Характеристики Переменный ток

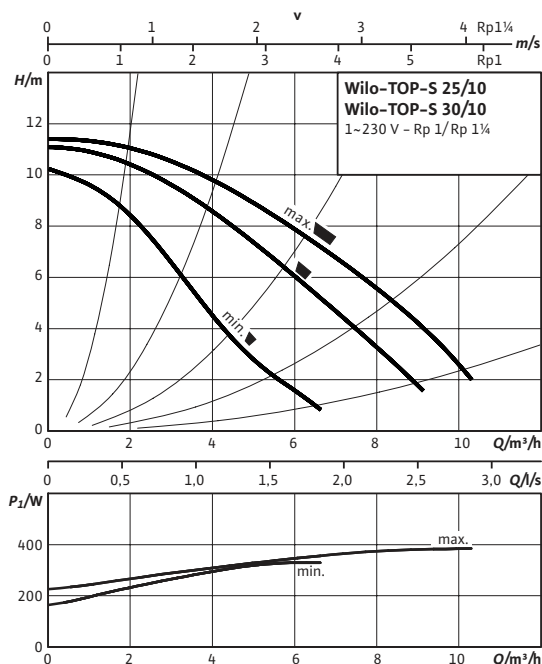

### Габаритный чертеж

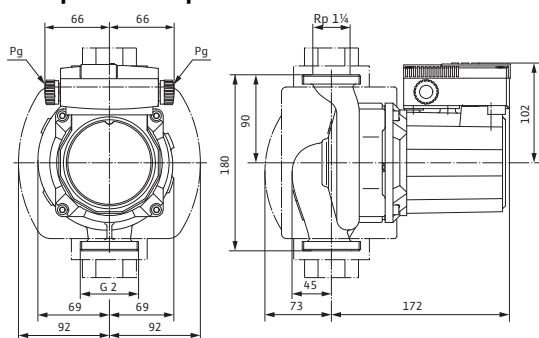

### Схема подключения

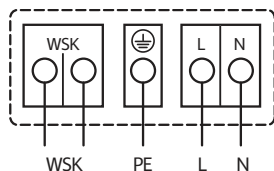

Подключение к сети 1~230 В, 50 Гц

WSK = защитный контакт обмотки

Полная защита мотора на всех ступенях частоты вращения с опциональным устройством отключения

SK 602N/SK 622N/защитным модулем С или другими приборами управления с возможностью подключения WSK

Выключение: выключение по сигналу внешнего прибора управления/внешней системы регулирования

Сброс: Сброс сигнала неисправности выполняется автоматически после охлаждения мотора

### Допустимая перекачиваемая среда (другие среды по запросу)

Вода систем отопления (согласно VDI 2035)

Водогликолевая смесь (макс. 1:1; при доле гликоля более 20 % необходимо проверять рабочие характеристики)

### Допустимая область применения

Диапазон температур при макс. температуре окружающей среды +40 °С

-20 до +130 (в кратковременном режиме 2 ч: +140) (при использовании с защитным модулем Wilo-C: от -20 до +110) °С

Макс. допустимое рабочее давление

$P_{max}$  10 bar

### Подсоединения к трубопроводу

Резбовое соединение труб Rp 1¼

Резьба G 2

Габаритная длина  $l_0$  180 мм

### Мотор/электроника

Создаваемые помехи EN 61000-6-3

Помехозащищенность EN 61000-6-2

Степень защиты IP X4D

Класс изоляции H

Подключение к сети 1~230 V, 50 Hz

Номинальная мощность мотора  $P_2$  180 W

Частота вращения  $N$  2400 / 2550 / 2700 об/мин

Потребляемая мощность 1~230 В  $P_1$  335 / 385 / 390 Вт

Ток при 1~230В  $I$  1,72 / 1,87 / 1,90 А

Конденсатор 8,0 мкФ / 400 VDB

Резьбовой ввод для кабеля  $PG$  2x13,5

Защита мотора Дополнительное устройство отключения SK 602N/622N, защитный модуль С

### Материалы

Корпус насоса Серый чугун (EN-GJL-200)

Рабочее колесо Синтетический материал (PP - 50% GF)

**Лист данных: Wilo-TOP-S 30/10 (1~230 V, PN 10)**

Вал насоса	Нержавеющая сталь (X46Cr13)	
Подшипники	Металлографит	
<b>Минимальный подпор на всасывающем патрубке во избежание кавитации при температуре перекачиваемой воды</b>		
Минимальное давление на входе при температурах жидкости 50/95 /110/130°C	0,5 / 5 / 11 / 24 м	
<b>Данные для заказа</b>		
Изделие	Wilo	
Тип	TOP-S 30/10	
Арт.-№	2066132	
Вес, прим.	<i>m</i>	6 кг

• = имеется, - = отсутствует

## Лист данных: Wilo-TOP-S 30/10 (3~400/230 V, PN 10)

### Габаритный чертеж

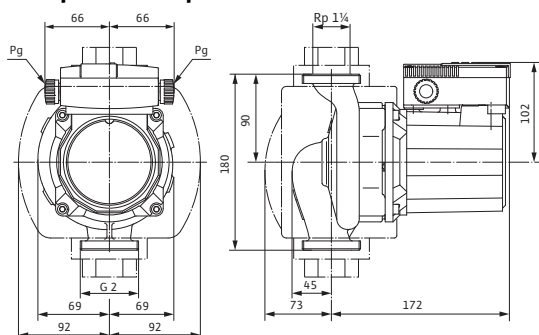

### Схема подключения

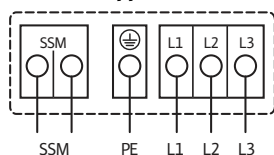

Подключение к сети 3~400 В, 50 Гц

3~230 В, 50 Гц (опционально со штекером переключения 3~230 В)

Полная защита мотора со встроенной электронной системой размыкания в клеммной коробке для всех ступеней частоты вращения

Выключение: размыкание всех фаз мотора посредством встроенной электронной

системы отключения

Сброс: требуется ручной сброс на клеммной коробке

Предельно допустимая нагрузка на беспотенциальный контакт (по VDI 3814)

для обобщенной сигнализации неисправности (SSM) 1 А, 250 В ~.

Функции см. в каталоге Wilo, главе «Управление насосом Wilo-Control, рекомендации по выбору и монтажу»

### Допустимая перекачиваемая среда (другие среды по запросу)

Вода систем отопления (согласно VDI 2035)

Водогликолевая смесь (макс. 1:1; при доле гликоля более 20 % необходимо проверять рабочие характеристики)

### Допустимая область применения

Диапазон температур при макс. температуре окружающей среды +40 °C

-20 до +130 (в кратковременном режиме 2 ч: +140) (при использовании защитного модуля Wilo-C: от -20 до +110) °C

Макс. допустимое рабочее давление

$P_{max}$  10 bar

### Подсоединения к трубопроводу

Резьбовое соединение труб Rp 1 1/4

Резьба G 2

Габаритная длина  $l_0$  180 мм

### Мотор/электроника

Создаваемые помехи EN 61000-6-3

Помехозащищенность EN 61000-6-2

Степень защиты IP X4D

Класс изоляции H

Подключение к сети 3~400/230 V, 50 Hz

Номинальная мощность мотора  $P_2$  180 W

Частота вращения  $N$  1950 / 2250 / 2650 об/мин

Потребляемая мощность  $P_1$  195 / 270 / 380 W

Ток при 3~400 В  $I$  0,35 / 0,48 / 0,78 А

Ток при 3~230 В  $I$  0,61 / 0,84 / 1,35 А

Резьбовой ввод для кабеля  $PG$  2x13,5

Защита мотора Встроенная

### Материалы

Корпус насоса Серый чугун (EN-GJL-200)

Рабочее колесо Синтетический материал (PP - 50% GF)

Вал насоса Нержавеющая сталь (X46Cr13)

Подшипники Metallografit

**Лист данных: Wilo-TOP-S 30/10 (3~400/230 V, PN 10)**

**Минимальный подпор на всасывающем патрубке во избежание кавитации при температуре перекачиваемой воды**

Минимальное давление на входе при температурах жидкости 50/95 /110/130°C	0,5 / 5 / 11 / 24 м
--	---------------------

**Данные для заказа**

Изделие	Wilo	
Тип	TOP-S 30/10	
Арт.-№	2066133	
Вес, прим.	<i>m</i>	6 кг

• = имеется, - = отсутствует

## Лист данных: Wilo-TOP-S 40/4 (1~230 V, PN 6/10)

### Характеристики Переменный ток

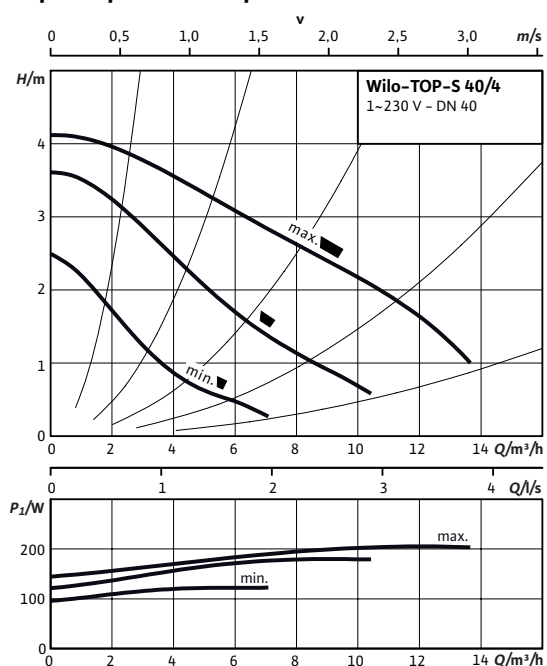

### Габаритный чертеж

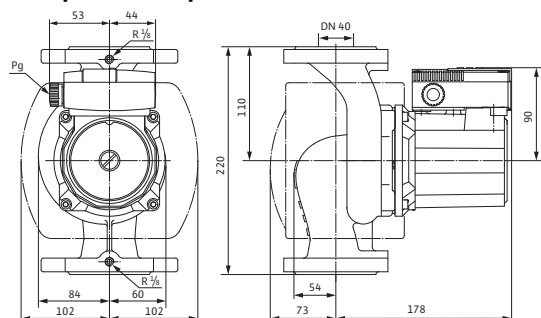

### Допустимая перекачиваемая среда (другие среды по запросу)

Вода систем отопления (согласно VDI 2035)

Водогликолевая смесь (макс. 1:1; при доле гликоля более 20 % необходимо проверять рабочие характеристики)

### Допустимая область применения

Диапазон температур при макс. температуре окружающей среды +40 °C

-20 до +130 (в кратковременном режиме 2 ч: +140) (при использовании с защитным модулем Wilo-C: от -20 до +110) °C

Макс. допустимое рабочее давление

$P_{max}$  6/10 bar

### Подсоединения к трубопроводу

Фланец

Комбинированный фланец PN6/10 (фланец PN 16 согласно EN 1092-2)

Номинальный внутренний диаметр фланца

DN 40

Габаритная длина

$l_o$  220 мм

### Мотор/электроника

Создаваемые помехи

EN 61000-6-3

Помехозащищенность

EN 61000-6-2

Степень защиты

IP X4D

Класс изоляции

H

Подключение к сети

1~230 V, 50 Hz

Номинальная мощность мотора

$P_2$  90 W

Частота вращения

$N$  1650 / 2150 / 2500 об/мин

Потребляемая мощность 1~230 В

$P_1$  125 / 180 / 205 Вт

Ток при 1~230В

$I$  0,63 / 0,90 / 0,99 А

Конденсатор

5,0 мкФ / 400 VDB

Резьбовой ввод для кабеля

$PG$  1x13,5

Защита мотора

Встроенная

### Материалы

Корпус насоса

Серый чугун (EN-GJL-250)

Рабочее колесо

Синтетический материал (PP - 50% GF)

**Лист данных: Wilo-TOP-S 40/4 (1~230 V, PN 6/10)**

**Габаритный чертеж фланца**

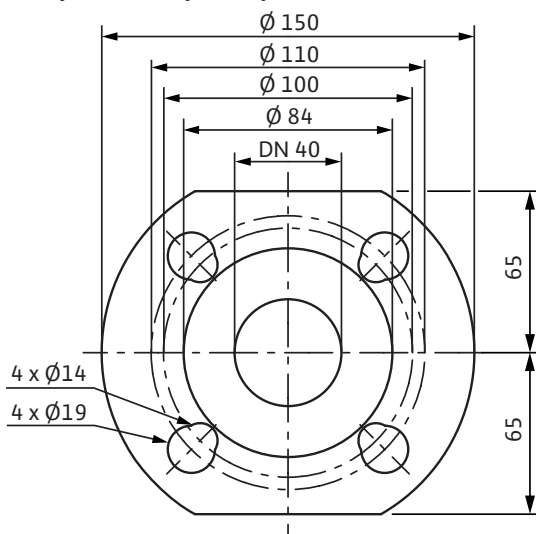

**Схема подключения**

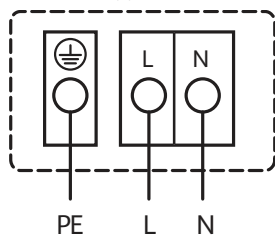

Подключение к сети 1~230 В, 50 Гц

Встроенная защита обмотки от перегрева

Выключение: внутреннее отключение напряжения мотора

Сброс: автоматически после охлаждения мотора

Вал насоса	Нержавеющая сталь (X46Cr13)	
Подшипники	Металлографит	
<b>Минимальный подпор на всасывающей патрубке во избежание кавитации при температуре перекачиваемой воды</b>		
Минимальное давление на входе при температурах жидкости 50/95 /110/130°C	0,5 / 5 / 11 / 24 м	
<b>Данные для заказа</b>		
Изделие	Wilo	
Тип	TOP-S 40/4	
Арт.-№	2080040	
Вес, прим.	<i>m</i>	10 кг

• = имеется, - = отсутствует

## Лист данных: Wilo-TOP-S 40/4 (3~400/230 V, PN 6/10)

### Характеристики Трехфазный ток

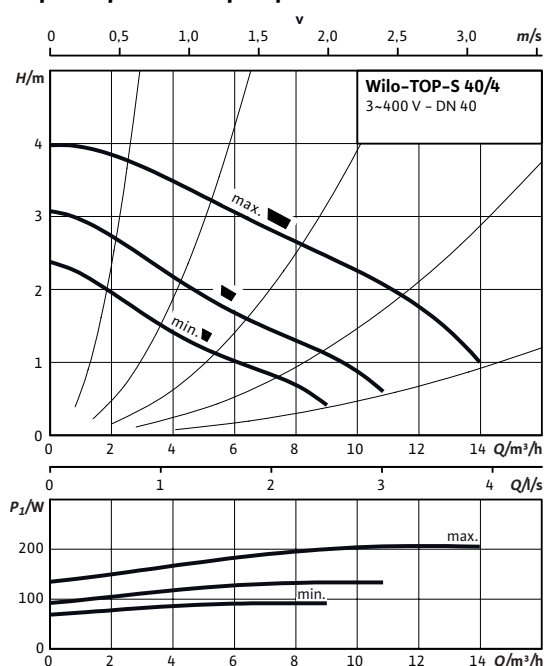

### Габаритный чертеж

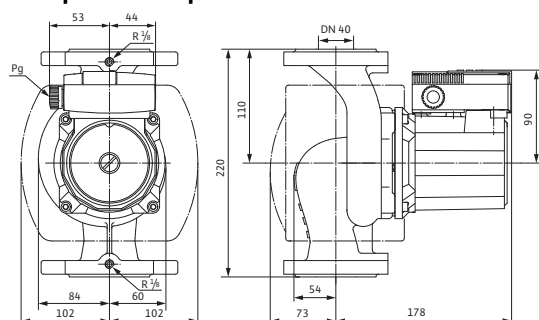

### Допустимая перекачиваемая среда (другие среды по запросу)

Вода систем отопления (согласно VDI 2035)

Водогликолевая смесь (макс. 1:1; при доле гликоля более 20 % необходимо проверять рабочие характеристики)

### Допустимая область применения

Диапазон температур при макс. температуре окружающей среды +40 °C

-20 до +130 (в кратковременном режиме 2 ч: +140) (при использовании защитного модуля Wilo-C: от -20 до +110) °C

Макс. допустимое рабочее давление

$P_{max}$  6/10 bar

### Подсоединения к трубопроводу

Фланец

Комбинированный фланец PN6/10 (фланец PN 16 согласно EN 1092-2)

Номинальный внутренний диаметр фланца

DN 40

Габаритная длина

$l_0$  220 мм

### Мотор/электроника

Создаваемые помехи

EN 61000-6-3

Помехозащищенность

EN 61000-6-2

Степень защиты

IP X4D

Класс изоляции

H

Подключение к сети

3~400/230 V, 50 Hz

Номинальная мощность мотора

$P_2$  90 W

Частота вращения

$N$  1700 / 2050 / 2550 об/мин

Потребляемая мощность

$P_1$  90 / 135 / 205 W

Ток при 3~400 V

$I$  0,17 / 0,25 / 0,46 A

Ток при 3~230 V

$I$  0,30 / 0,44 / 0,80 A

Резьбовой ввод для кабеля

$PG$  1x13,5

Защита мотора

Встроенная

### Материалы

Корпус насоса

Серый чугун (EN-GJL-250)

Рабочее колесо

Синтетический материал (PP - 50% GF)



## Лист данных: Wilo-TOP-S 40/4 (3~400/230 V, PN 6/10)

### Габаритный чертеж фланца

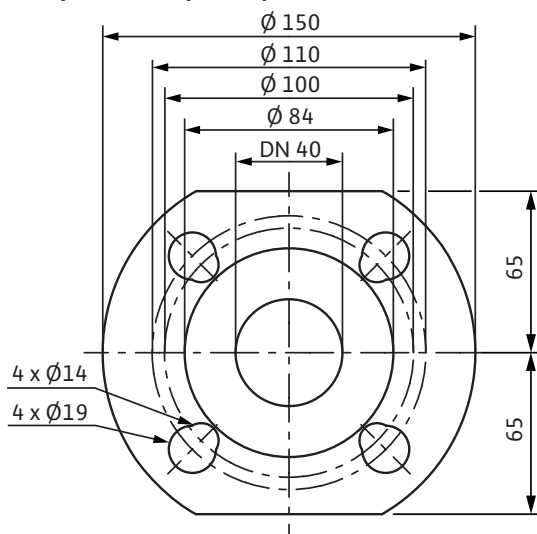

### Схема подключения

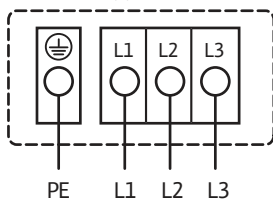

Подключение к сети 3~400 В, 50 Гц  
 3~230 В, 50 Гц (опционально со штекером переключения 3~230 В)  
 Встроенная защита обмотки от перегрева  
 Выключение: внутреннее отключение фазы мотора  
 Сброс: подключение к сети разъединить, дать мотору остыть,  
 восстановить подключение к сети

Вал насоса	Нержавеющая сталь (X46Cr13)	
Подшипники	Металлографит	
<b>Минимальный подпор на всасывающей патрубке во избежание кавитации при температуре перекачиваемой воды</b>		
Минимальное давление на входе при температурах жидкости 50/95 /110/130°C	0,5 / 5 / 11 / 24 м	
<b>Данные для заказа</b>		
Изделие	Wilo	
Тип	TOP-S 40/4	
Арт.-№	2080041	
Вес, прим.	<i>m</i>	10 кг

• = имеется, - = отсутствует

## Лист данных: Wilo-TOP-S 40/7 (1~230 V, PN 6/10)

### Характеристики Переменный ток

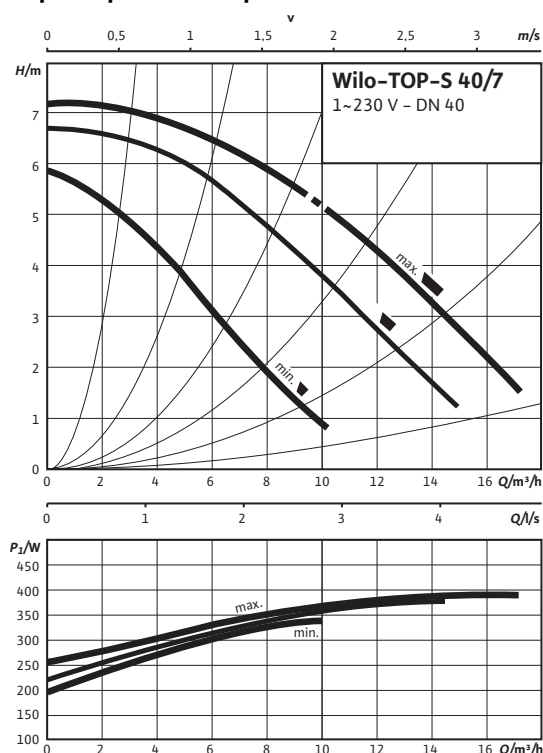

### Габаритный чертеж

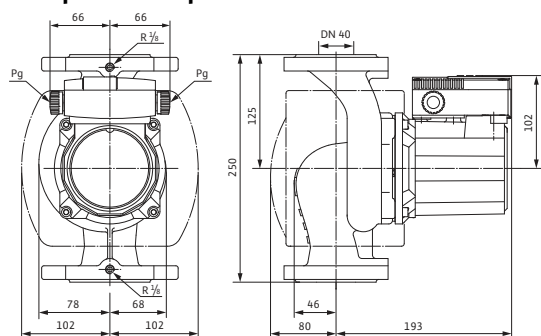

### Допустимая перекачиваемая среда (другие среды по запросу)

Вода систем отопления (согласно VDI 2035)

Водоглицеролевая смесь (макс. 1:1; при доле гликоля более 20 % необходимо проверять рабочие характеристики)

### Допустимая область применения

Диапазон температур при макс. температуре окружающей среды +40 °C

-20 до +130 (в кратковременном режиме 2 ч: +140) (при использовании защитного модуля Wilo-C: от -20 до +110) °C

Макс. допустимое рабочее давление

P<sub>max</sub> 6/10 bar

### Подсоединения к трубопроводу

Фланец

Комбинированный фланец PN6/10 (фланец PN 16 согласно EN 1092-2)

Номинальный внутренний диаметр фланца

DN 40

Габаритная длина

l<sub>o</sub> 250 мм

### Мотор/электроника

Создаваемые помехи

EN 61000-6-3

Помехозащищенность

EN 61000-6-2

Степень защиты

IP X4D

Класс изоляции

H

Подключение к сети

1~230 V, 50 Hz

Номинальная мощность мотора

P<sub>2</sub> 180 W

Частота вращения

N 2200 / 2450 / 2650 об/мин

Потребляемая мощность 1~230 В

P<sub>1</sub> 330 / 380 / 390 Вт

Ток при 1~230В

I 1,70 / 1,88 / 1,93 А

Конденсатор

8,0 мкФ / 400 VDB

Резьбовой ввод для кабеля

PG 2x13,5

Защита мотора

Дополнительное устройство отключения SK 602N/622N, защитный модуль C

### Материалы

Корпус насоса

Серый чугун (EN-GJL-250)

## Лист данных: Wilo-TOP-S 40/7 (1~230 V, PN 6/10)

### Габаритный чертеж фланца

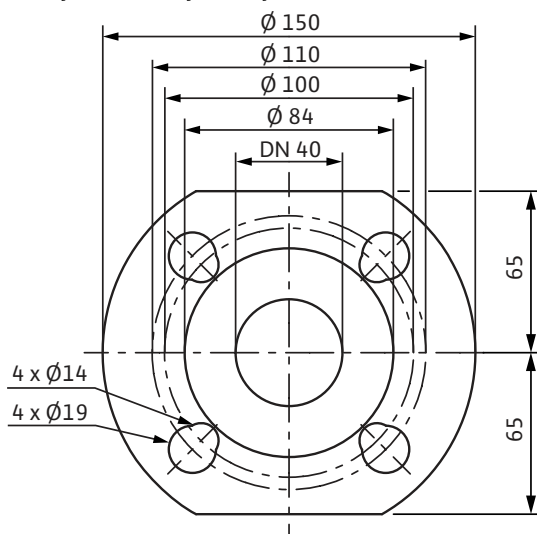

### Схема подключения

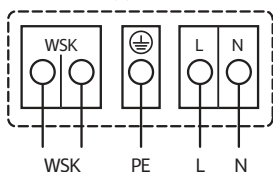

Подключение к сети 1~230 В, 50 Гц

WSK = защитный контакт обмотки

Полная защита мотора на всех ступенях частоты вращения с опциональным устройством отключения

SK 602N/SK 622N/защитным модулем С или другими приборами управления с возможностью подключения WSK

Выключение: выключение по сигналу внешнего прибора управления/внешней системы регулирования

Сброс: Сброс сигнала неисправности выполняется автоматически после охлаждения мотора

Рабочее колесо	Синтетический материал (PP - 50% GF)
Вал насоса	Нержавеющая сталь (X46Cr13)
Подшипники	Металлографит

**Минимальный подпор на всасывающем патрубке во избежание кавитации при температуре перекачиваемой воды**

Минимальное давление на входе при температурах жидкости 50/95 /110/130°C	0,5 / 5 / 11 / 24 м
--	---------------------

### Данные для заказа

Изделие	Wilo
Тип	TOP-S 40/7
Арт.-№	2080042
Вес, прим.	<i>m</i> 11 кг

• = имеется, - = отсутствует

## Лист данных: Wilo-TOP-S 40/7 (3~400/230 V, PN 6/10)

### Характеристики Трехфазный ток

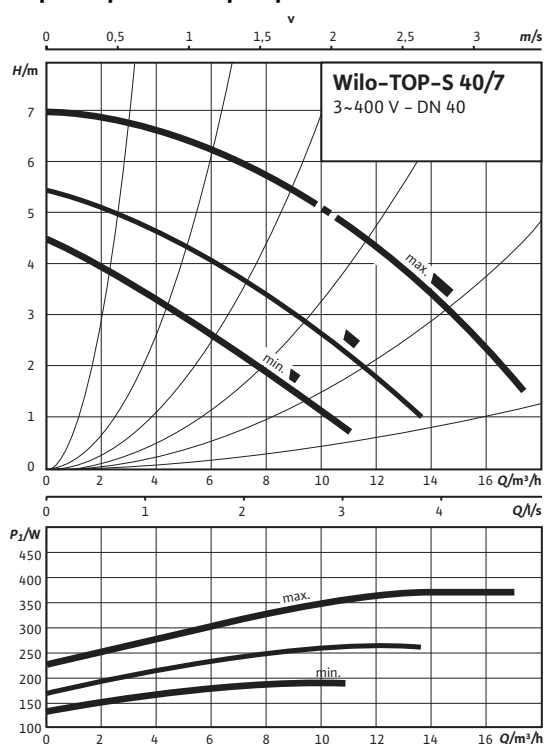

### Габаритный чертеж

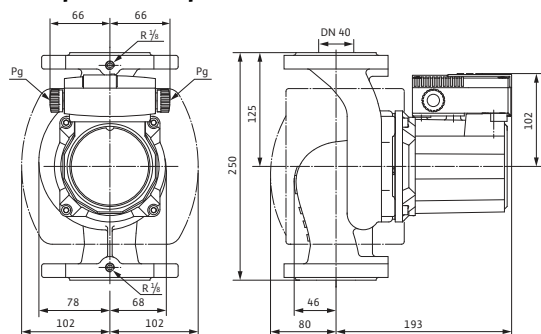

### Допустимая перекачиваемая среда (другие среды по запросу)

Вода систем отопления (согласно VDI 2035)

Водогликолевая смесь (макс. 1:1; при доле гликоля более 20 % необходимо проверять рабочие характеристики)

### Допустимая область применения

Диапазон температур при макс. температуре окружающей среды +40 °C

-20 до +130 (в кратковременном режиме 2 ч: +140) (при использовании защитного модуля Wilo-C: от -20 до +110) °C

Макс. допустимое рабочее давление

$P_{max}$  6/10 bar

### Подсоединения к трубопроводу

Фланец

Комбинированный фланец PN6/10 (фланец PN 16 согласно EN 1092-2)

Номинальный внутренний диаметр фланца

DN 40

Габаритная длина

$l_0$  250 мм

### Мотор/электроника

Создаваемые помехи

EN 61000-6-3

Помехозащищенность

EN 61000-6-2

Степень защиты

IP X4D

Класс изоляции

H

Подключение к сети

3~400/230 V, 50 Hz

Номинальная мощность мотора

$P_2$  180 W

Частота вращения

$N$  1800 / 2100 / 2600 об/мин

Потребляемая мощность

$P_1$  185 / 260 / 370 W

Ток при 3~400 V

$I$  0,33 / 0,47 / 0,76 A

Ток при 3~230 V

$I$  0,57 / 0,81 / 1,31 A

Резьбовой ввод для кабеля

PG 2x13,5

Защита мотора

Встроенная

### Материалы

Корпус насоса

Серый чугун (EN-GJL-250)

Рабочее колесо

Синтетический материал (PP - 50% GF)

## Лист данных: Wilo-**TOP-S 40/7** (3~400/230 V, PN 6/10)

### Габаритный чертеж фланца

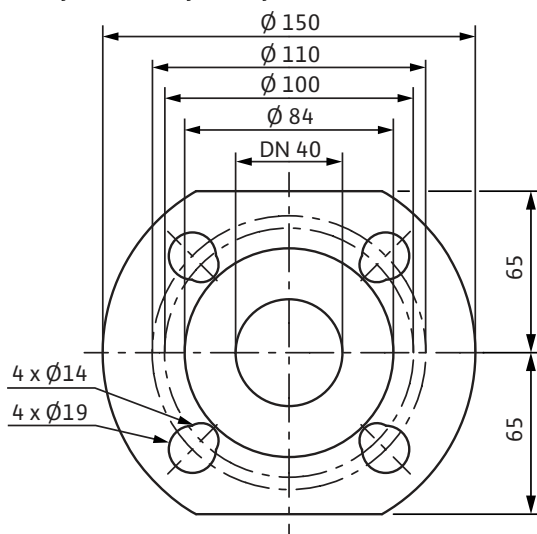

### Схема подключения

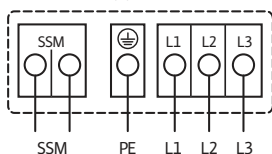

Подключение к сети 3~400 В, 50 Гц

3~230 В, 50 Гц (опционально со штекером переключения 3~230 В)

Полная защита мотора со встроенной электронной системой размыкания в клеммной коробке для всех ступеней частоты вращения

Выключение: размыкание всех фаз мотора посредством встроенной электронной системы отключения

Сброс: требуется ручной сброс на клеммной коробке

Предельно допустимая нагрузка на беспотенциальный контакт (по VDI 3814) для обобщенной сигнализации неисправности (SSM) 1 А, 250 В ~.

Функции см. в каталоге Wilo, главе «Управление насосом Wilo-Control, рекомендации по выбору и монтажу»

Вал насоса	Нержавеющая сталь (X46Cr13)	
Подшипники	Металлографит	
<b>Минимальный подпор на всасывающей патрубке во избежание кавитации при температуре перекачиваемой воды</b>		
Минимальное давление на входе при температурах жидкости 50/95 /110/130°C	0,5 / 5 / 11 / 24 м	
<b>Данные для заказа</b>		
Изделие	Wilo	
Тип	TOP-S 40/7	
Арт.-№	2080043	
Вес, прим.	<i>m</i>	11 кг

• = имеется, - = отсутствует

## Лист данных: Wilo-TOP-S 40/10 (1~230 V, PN 6/10)

### Характеристики Переменный ток

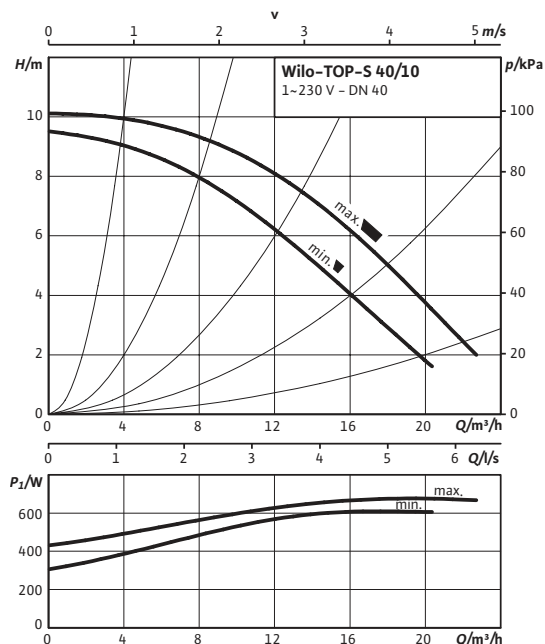

### Габаритный чертеж

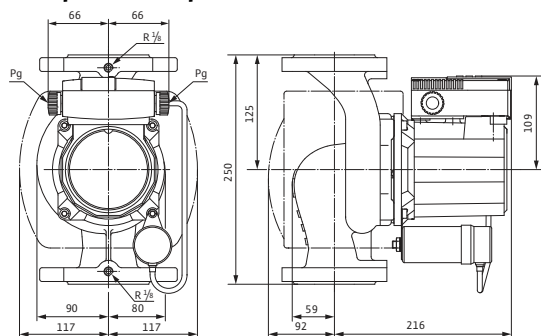

### Допустимая перекачиваемая среда (другие среды по запросу)

Вода систем отопления (согласно VDI 2035)	•
Водогликолевая смесь (макс. 1:1; при доле гликоля более 20 % необходимо проверять рабочие характеристики)	•

### Допустимая область применения

Диапазон температур при макс. температуре окружающей среды +40 °C	-20 до +130 (в кратковременном режиме 2 ч: +140) (при использовании защитного модуля Wilo-C: от -20 до +110) °C
---	---

Макс. допустимое рабочее давление	$P_{max}$	6/10 bar
-----------------------------------	-----------	----------

### Подсоединения к трубопроводу

Фланец	Комбинированный фланец PN6/10 (фланец PN 16 согласно EN 1092-2)
--------	---

Номинальный внутренний диаметр фланца	DN 40
---------------------------------------	-------

Габаритная длина	$l_o$	250 мм
------------------	-------	--------

### Мотор/электроника

Создаваемые помехи	EN 61000-6-3
--------------------	--------------

Помехозащищенность	EN 61000-6-2
--------------------	--------------

Степень защиты	IP X4D
----------------	--------

Класс изоляции	H
----------------	---

Подключение к сети	1~230 V, 50 Hz
--------------------	----------------

Номинальная мощность мотора	$P_2$	350 W
-----------------------------	-------	-------

Частота вращения	$N$	2600 / 2800 об/мин
------------------	-----	--------------------

Потребляемая мощность 1~230 В	$P_1$	610 / 680 Вт
-------------------------------	-------	--------------

Ток при 1~230В	$I$	3,18 / 3,47 А
----------------	-----	---------------

Конденсатор	16,0 мкФ / 400 VDB
-------------	--------------------

Резьбовой ввод для кабеля	$PG$	2x13,5
---------------------------	------	--------

Защита мотора	Встроенная
---------------	------------

### Материалы

Корпус насоса	Серый чугун (EN-GJL-250)
---------------	--------------------------

Рабочее колесо	Синтетический материал (PP - 50% GF)
----------------	--------------------------------------

## Лист данных: Wilo-**TOP-S** 40/10 (1~230 V, PN 6/10)

### Габаритный чертеж фланца

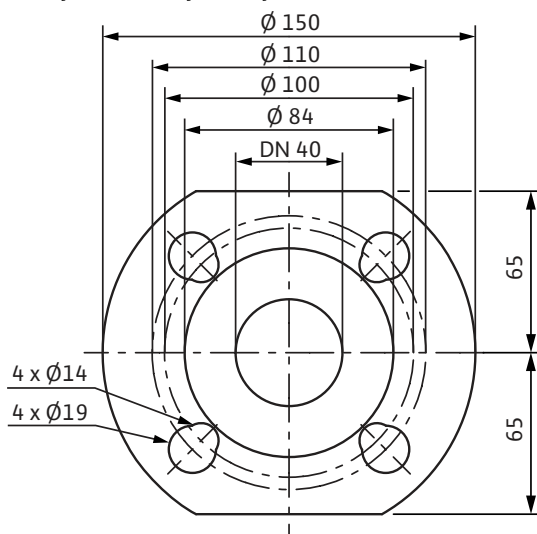

### Схема подключения

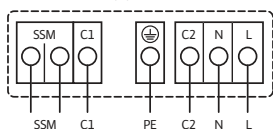

Подключение к сети 1~230 В, 50 Гц

Полная защита мотора со встроенной электронной системой размыкания в клеммной коробке для всех ступеней частоты вращения

Выключение: размыкание всех фаз мотора посредством встроенной электронной системы размыкания

Сброс: требуется ручной сброс на клеммной коробке

Допустимая нагрузка на беспотенциальный размыкающий контакт по VDI 3814 для обобщенной сигнализации неисправности (SSM) 1 А, 250 В ~

Функции см. в каталоге Wilo, главе «Управление насосом Wilo-Control, рекомендации по выбору и монтажу»

Вал насоса	Нержавеющая сталь (X46Cr13)	
Подшипники	Металлографит	
<b>Минимальный подпор на всасывающей патрубке во избежание кавитации при температуре перекачиваемой воды</b>		
Минимальное давление на входе при температурах жидкости 50/95 /110/130°C	0,5 / 5 / 11 / 24 м	
<b>Данные для заказа</b>		
Изделие	Wilo	
Тип	TOP-S 40/10	
Арт.-№	2080044	
Вес, прим.	<i>m</i>	15 кг

• = имеется, - = отсутствует

## Лист данных: Wilo-TOP-S 40/10 (3~400/230 V, PN 6/10)

### Габаритный чертеж

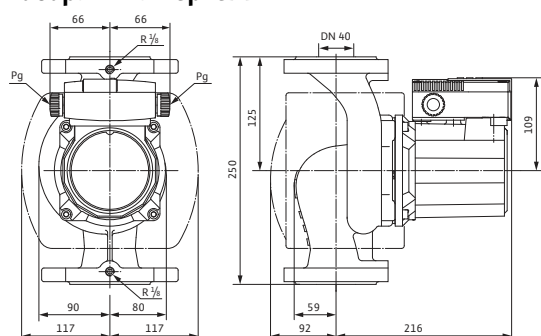

### Габаритный чертеж фланца

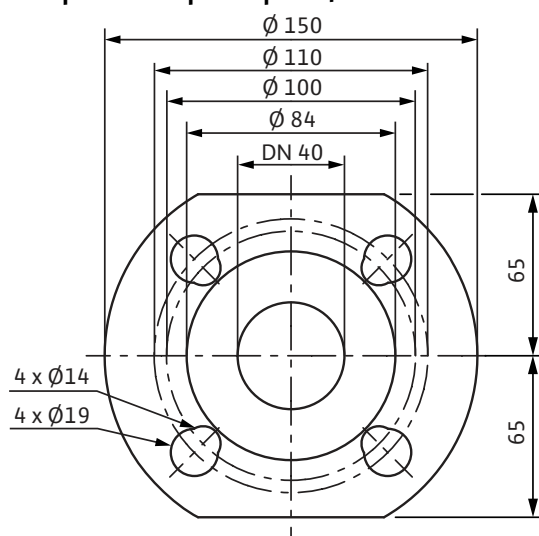

### Схема подключения

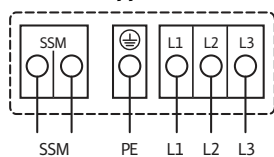

Подключение к сети 3~400 В, 50 Гц

3~230 В, 50 Гц (опционально со штекером переключения 3~230 В)

Полная защита мотора со встроенной электронной системой размыкания в клеммной коробке для всех ступеней частоты вращения

Выключение: размыкание всех фаз мотора посредством встроенной электронной системы отключения

Сброс: требуется ручной сброс на клеммной коробке

Предельно допустимая нагрузка на беспотенциальный контакт (по VDI 3814) для обобщенной сигнализации неисправности (SSM) 1 А, 250 В ~.

Функции см. в каталоге Wilo, главе «Управление насосом Wilo-Control, рекомендации по выбору и монтажу»

### Допустимая перекачиваемая среда (другие среды по запросу)

Вода систем отопления (согласно VDI 2035)

Водогликолевая смесь (макс. 1:1; при доле гликоля более 20 % необходимо проверять рабочие характеристики)

### Допустимая область применения

Диапазон температур при макс. температуре окружающей среды +40 °C

-20 до +130 (в кратковременном режиме 2 ч: +140) (при использовании защитного модуля Wilo-C: от -20 до +110) °C

Макс. допустимое рабочее давление

$P_{max}$  6/10 bar

### Подсоединения к трубопроводу

Фланец

Комбинированный фланец PN6/10 (фланец PN 16 согласно EN 1092-2)

Номинальный внутренний диаметр фланца

DN 40

Габаритная длина

$l_o$  250 мм

### Мотор/электроника

Создаваемые помехи

EN 61000-6-3

Помехозащищенность

EN 61000-6-2

Степень защиты

IP X4D

Класс изоляции

H

Подключение к сети

3~400/230 V, 50 Hz

Номинальная мощность мотора

$P_2$  350 W

Частота вращения

$N$  2200 / 2500 / 2800 об/мин

Потребляемая мощность

$P_1$  365 / 465 / 585 W

Ток при 3~400 В

$I$  0,65 / 0,82 / 1,17 A

Ток при 3~230 В

$I$  1,12 / 1,43 / 2,02 A

Резьбовой ввод для кабеля

$PG$  2x13,5

Защита мотора

Встроенная

### Материалы

Корпус насоса

Серый чугун (EN-GJL-250)

Рабочее колесо

Синтетический материал (PP - 50% GF)



**Лист данных: Wilo-TOP-S 40/10 (3~400/230 V, PN 6/10)**

Вал насоса	Нержавеющая сталь (X46Cr13)	
Подшипники	Металлографит	
<b>Минимальный подпор на всасывающем патрубке во избежание кавитации при температуре перекачиваемой воды</b>		
Минимальное давление на входе при температурах жидкости 50/95 /110/130°C	0,5 / 5 / 11 / 24 м	
<b>Данные для заказа</b>		
Изделие	Wilo	
Тип	TOP-S 40/10	
Арт.-№	2080045	
Вес, прим.	<i>m</i>	15 кг

• = имеется, - = отсутствует

## Лист данных: Wilo-TOP-S 40/15 (1~230 V, PN 6/10)

### Характеристики Переменный ток

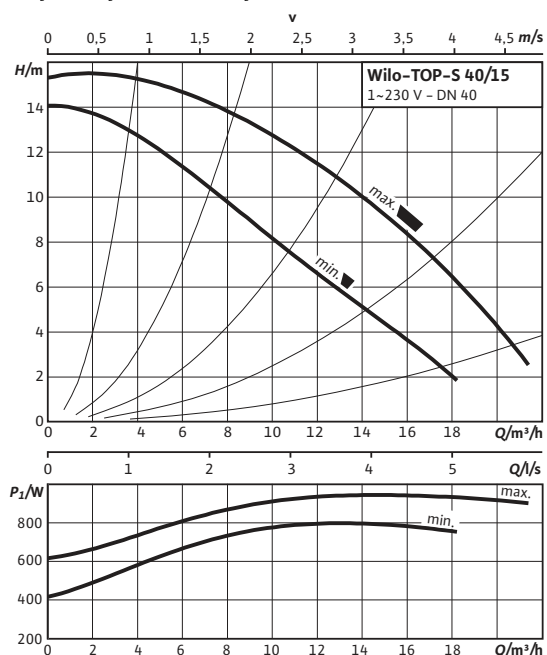

### Габаритный чертеж

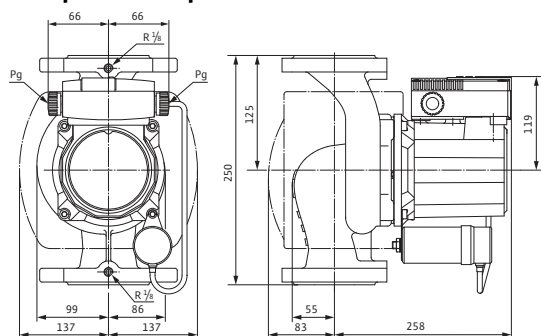

### Допустимая перекачиваемая среда (другие среды по запросу)

Вода систем отопления (согласно VDI 2035)

Водогликолевая смесь (макс. 1:1; при доле гликоля более 20 % необходимо проверять рабочие характеристики)

### Допустимая область применения

Диапазон температур при макс. температуре окружающей среды +40 °C

-20 до +130 (в кратковременном режиме 2 ч: +140) (при использовании защитного модуля Wilo-C: от -20 до +110) °C

Макс. допустимое рабочее давление

$P_{max}$  6/10 bar

### Подсоединения к трубопроводу

Фланец

Комбинированный фланец PN6/10 (фланец PN 16 согласно EN 1092-2)

Номинальный внутренний диаметр фланца

DN 40

Габаритная длина

$l_o$  250 мм

### Мотор/электроника

Создаваемые помехи

EN 61000-6-3

Помехозащищенность

EN 61000-6-2

Степень защиты

IP X4D

Класс изоляции

H

Подключение к сети

1~230 V, 50 Hz

Номинальная мощность мотора

$P_2$  570 W

Частота вращения

$N$  2500 / 2800 об/мин

Потребляемая мощность 1~230 В

$P_1$  800 / 945 Вт

Ток при 1~230В

$I$  4,20 / 4,57 A

Конденсатор

25,0 мкФ / 400 VDB

Резьбовой ввод для кабеля

$PG$  2x13,5

Защита мотора

Встроенная

### Материалы

Корпус насоса

Серый чугун (EN-GJL-250)

Рабочее колесо

Синтетический материал (PP - 50% GF)

## Лист данных: Wilo-TOP-S 40/15 (1~230 V, PN 6/10)

### Габаритный чертеж фланца

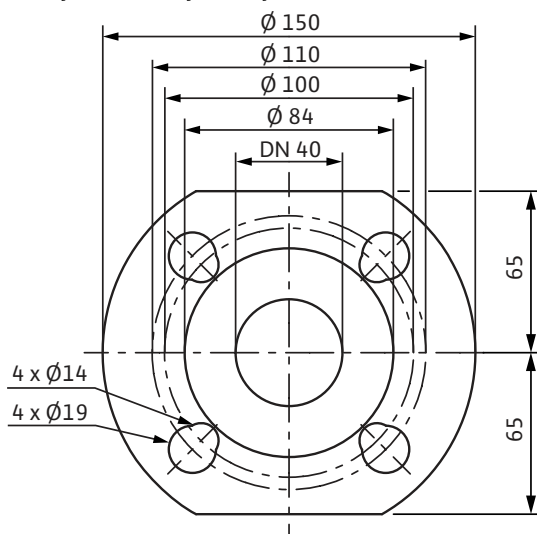

### Схема подключения

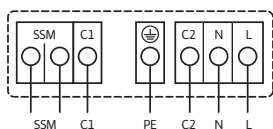

Подключение к сети 1~230 В, 50 Гц

Полная защита мотора со встроенной электронной системой размыкания в клеммной коробке для всех ступеней частоты вращения

Выключение: размыкание всех фаз мотора посредством встроенной электронной системы размыкания

Сброс: требуется ручной сброс на клеммной коробке

Допустимая нагрузка на беспотенциальный размыкающий контакт по VDI 3814 для обобщенной сигнализации неисправности (SSM) 1 А, 250 В ~

Функции см. в каталоге Wilo, главе «Управление насосом Wilo-Control, рекомендации по выбору и монтажу»

Вал насоса	Нержавеющая сталь (X46Cr13)
Подшипники	Металлографит
<b>Минимальный подпор на всасывающей патрубке во избежание кавитации при температуре перекачиваемой воды</b>	
Минимальное давление на входе при температурах жидкости 50/95 /110/130°C	3 / 10 / 16 / 29 м
<b>Данные для заказа</b>	
Изделие	Wilo
Тип	TOP-S 40/15
Арт.-№	2080046
Вес, прим.	<i>m</i> 21 кг

• = имеется, - = отсутствует

## Лист данных: Wilo-TOP-S 40/15 (3~400/230 V, PN 6/10)

### Габаритный чертеж

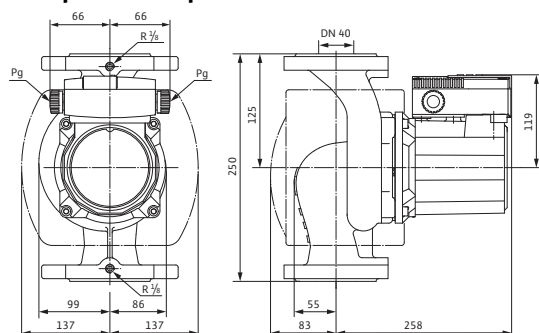

### Габаритный чертеж фланца

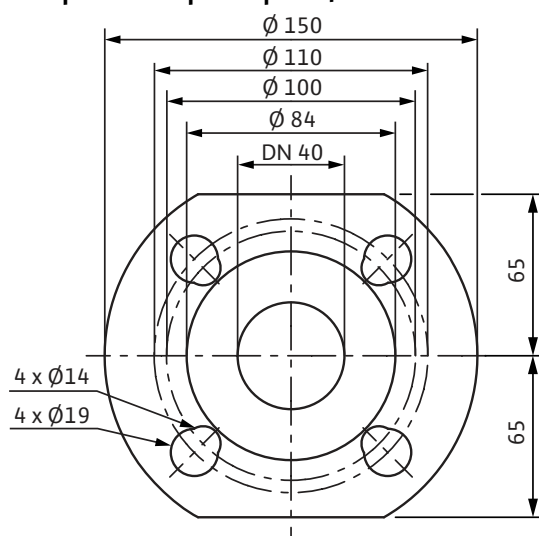

### Схема подключения

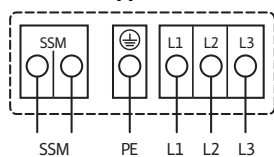

Подключение к сети 3~400 В, 50 Гц  
 3~230 В, 50 Гц (опционально со штекером переключения 3~230 В)  
 Полная защита мотора со встроенной электронной системой размыкания в клеммной коробке для всех ступеней частоты вращения  
 Выключение: размыкание всех фаз мотора посредством встроенной электронной системы отключения  
 Сброс: требуется ручной сброс на клеммной коробке  
 Предельно допустимая нагрузка на беспотенциальный контакт (по VDI 3814) для обобщенной сигнализации неисправности (SSM) 1 А, 250 В ~.  
 Функции см. в каталоге Wilo, главе «Управление насосом Wilo-Control, рекомендации по выбору и монтажу»

### Допустимая перекачиваемая среда (другие среды по запросу)

Вода систем отопления (согласно VDI 2035)

Водогликолевая смесь (макс. 1:1; при доле гликоля более 20 % необходимо проверять рабочие характеристики)

### Допустимая область применения

Диапазон температур при макс. температуре окружающей среды +40 °C

-20 до +130 (в кратковременном режиме 2 ч: +140) (при использовании защитного модуля Wilo-C: от -20 до +110) °C

Макс. допустимое рабочее давление

$P_{max}$  6/10 bar

### Подсоединения к трубопроводу

Фланец

Комбинированный фланец PN6/10 (фланец PN 16 согласно EN 1092-2)

Номинальный внутренний диаметр фланца

DN 40

Габаритная длина

$l_o$  250 мм

### Мотор/электроника

Создаваемые помехи

EN 61000-6-3

Помехозащищенность

EN 61000-6-2

Степень защиты

IP X4D

Класс изоляции

H

Подключение к сети

3~400/230 V, 50 Hz

Номинальная мощность мотора

$P_2$  570 W

Частота вращения

$N$  2150 / 2500 / 2800 об/мин

Потребляемая мощность

$P_1$  585 / 720 / 905 W

Ток при 3~400 В

$I$  1,05 / 1,30 / 1,84 А

Ток при 3~230 В

$I$  1,82 / 2,25 / 3,19 А

Резьбовой ввод для кабеля

$PG$  2x13,5

Защита мотора

Встроенная

### Материалы

Корпус насоса

Серый чугун (EN-GJL-250)

Рабочее колесо

Синтетический материал (PP - 50% GF)

**Лист данных: Wilo-TOР-S 40/15 (3~400/230 V, PN 6/10)**

Вал насоса	Нержавеющая сталь (X46Cr13)	
Подшипники	Металлографит	
<b>Минимальный подпор на всасывающем патрубке во избежание кавитации при температуре перекачиваемой воды</b>		
Минимальное давление на входе при температурах жидкости 50/95 /110/130°C	3 / 10 / 16 / 29 м	
<b>Данные для заказа</b>		
Изделие	Wilo	
Тип	TOP-S 40/15	
Арт.-№	2080047	
Вес, прим.	<i>m</i>	21 кг

• = имеется, - = отсутствует

## Лист данных: Wilo-TOP-S 50/4 (1~230 V, PN 6/10)

### Характеристики Переменный ток

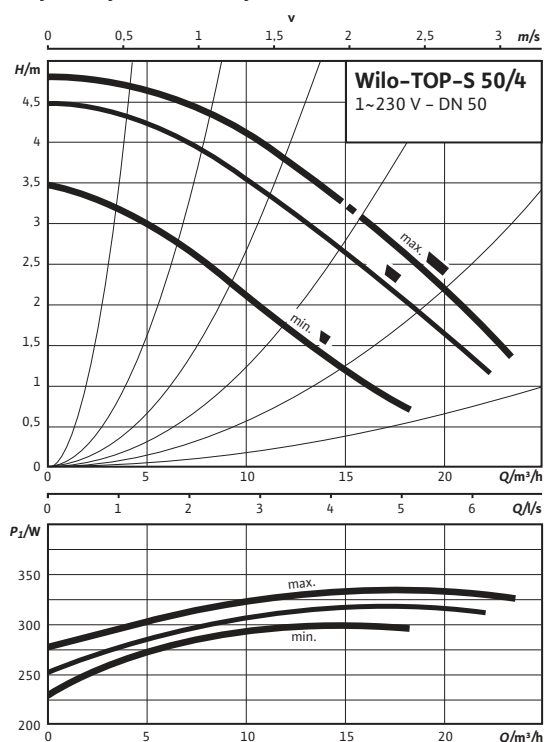

### Габаритный чертеж

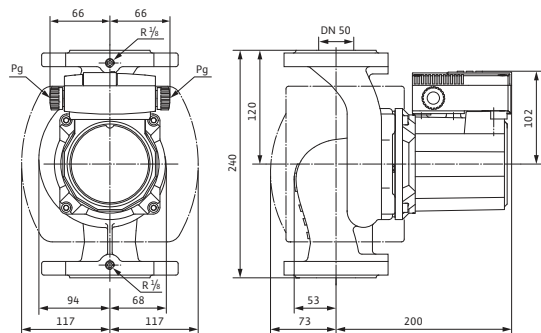

### Допустимая перекачиваемая среда (другие среды по запросу)

Вода систем отопления (согласно VDI 2035)

Водогликолевая смесь (макс. 1:1; при доле гликоля более 20 % необходимо проверять рабочие характеристики)

### Допустимая область применения

Диапазон температур при макс. температуре окружающей среды +40 °C

-20 до +130 (в кратковременном режиме 2 ч: +140) (при использовании защитного модуля Wilo-C: от -20 до +110) °C

Макс. допустимое рабочее давление

$P_{max}$  6/10 bar

### Подсоединения к трубопроводу

Фланец

Комбинированный фланец PN6/10 (фланец PN 16 согласно EN 1092-2)

Номинальный внутренний диаметр фланца

DN 50

Габаритная длина

$l_0$  240 мм

### Мотор/электроника

Создаваемые помехи

EN 61000-6-3

Помехозащищенность

EN 61000-6-2

Степень защиты

IP X4D

Класс изоляции

H

Подключение к сети

1~230 V, 50 Hz

Номинальная мощность мотора

$P_2$  180 W

Частота вращения

$N$  1950 / 2450 / 2650 об/мин

Потребляемая мощность 1~230 В

$P_1$  290 / 320 / 330 Вт

Ток при 1~230В

$I$  1,51 / 1,61 / 1,62 А

Конденсатор

8,0 мкФ / 400 VDB

Резьбовой ввод для кабеля

$PG$  2x13,5

Защита мотора

Дополнительное устройство отключения SK 602N/622N, защитный модуль C

### Материалы

Корпус насоса

Серый чугун (EN-GJL-250)

## Лист данных: Wilo-TOP-S 50/4 (1~230 V, PN 6/10)

### Габаритный чертеж фланца

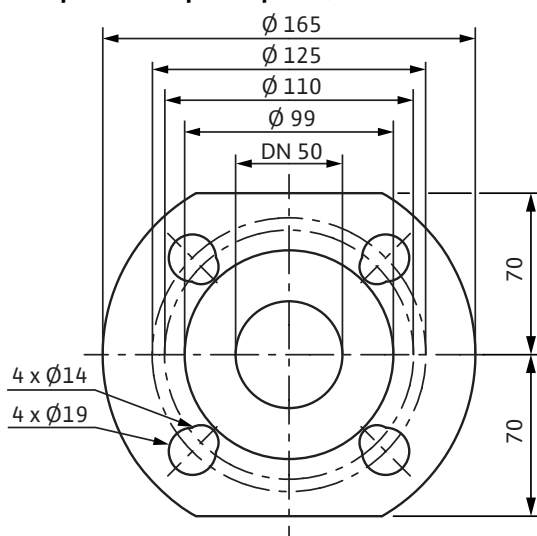

### Схема подключения

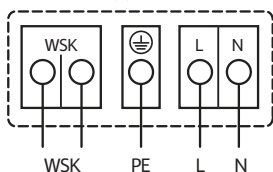

Подключение к сети 1~230 В, 50 Гц

WSK = защитный контакт обмотки

Полная защита мотора на всех ступенях частоты вращения с опциональным устройством отключения

SK 602N/SK 622N/защитным модулем С или другими приборами управления с возможностью подключения WSK

Выключение: выключение по сигналу внешнего прибора управления/внешней системы регулирования

Сброс: Сброс сигнала неисправности выполняется автоматически после охлаждения мотора

Рабочее колесо	Синтетический материал (PP - 50% GF)
Вал насоса	Нержавеющая сталь (X46Cr13)
Подшипники	Металлографит

### Минимальный подпор на всасывающем патрубке во избежание кавитации при температуре перекачиваемой воды

Минимальное давление на входе при температурах жидкости 50/95 /110/130°C	3 / 10 / 16 / 29 м
--	--------------------

### Данные для заказа

Изделие	Wilo
Тип	TOP-S 50/4
Арт.-№	2080048
Вес, прим.	<i>m</i> 13 кг

• = имеется, - = отсутствует

## Лист данных: Wilo-TOP-S 50/4 (3~400/230 V, PN 6/10)

### Характеристики Трехфазный ток

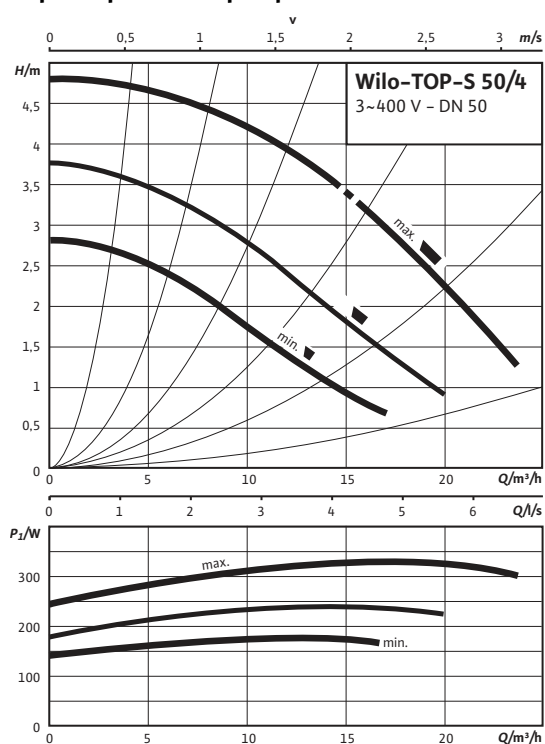

### Габаритный чертеж

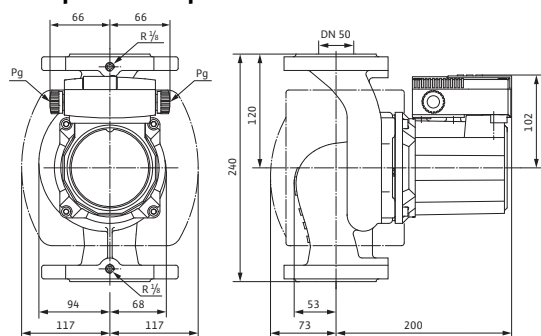

### Допустимая перекачиваемая среда (другие среды по запросу)

Вода систем отопления (согласно VDI 2035)

Водогликолевая смесь (макс. 1:1; при доле гликоля более 20 % необходимо проверять рабочие характеристики)

### Допустимая область применения

Диапазон температур при макс. температуре окружающей среды +40 °C

-20 до +130 (в кратковременном режиме 2 ч: +140) (при использовании защитного модуля Wilo-C: от -20 до +110) °C

Макс. допустимое рабочее давление

$P_{max}$  6/10 bar

### Подсоединения к трубопроводу

Фланец

Комбинированный фланец PN6/10 (фланец PN 16 согласно EN 1092-2)

Номинальный внутренний диаметр фланца

DN 50

Габаритная длина

$l_0$  240 мм

### Мотор/электроника

Создаваемые помехи

EN 61000-6-3

Помехозащищенность

EN 61000-6-2

Степень защиты

IP X4D

Класс изоляции

H

Подключение к сети

3~400/230 V, 50 Hz

Номинальная мощность мотора

$P_2$  180 W

Частота вращения

$N$  1700 / 2100 / 2600 об/мин

Потребляемая мощность

$P_1$  180 / 240 / 330 W

Ток при 3~400 В

$I$  0,32 / 0,44 / 0,71 A

Ток при 3~230 В

$I$  0,56 / 0,76 / 1,23 A

Резьбовой ввод для кабеля

$PG$  2x13,5

Защита мотора

Встроенная

### Материалы

Корпус насоса

Серый чугун (EN-GJL-250)

Рабочее колесо

Синтетический материал (PP - 50% GF)



## Лист данных: Wilo-**TOP-S 50/4** (3~400/230 V, PN 6/10)

### Габаритный чертеж фланца

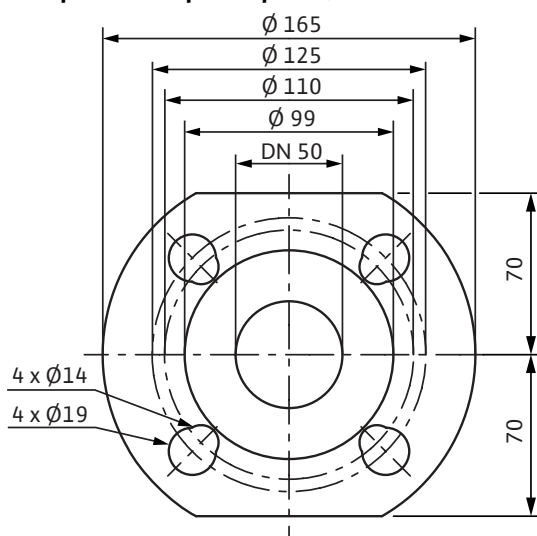

### Схема подключения

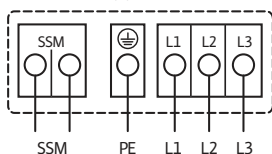

Подключение к сети 3~400 В, 50 Гц

3~230 В, 50 Гц (опционально со штекером переключения 3~230 В)

Полная защита мотора со встроенной электронной системой размыкания в клеммной коробке для всех ступеней частоты вращения

Выключение: размыкание всех фаз мотора посредством встроенной электронной системы отключения

Сброс: требуется ручной сброс на клеммной коробке

Предельно допустимая нагрузка на беспотенциальный контакт (по VDI 3814) для обобщенной сигнализации неисправности (SSM) 1 А, 250 В ~.

Функции см. в каталоге Wilo, главе «Управление насосом Wilo-Control, рекомендации по выбору и монтажу»

Вал насоса	Нержавеющая сталь (X46Cr13)	
Подшипники	Металлографит	
<b>Минимальный подпор на всасывающей патрубке во избежание кавитации при температуре перекачиваемой воды</b>		
Минимальное давление на входе при температурах жидкости 50/95 /110/130°C	3 / 10 / 16 / 29 м	
<b>Данные для заказа</b>		
Изделие	Wilo	
Тип	TOP-S 50/4	
Арт.-№	2080049	
Вес, прим.	<i>m</i>	13 кг

• = имеется, - = отсутствует

## Лист данных: Wilo-TOP-S 50/7 (1~230 V, PN 6/10)

### Характеристики Переменный ток

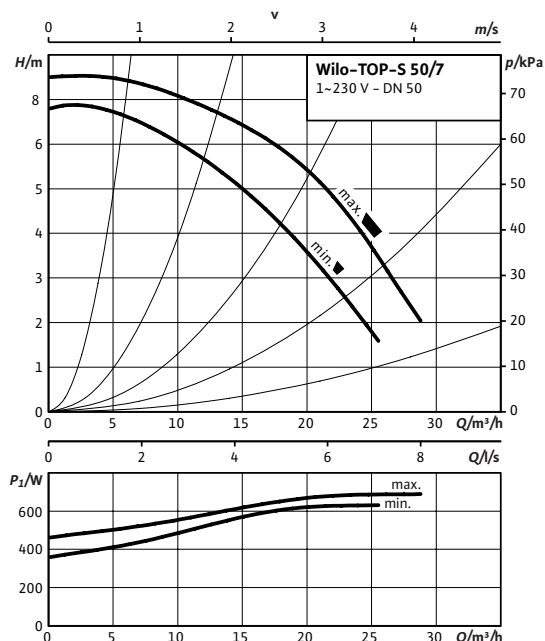

### Габаритный чертеж

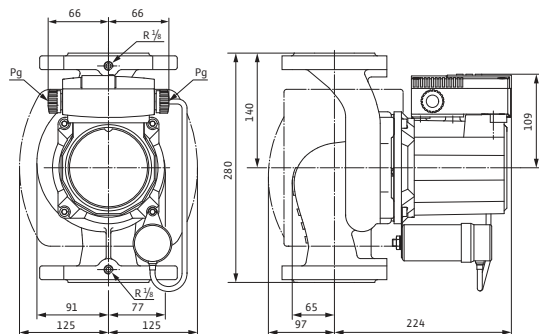

### Допустимая перекачиваемая среда (другие среды по запросу)

Вода систем отопления (согласно VDI 2035)

Водогликолевая смесь (макс. 1:1; при доле гликоля более 20 % необходимо проверять рабочие характеристики)

### Допустимая область применения

Диапазон температур при макс. температуре окружающей среды +40 °C

-20 до +130 (в кратковременном режиме 2 ч: +140) (при использовании защитного модуля Wilo-C: от -20 до +110) °C

Макс. допустимое рабочее давление

$P_{max}$  6/10 bar

### Подсоединения к трубопроводу

Фланец

Комбинированный фланец PN6/10 (фланец PN 16 согласно EN 1092-2)

Номинальный внутренний диаметр фланца

DN 50

Габаритная длина

$l_o$  280 мм

### Мотор/электроника

Создаваемые помехи

EN 61000-6-3

Помехозащищенность

EN 61000-6-2

Степень защиты

IP X4D

Класс изоляции

H

Подключение к сети

1~230 V, 50 Hz

Номинальная мощность мотора

$P_2$  350 W

Частота вращения

$N$  2600 / 2800 об/мин

Потребляемая мощность 1~230 В

$P_1$  630 / 690 Вт

Ток при 1~230В

$I$  3,35 / 3,49 А

Конденсатор

16,0 мкФ / 400 VDB

Резьбовой ввод для кабеля

$PG$  2x13,5

Защита мотора

Встроенная

### Материалы

Корпус насоса

Серый чугун (EN-GJL-250)

Рабочее колесо

Синтетический материал (PP - 50% GF)

## Лист данных: Wilo-**TOP-S 50/7** (1~230 V, PN 6/10)

### Габаритный чертеж фланца

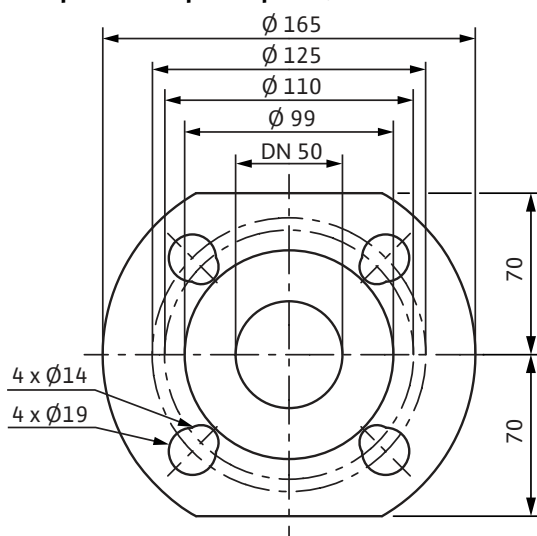

### Схема подключения

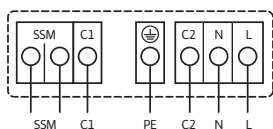

Подключение к сети 1~230 В, 50 Гц

Полная защита мотора со встроенной электронной системой размыкания в клеммной коробке для всех ступеней частоты вращения

Выключение: размыкание всех фаз мотора посредством встроенной электронной системы размыкания

Сброс: требуется ручной сброс на клеммной коробке

Допустимая нагрузка на беспотенциальный размыкающий контакт по VDI 3814 для обобщенной сигнализации неисправности (SSM) 1 А, 250 В ~

Функции см. в каталоге Wilo, главе «Управление насосом Wilo-Control, рекомендации по выбору и монтажу»

Вал насоса	Нержавеющая сталь (X46Cr13)	
Подшипники	Металлографит	
<b>Минимальный подпор на всасывающей патрубке во избежание кавитации при температуре перекачиваемой воды</b>		
Минимальное давление на входе при температурах жидкости 50/95 /110/130°C	3 / 10 / 16 / 29 м	
<b>Данные для заказа</b>		
Изделие	Wilo	
Тип	TOP-S 50/7	
Арт.-№	2080050	
Вес, прим.	<i>m</i>	16 кг

• = имеется, - = отсутствует

## Лист данных: Wilo-TOP-S 50/7 (3~400/230 V, PN 6/10)

### Характеристики Трехфазный ток

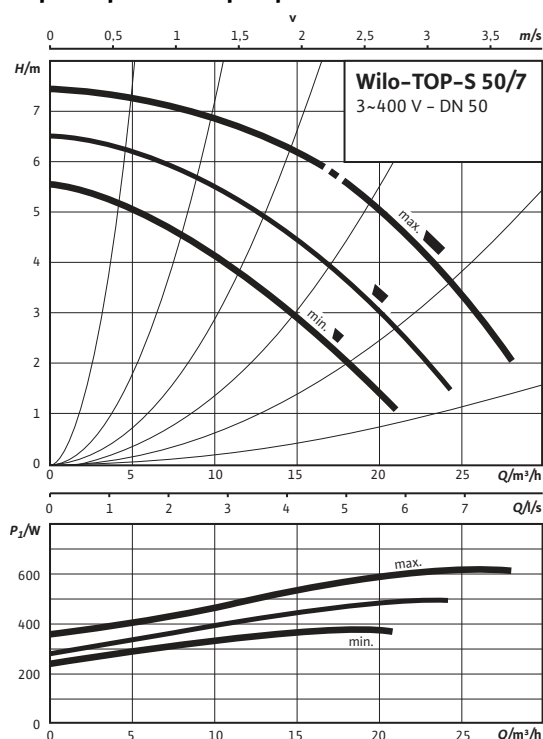

### Габаритный чертеж

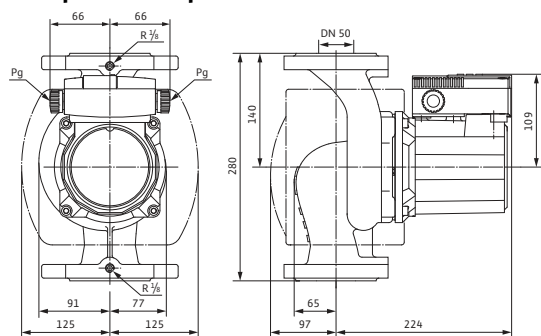

### Допустимая перекачиваемая среда (другие среды по запросу)

Вода систем отопления (согласно VDI 2035)

Водогликолевая смесь (макс. 1:1; при доле гликоля более 20 % необходимо проверять рабочие характеристики)

### Допустимая область применения

Диапазон температур при макс. температуре окружающей среды +40 °C

-20 до +130 (в кратковременном режиме 2 ч: +140) (при использовании защитного модуля Wilo-C: от -20 до +110) °C

Макс. допустимое рабочее давление

$P_{max}$  6/10 bar

### Подсоединения к трубопроводу

Фланец

Комбинированный фланец PN6/10 (фланец PN 16 согласно EN 1092-2)

Номинальный внутренний диаметр фланца

DN 50

Габаритная длина

$l_0$  280 мм

### Мотор/электроника

Создаваемые помехи

EN 61000-6-3

Помехозащищенность

EN 61000-6-2

Степень защиты

IP X4D

Класс изоляции

H

Подключение к сети

3~400/230 V, 50 Hz

Номинальная мощность мотора

$P_2$  350 W

Частота вращения

$N$  2150 / 2450 / 2800 об/мин

Потребляемая мощность

$P_1$  375 / 470 / 610 W

Ток при 3~400 V

$I$  0,66 / 0,83 / 1,19 A

Ток при 3~230 V

$I$  1,14 / 1,43 / 2,06 A

Резьбовой ввод для кабеля

$PG$  2x13,5

Защита мотора

Встроенная

### Материалы

Корпус насоса

Серый чугун (EN-GJL-250)

Рабочее колесо

Синтетический материал (PP - 50% GF)

## Лист данных: Wilo-**TOP-S 50/7** (3~400/230 V, PN 6/10)

### Габаритный чертеж фланца

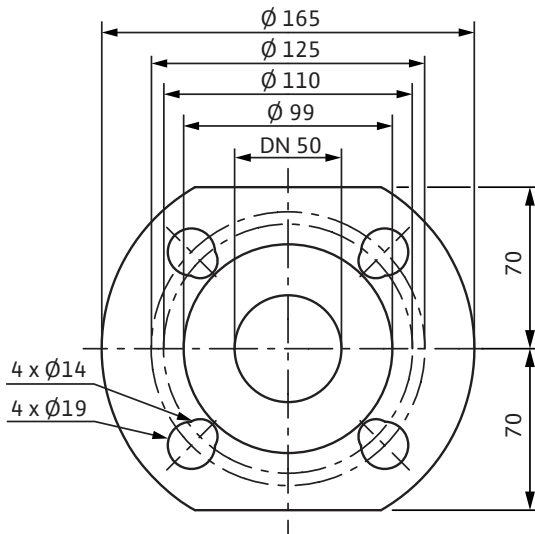

### Схема подключения

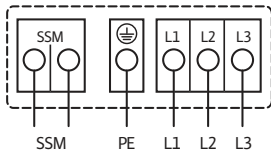

Подключение к сети 3~400 В, 50 Гц

3~230 В, 50 Гц (опционально со штекером переключения 3~230 В)

Полная защита мотора со встроенной электронной системой размыкания в клеммной коробке для всех ступеней частоты вращения

Выключение: размыкание всех фаз мотора посредством встроенной электронной системы отключения

Сброс: требуется ручной сброс на клеммной коробке

Предельно допустимая нагрузка на беспотенциальный контакт (по VDI 3814) для обобщенной сигнализации неисправности (SSM) 1 А, 250 В ~.

Функции см. в каталоге Wilo, главе «Управление насосом Wilo-Control, рекомендации по выбору и монтажу»

Вал насоса	Нержавеющая сталь (X46Cr13)	
Подшипники	Металлографит	
<b>Минимальный подпор на всасывающей патрубке во избежание кавитации при температуре перекачиваемой воды</b>		
Минимальное давление на входе при температурах жидкости 50/95 /110/130°C	3 / 10 / 16 / 29 м	
<b>Данные для заказа</b>		
Изделие	Wilo	
Тип	TOP-S 50/7	
Арт.-№	2080051	
Вес, прим.	<i>m</i>	17 кг

• = имеется, - = отсутствует

## Лист данных: Wilo-TOP-S 50/10 (1~230 V, PN 6/10)

### Характеристики Переменный ток

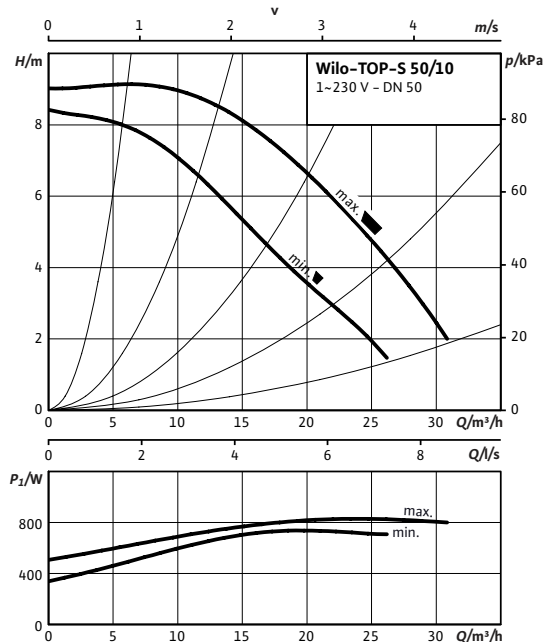

### Габаритный чертеж

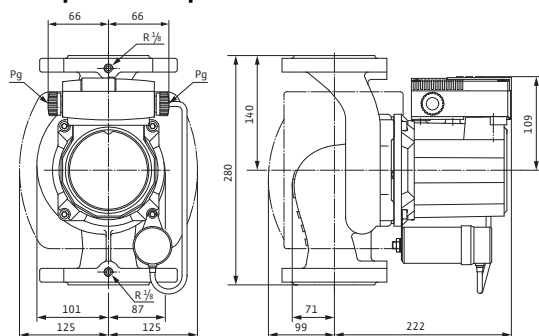

### Допустимая перекачиваемая среда (другие среды по запросу)

Вода систем отопления (согласно VDI 2035)

Водогликолевая смесь (макс. 1:1; при доле гликоля более 20 % необходимо проверять рабочие характеристики)

### Допустимая область применения

Диапазон температур при макс. температуре окружающей среды +40 °C

-20 до +130 (в кратковременном режиме 2 ч: +140) (при использовании защитного модуля Wilo-C: от -20 до +110) °C

Макс. допустимое рабочее давление

$P_{max}$  6/10 bar

### Подсоединения к трубопроводу

Фланец

Комбинированный фланец PN6/10 (фланец PN 16 согласно EN 1092-2)

Номинальный внутренний диаметр фланца

DN 50

Габаритная длина

$l_o$  280 мм

### Мотор/электроника

Создаваемые помехи

EN 61000-6-3

Помехозащищенность

EN 61000-6-2

Степень защиты

IP X4D

Класс изоляции

H

Подключение к сети

1~230 V, 50 Hz

Номинальная мощность мотора

$P_2$  450 W

Частота вращения

$N$  2450 / 2800 об/мин

Потребляемая мощность 1~230 В

$P_1$  730 / 820 Вт

Ток при 1~230В

$I$  3,72 / 3,94 A

Конденсатор

25,0 мкФ / 400 VDB

Резьбовой ввод для кабеля

$PG$  2x13,5

Защита мотора

Встроенная

### Материалы

Корпус насоса

Серый чугун (EN-GJL-250)

Рабочее колесо

Синтетический материал (PP - 50% GF)

## Лист данных: Wilo-TOP-S 50/10 (1~230 V, PN 6/10)

### Габаритный чертеж фланца

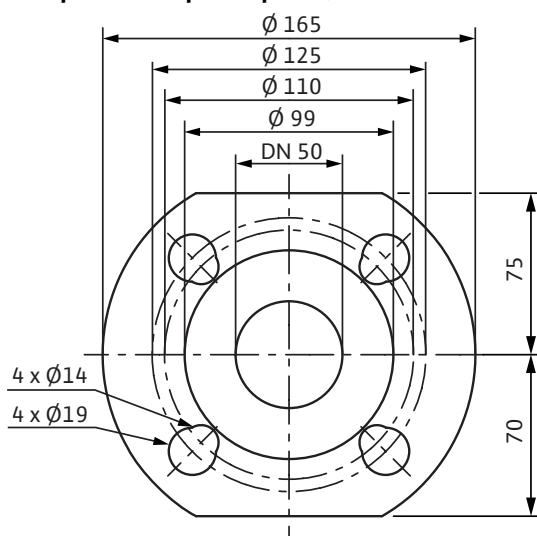

### Схема подключения

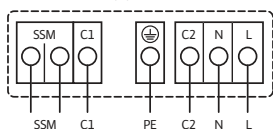

Подключение к сети 1~230 В, 50 Гц

Полная защита мотора со встроенной электронной системой размыкания в клеммной коробке для всех ступеней частоты вращения

Выключение: размыкание всех фаз мотора посредством встроенной электронной системы размыкания

Сброс: требуется ручной сброс на клеммной коробке

Допустимая нагрузка на беспотенциальный размыкающий контакт по VDI 3814 для обобщенной сигнализации неисправности (SSM) 1 А, 250 В ~

Функции см. в каталоге Wilo, главе «Управление насосом Wilo-Control, рекомендации по выбору и монтажу»

Вал насоса	Нержавеющая сталь (X46Cr13)	
Подшипники	Металлографит	
<b>Минимальный подпор на всасывающей патрубке во избежание кавитации при температуре перекачиваемой воды</b>		
Минимальное давление на входе при температурах жидкости 50/95 /110/130°C	3 / 10 / 16 / 29 м	
<b>Данные для заказа</b>		
Изделие	Wilo	
Тип	TOP-S 50/10	
Арт.-№	2080052	
Вес, прим.	<i>m</i>	18 кг

• = имеется, - = отсутствует

## Лист данных: Wilo-TOP-S 50/10 (3~400/230 V, PN 6/10)

### Габаритный чертеж

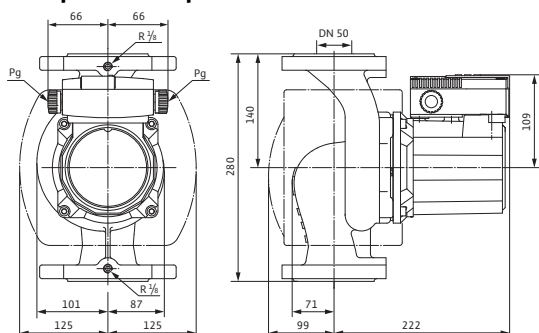

### Габаритный чертеж фланца

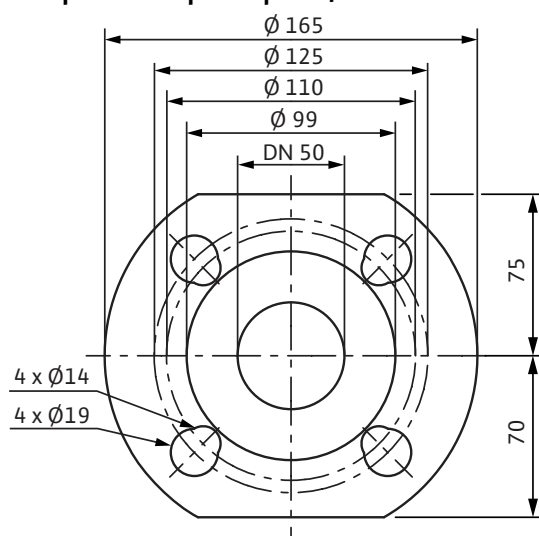

### Схема подключения

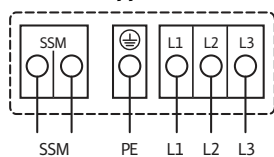

Подключение к сети 3~400 В, 50 Гц

3~230 В, 50 Гц (опционально со штекером переключения 3~230 В)

Полная защита мотора со встроенной электронной системой размыкания в клеммной коробке для всех ступеней частоты вращения

Выключение: размыкание всех фаз мотора посредством встроенной электронной системы отключения

Сброс: требуется ручной сброс на клеммной коробке

Предельно допустимая нагрузка на беспотенциальный контакт (по VDI 3814) для обобщенной сигнализации неисправности (SSM) 1 А, 250 В ~.

Функции см. в каталоге Wilo, главе «Управление насосом Wilo-Control, рекомендации по выбору и монтажу»

### Допустимая перекачиваемая среда (другие среды по запросу)

Вода систем отопления (согласно VDI 2035)

Водогликолевая смесь (макс. 1:1; при доле гликоля более 20 % необходимо проверять рабочие характеристики)

### Допустимая область применения

Диапазон температур при макс. температуре окружающей среды +40 °C

-20 до +130 (в кратковременном режиме 2 ч: +140) (при использовании защитного модуля Wilo-C: от -20 до +110) °C

Макс. допустимое рабочее давление

$P_{max}$  6/10 bar

### Подсоединения к трубопроводу

Фланец

Комбинированный фланец PN6/10 (фланец PN 16 согласно EN 1092-2)

Номинальный внутренний диаметр фланца

DN 50

Габаритная длина

$l_o$  280 мм

### Мотор/электроника

Создаваемые помехи

EN 61000-6-3

Помехозащищенность

EN 61000-6-2

Степень защиты

IP X4D

Класс изоляции

H

Подключение к сети

3~400/230 V, 50 Hz

Номинальная мощность мотора

$P_2$  450 W

Частота вращения

$N$  2000 / 2300 / 2700 об/мин

Потребляемая мощность

$P_1$  500 / 680 / 880 W

Ток при 3~400 В

$I$  0,89 / 1,20 / 1,73 A

Ток при 3~230 В

$I$  1,54 / 2,09 / 3,00 A

Резьбовой ввод для кабеля

$PG$  2x13,5

Защита мотора

Встроенная

### Материалы

Корпус насоса

Серый чугун (EN-GJL-250)

Рабочее колесо

Синтетический материал (PP - 50% GF)



**Лист данных: Wilo-ТОР-S 50/10 (3~400/230 V, PN 6/10)**

Вал насоса	Нержавеющая сталь (X46Cr13)	
Подшипники	Металлографит	
<b>Минимальный подпор на всасывающем патрубке во избежание кавитации при температуре перекачиваемой воды</b>		
Минимальное давление на входе при температурах жидкости 50/95 /110/130°C	3 / 10 / 16 / 29 м	
<b>Данные для заказа</b>		
Изделие	Wilo	
Тип	ТОР-S 50/10	
Арт.-№	2080053	
Вес, прим.	<i>m</i>	18 кг

• = имеется, - = отсутствует

## Лист данных: Wilo-TOP-S 50/15 (3~400/230 V, PN 6/10)

### Габаритный чертеж

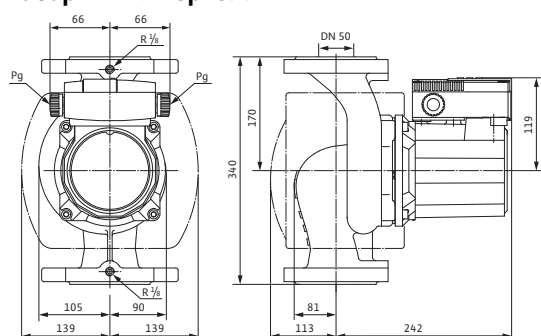

### Схема подключения

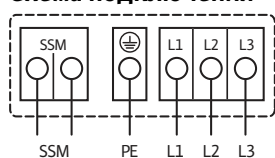

Подключение к сети 3~400 В, 50 Гц

3~230 В, 50 Гц (опционально со штекером переключения 3~230 В)

Полная защита мотора со встроенной электронной системой размыкания в клеммной коробке для всех ступеней частоты вращения

Выключение: размыкание всех фаз мотора посредством встроенной электронной

системы отключения

Сброс: требуется ручной сброс на клеммной коробке

Предельно допустимая нагрузка на беспотенциальный контакт (по VDI 3814)

для обобщенной сигнализации неисправности (SSM) 1 А, 250 В ~.

Функции см. в каталоге Wilo, главе «Управление насосом Wilo-Control, рекомендации по выбору и монтажу»

### Допустимая перекачиваемая среда (другие среды по запросу)

Вода систем отопления (согласно VDI 2035)

Водогликолевая смесь (макс. 1:1; при доле гликоля более 20 % необходимо проверять рабочие характеристики)

### Допустимая область применения

Диапазон температур при макс. температуре окружающей среды +40 °C

-20 до +130 (в кратковременном режиме 2 ч: +140) (при использовании с защитным модулем Wilo-C: от -20 до +110) °C

Макс. допустимое рабочее давление

$P_{max}$  6/10 bar

### Подсоединения к трубопроводу

Фланец

Комбинированный фланец PN6/10 (фланец PN 16 согласно EN 1092-2)

Номинальный внутренний диаметр фланца

DN 50

Габаритная длина

$l_o$  340 мм

### Мотор/электроника

Создаваемые помехи

EN 61000-6-3

Помехозащищенность

EN 61000-6-2

Степень защиты

IP X4D

Класс изоляции

H

Подключение к сети

3~400/230 V, 50 Hz

Номинальная мощность мотора

$P_2$  1100 W

Частота вращения

$N$  2200 / 2500 / 2800 об/мин

Потребляемая мощность

$P_1$  1005 / 1260 / 1570 W

Ток при 3~400 В

$I$  1,81 / 2,25 / 3,13 A

Ток при 3~230 В

$I$  3,14 / 3,90 / 5,43 A

Резьбовой ввод для кабеля

$PG$  2x13,5

Защита мотора

Встроенная

### Материалы

Корпус насоса

Серый чугун (EN-GJL-250)

Рабочее колесо

Синтетический материал (PP - 50% GF)

**Лист данных: Wilo-TOP-S 50/15 (3~400/230 V, PN 6/10)**

Вал насоса	Нержавеющая сталь (X46Cr13)	
Подшипники	Металлографит	
<b>Минимальный подпор на всасывающем патрубке во избежание кавитации при температуре перекачиваемой воды</b>		
Минимальное давление на входе при температурах жидкости 50/95 /110/130°C	3 / 10 / 16 / 29 м	
<b>Данные для заказа</b>		
Изделие	Wilo	
Тип	TOP-S 50/15	
Арт.-№	2080055	
Вес, прим.	<i>m</i>	25 кг

• = имеется, - = отсутствует

## Лист данных: Wilo-TOP-S 65/7 (1~230 V, PN 6/10)

### Характеристики Переменный ток

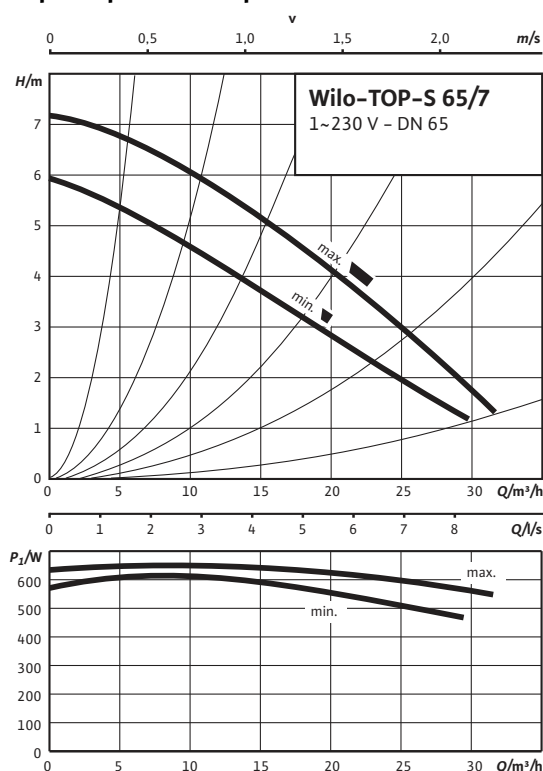

### Габаритный чертеж

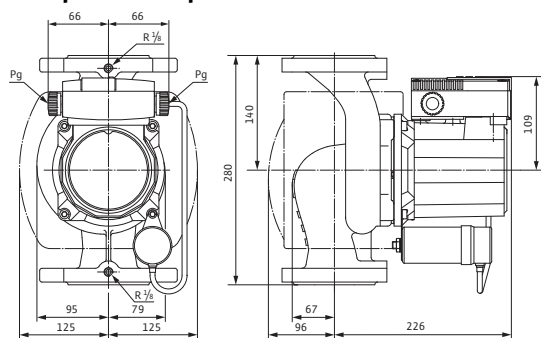

### Допустимая перекачиваемая среда (другие среды по запросу)

Вода систем отопления (согласно VDI 2035)

Водогликолевая смесь (макс. 1:1; при доле гликоля более 20 % необходимо проверять рабочие характеристики)

### Допустимая область применения

Диапазон температур при макс. температуре окружающей среды +40 °C

-20 до +130 (в кратковременном режиме 2 ч: +140) (при использовании защитного модуля Wilo-C: от -20 до +110) °C

Макс. допустимое рабочее давление

$P_{max}$  6/10 bar

### Подсоединения к трубопроводу

Фланец

Комбинированный фланец PN6/10 (фланец PN 16 согласно EN 1092-2)

Номинальный внутренний диаметр фланца

DN 65

Габаритная длина

$l_o$  280 мм

### Мотор/электроника

Создаваемые помехи

EN 61000-6-3

Помехозащищенность

EN 61000-6-2

Степень защиты

IP X4D

Класс изоляции

H

Подключение к сети

1~230 V, 50 Hz

Номинальная мощность мотора

$P_2$  350 W

Частота вращения

$N$  2550 / 2800 об/мин

Потребляемая мощность 1~230 В

$P_1$  630 / 690 Вт

Ток при 1~230В

$I$  3,35 / 3,49 А

Конденсатор

16,0 мкФ / 400 VDB

Резьбовой ввод для кабеля

$PG$  2x13,5

Защита мотора

Встроенная

### Материалы

Корпус насоса

Серый чугун (EN-GJL-250)

Рабочее колесо

Синтетический материал (PP - 50% GF)

## Лист данных: Wilo-**TOP-S 65/7** (1~230 V, PN 6/10)

### Габаритный чертеж фланца

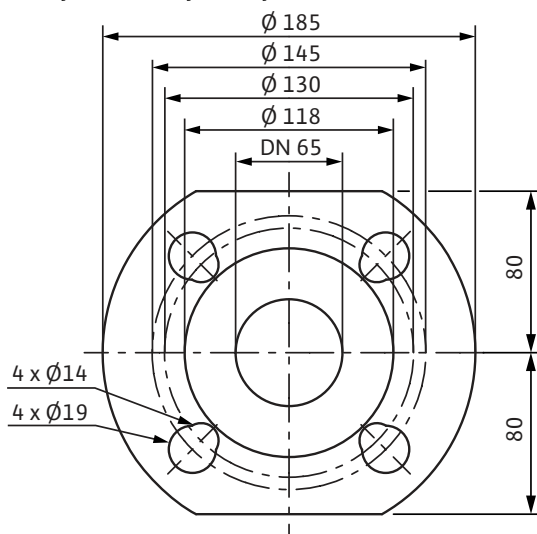

### Схема подключения

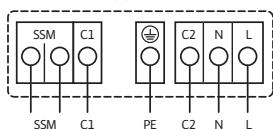

Подключение к сети 1~230 В, 50 Гц

Полная защита мотора со встроенной электронной системой размыкания в клеммной коробке для всех ступеней частоты вращения

Выключение: размыкание всех фаз мотора посредством встроенной электронной системы размыкания

Сброс: требуется ручной сброс на клеммной коробке

Допустимая нагрузка на беспотенциальный размыкающий контакт по VDI 3814 для обобщенной сигнализации неисправности (SSM) 1 А, 250 В ~

Функции см. в каталоге Wilo, главе «Управление насосом Wilo-Control, рекомендации по выбору и монтажу»

Вал насоса	Нержавеющая сталь (X46Cr13)	
Подшипники	Металлографит	
<b>Минимальный подпор на всасывающей патрубке во избежание кавитации при температуре перекачиваемой воды</b>		
Минимальное давление на входе при температурах жидкости 50/95 /110/130°C	3 / 10 / 16 / 29 м	
<b>Данные для заказа</b>		
Изделие	Wilo	
Тип	TOP-S 65/7	
Арт.-№	2080056	
Вес, прим.	<i>m</i>	18 кг

• = имеется, - = отсутствует

## Лист данных: Wilo-TOP-S 65/7 (3~400/230 V, PN 6/10)

### Характеристики Трехфазный ток

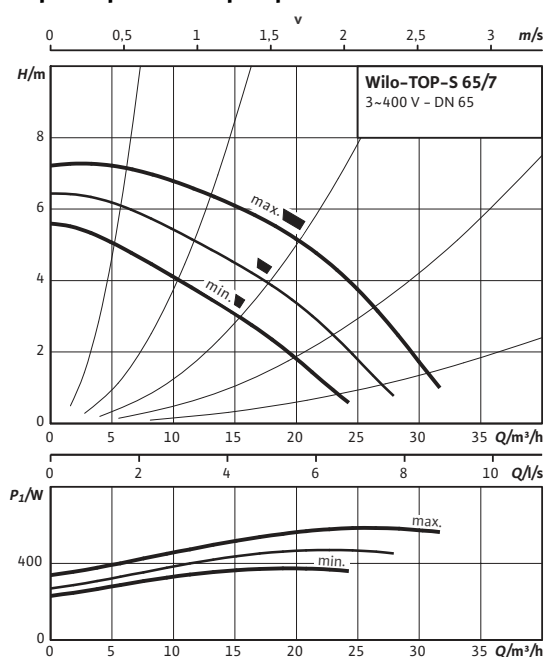

### Габаритный чертеж

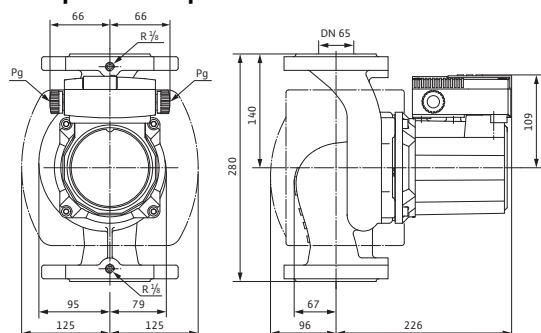

### Допустимая перекачиваемая среда (другие среды по запросу)

Вода систем отопления (согласно VDI 2035)

Водогликолевая смесь (макс. 1:1; при доле гликоля более 20 % необходимо проверять рабочие характеристики)

### Допустимая область применения

Диапазон температур при макс. температуре окружающей среды +40 °C

-20 до +130 (в кратковременном режиме 2 ч: +140) (при использовании защитного модуля Wilo-C: от -20 до +110) °C

Макс. допустимое рабочее давление

$P_{max}$  6/10 bar

### Подсоединения к трубопроводу

Фланец

Комбинированный фланец PN6/10 (фланец PN 16 согласно EN 1092-2)

Номинальный внутренний диаметр фланца

DN 65

Габаритная длина

$l_o$  280 мм

### Мотор/электроника

Создаваемые помехи

EN 61000-6-3

Помехозащищенность

EN 61000-6-2

Степень защиты

IP X4D

Класс изоляции

H

Подключение к сети

3~400/230 V, 50 Hz

Номинальная мощность мотора

$P_2$  350 W

Частота вращения

$N$  2150 / 2450 / 2800 об/мин

Потребляемая мощность

$P_1$  375 / 470 / 590 W

Ток при 3~400 V

$I$  0,66 / 0,82 / 1,16 A

Ток при 3~230 V

$I$  1,14 / 1,42 / 2,01 A

Резьбовой ввод для кабеля

$PG$  2x13,5

Защита мотора

Встроенная

### Материалы

Корпус насоса

Серый чугун (EN-GJL-250)

Рабочее колесо

Синтетический материал (PP - 50% GF)

## Лист данных: Wilo-**TOP-S 65/7** (3~400/230 V, PN 6/10)

### Габаритный чертеж фланца

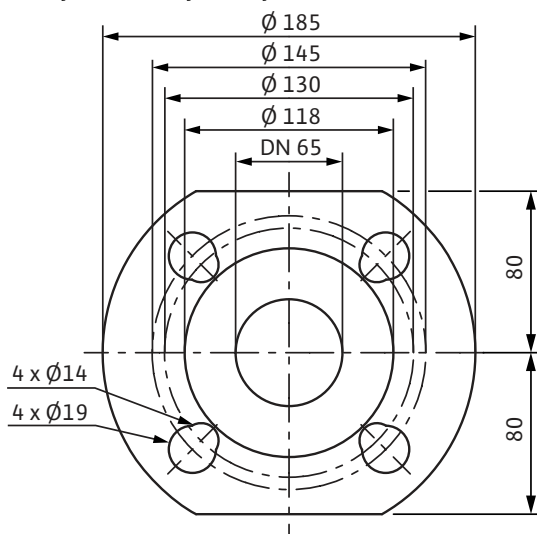

### Схема подключения

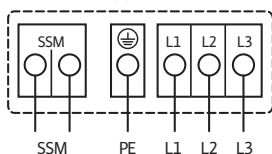

Подключение к сети 3~400 В, 50 Гц

3~230 В, 50 Гц (опционально со штекером переключения 3~230 В)

Полная защита мотора со встроенной электронной системой размыкания в клеммной коробке для всех ступеней частоты вращения

Выключение: размыкание всех фаз мотора посредством встроенной электронной системы отключения

Сброс: требуется ручной сброс на клеммной коробке

Предельно допустимая нагрузка на беспотенциальный контакт (по VDI 3814) для обобщенной сигнализации неисправности (SSM) 1 А, 250 В ~.

Функции см. в каталоге Wilo, главе «Управление насосом Wilo-Control, рекомендации по выбору и монтажу»

Вал насоса	Нержавеющая сталь (X46Cr13)	
Подшипники	Металлографит	
<b>Минимальный подпор на всасывающей патрубке во избежание кавитации при температуре перекачиваемой воды</b>		
Минимальное давление на входе при температурах жидкости 50/95 /110/130°C	3 / 10 / 16 / 29 м	
<b>Данные для заказа</b>		
Изделие	Wilo	
Тип	TOP-S 65/7	
Арт.-№	2080057	
Вес, прим.	<i>m</i>	18 кг

• = имеется, - = отсутствует

## Лист данных: Wilo-TOP-S 65/10 (1~230 V, PN 6/10)

### Характеристики Переменный ток

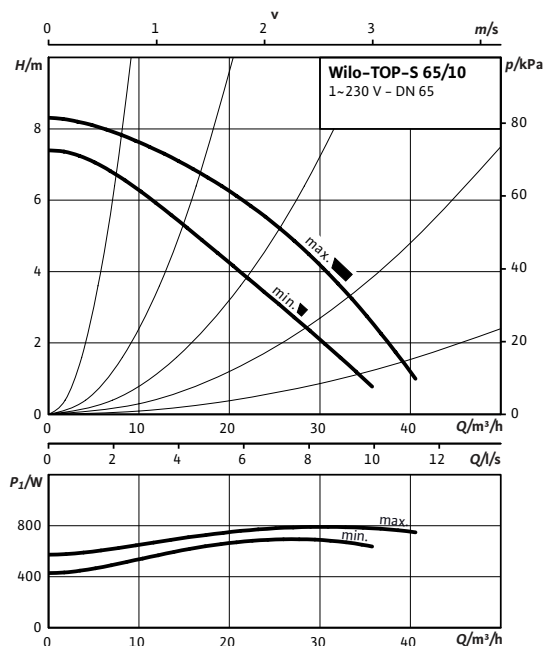

### Габаритный чертеж

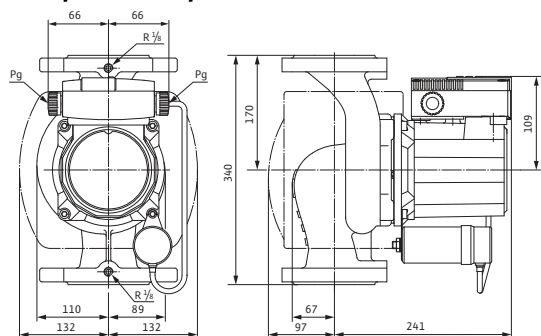

### Допустимая перекачиваемая среда (другие среды по запросу)

Вода систем отопления (согласно VDI 2035)

Водогликолевая смесь (макс. 1:1; при доле гликоля более 20 % необходимо проверять рабочие характеристики)

### Допустимая область применения

Диапазон температур при макс. температуре окружающей среды +40 °C

-20 до +130 (в кратковременном режиме 2 ч: +140) (при использовании защитного модуля Wilo-C: от -20 до +110) °C

Макс. допустимое рабочее давление

$P_{max}$  6/10 bar

### Подсоединения к трубопроводу

Фланец

Комбинированный фланец PN6/10 (фланец PN 16 согласно EN 1092-2)

Номинальный внутренний диаметр фланца

DN 65

Габаритная длина

$l_o$  340 мм

### Мотор/электроника

Создаваемые помехи

EN 61000-6-3

Помехозащищенность

EN 61000-6-2

Степень защиты

IP X4D

Класс изоляции

H

Подключение к сети

1~230 V, 50 Hz

Номинальная мощность мотора

$P_2$  450 W

Частота вращения

$N$  2450 / 2800 об/мин

Потребляемая мощность 1~230 В

$P_1$  690 / 790 Вт

Ток при 1~230В

$I$  3,51 / 3,78 А

Конденсатор

25,0 мкФ / 400 VDB

Резьбовой ввод для кабеля

$PG$  2x13,5

Защита мотора

Встроенная

### Материалы

Корпус насоса

Серый чугун (EN-GJL-250)

Рабочее колесо

Синтетический материал (PP - 50% GF)



## Лист данных: Wilo-**TOP-S 65/10** (1~230 V, PN 6/10)

### Габаритный чертеж фланца

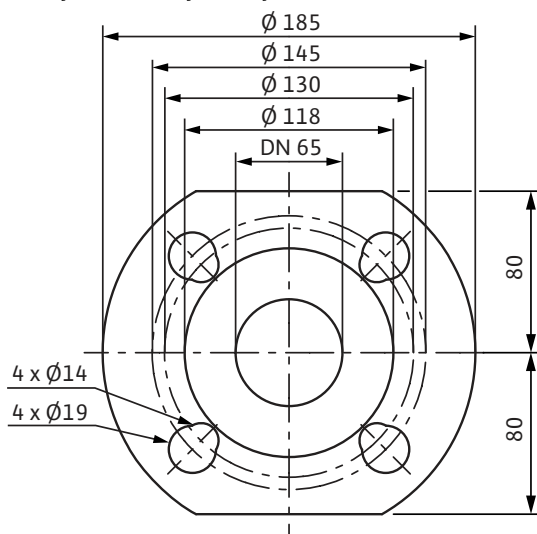

### Схема подключения

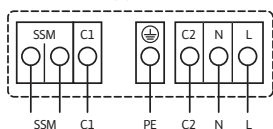

Подключение к сети 1~230 В, 50 Гц

Полная защита мотора со встроенной электронной системой размыкания в клеммной коробке для всех ступеней частоты вращения

Выключение: размыкание всех фаз мотора посредством встроенной электронной системы размыкания

Сброс: требуется ручной сброс на клеммной коробке

Допустимая нагрузка на беспотенциальный размыкающий контакт по VDI 3814 для обобщенной сигнализации неисправности (SSM) 1 А, 250 В ~

Функции см. в каталоге Wilo, главе «Управление насосом Wilo-Control, рекомендации по выбору и монтажу»

Вал насоса	Нержавеющая сталь (X46Cr13)	
Подшипники	Металлографит	
<b>Минимальный подпор на всасывающей патрубке во избежание кавитации при температуре перекачиваемой воды</b>		
Минимальное давление на входе при температурах жидкости 50/95 /110/130°C	3 / 10 / 16 / 29 м	
<b>Данные для заказа</b>		
Изделие	Wilo	
Тип	TOP-S 65/10	
Арт.-№	2080058	
Вес, прим.	<i>m</i>	21 кг

• = имеется, - = отсутствует

## Лист данных: Wilo-TOP-S 65/10 (3~400/230 V, PN 6/10)

### Габаритный чертеж

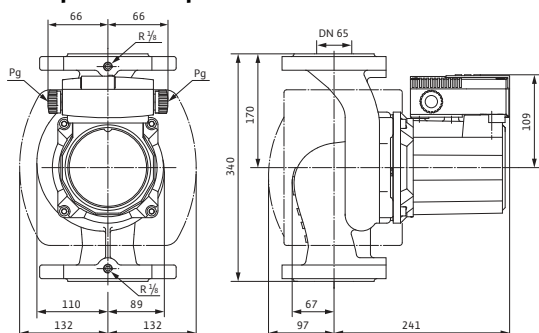

### Габаритный чертеж фланца

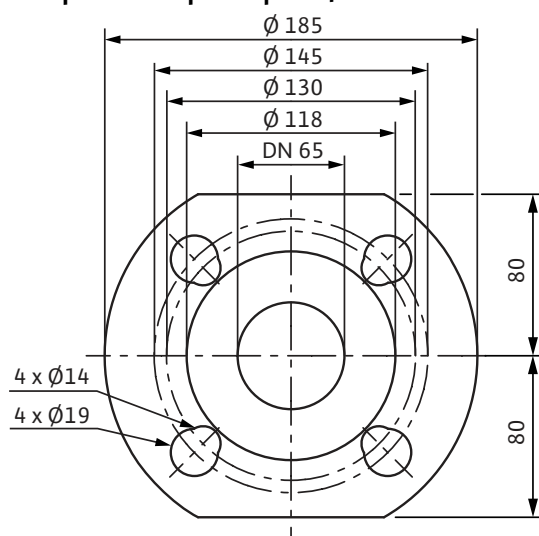

### Схема подключения

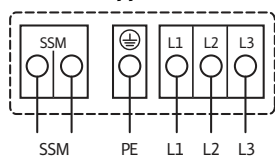

Подключение к сети 3~400 В, 50 Гц

3~230 В, 50 Гц (опционально со штекером переключения 3~230 В)

Полная защита мотора со встроенной электронной системой размыкания в клеммной коробке для всех ступеней частоты вращения

Выключение: размыкание всех фаз мотора посредством встроенной электронной системы отключения

Сброс: требуется ручной сброс на клеммной коробке

Предельно допустимая нагрузка на беспотенциальный контакт (по VDI 3814) для обобщенной сигнализации неисправности (SSM) 1 А, 250 В ~.

Функции см. в каталоге Wilo, главе «Управление насосом Wilo-Control, рекомендации по выбору и монтажу»

### Допустимая перекачиваемая среда (другие среды по запросу)

Вода систем отопления (согласно VDI 2035)

Водогликолевая смесь (макс. 1:1; при доле гликоля более 20 % необходимо проверять рабочие характеристики)

### Допустимая область применения

Диапазон температур при макс. температуре окружающей среды +40 °C

-20 до +130 (в кратковременном режиме 2 ч: +140) (при использовании защитного модуля Wilo-C: от -20 до +110) °C

Макс. допустимое рабочее давление

$P_{max}$  6/10 bar

### Подсоединения к трубопроводу

Фланец

Комбинированный фланец PN6/10 (фланец PN 16 согласно EN 1092-2)

Номинальный внутренний диаметр фланца

DN 65

Габаритная длина

$l_o$  340 мм

### Мотор/электроника

Создаваемые помехи

EN 61000-6-3

Помехозащищенность

EN 61000-6-2

Степень защиты

IP X4D

Класс изоляции

H

Подключение к сети

3~400/230 V, 50 Hz

Номинальная мощность мотора

$P_2$  450 W

Частота вращения

$N$  1950 / 2250 / 2650 об/мин

Потребляемая мощность

$P_1$  470 / 630 / 845 W

Ток при 3~400 В

$I$  0,83 / 1,10 / 1,67 A

Ток при 3~230 В

$I$  1,44 / 1,91 / 2,89 A

Резьбовой ввод для кабеля

PG 2x13,5

Защита мотора

Встроенная

### Материалы

Корпус насоса

Серый чугун (EN-GJL-250)

Рабочее колесо

Синтетический материал (PP - 50% GF)

**Лист данных: Wilo-TOP-S 65/10 (3~400/230 V, PN 6/10)**

Вал насоса	Нержавеющая сталь (X46Cr13)	
Подшипники	Металлографит	
<b>Минимальный подпор на всасывающем патрубке во избежание кавитации при температуре перекачиваемой воды</b>		
Минимальное давление на входе при температурах жидкости 50/95 /110/130°C	3 / 10 / 16 / 29 м	
<b>Данные для заказа</b>		
Изделие	Wilo	
Тип	TOP-S 65/10	
Арт.-№	2080059	
Вес, прим.	<i>m</i>	21 кг

• = имеется, - = отсутствует

## Лист данных: Wilo-TOP-S 65/13 (3~400/230 V, PN 6/10)

### Характеристики Трехфазный ток

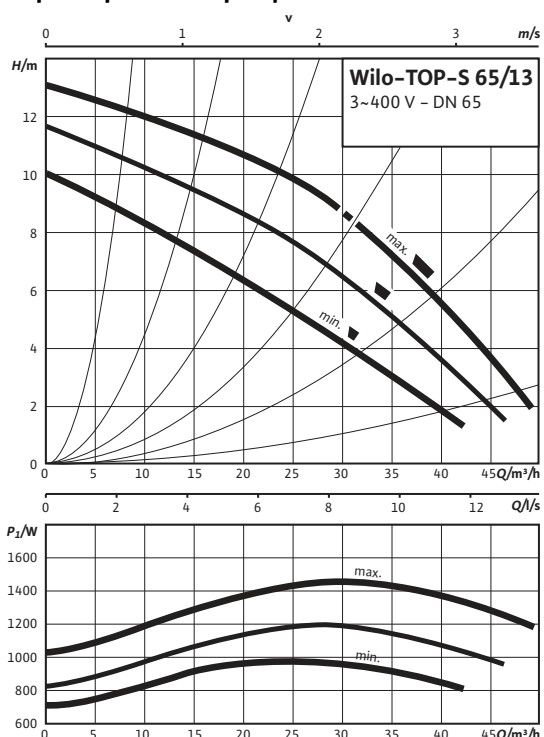

### Габаритный чертеж

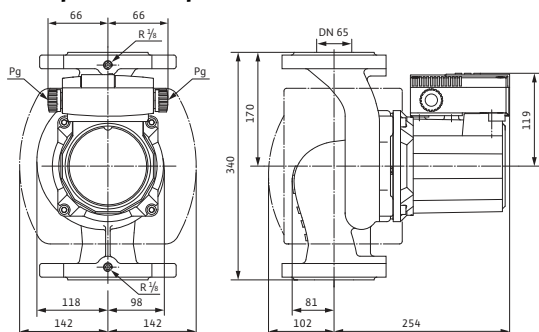

### Допустимая перекачиваемая среда (другие среды по запросу)

Вода систем отопления (согласно VDI 2035)

Водогликолевая смесь (макс. 1:1; при доле гликоля более 20 % необходимо проверять рабочие характеристики)

### Допустимая область применения

Диапазон температур при макс. температуре окружающей среды +40 °C

-20 до +130 (в кратковременном режиме 2 ч: +140) (при использовании защитного модуля Wilo-C: от -20 до +110) °C

Макс. допустимое рабочее давление

$P_{max}$  6/10 bar

### Подсоединения к трубопроводу

Фланец

Комбинированный фланец PN6/10 (фланец PN 16 согласно EN 1092-2)

Номинальный внутренний диаметр фланца

DN 65

Габаритная длина

$l_0$  340 мм

### Мотор/электроника

Создаваемые помехи

EN 61000-6-3

Помехозащищенность

EN 61000-6-2

Степень защиты

IP X4D

Класс изоляции

H

Подключение к сети

3~400/230 V, 50 Hz

Номинальная мощность мотора

$P_2$  1100 W

Частота вращения

$N$  2250 / 2550 / 2800 об/мин

Потребляемая мощность

$P_1$  960 / 1180 / 1450 W

Ток при 3~400 В

$I$  1,74 / 2,10 / 2,93 A

Ток при 3~230 В

$I$  3,00 / 3,64 / 5,07 A

Резьбовой ввод для кабеля

$PG$  2x13,5

Защита мотора

Встроенная

### Материалы

Корпус насоса

Серый чугун (EN-GJL-250)

Рабочее колесо

Синтетический материал (PP - 50% GF)

## Лист данных: Wilo-**TOP-S 65/13** (3~400/230 V, PN 6/10)

### Габаритный чертеж фланца

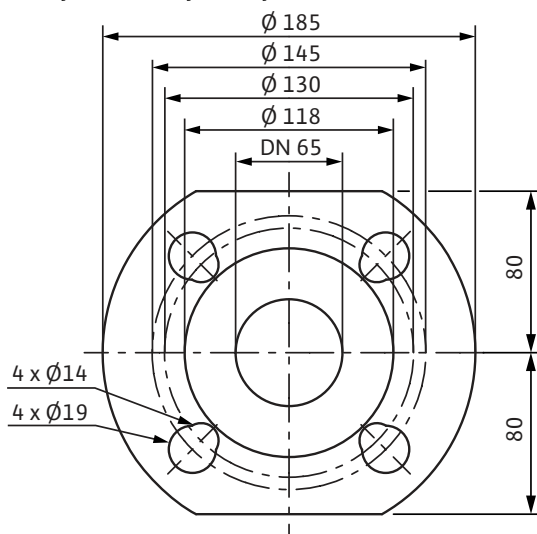

### Схема подключения

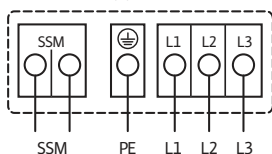

Подключение к сети 3~400 В, 50 Гц

3~230 В, 50 Гц (опционально со штекером переключения 3~230 В)

Полная защита мотора со встроенной электронной системой размыкания в клеммной коробке для всех ступеней частоты вращения

Выключение: размыкание всех фаз мотора посредством встроенной электронной системы отключения

Сброс: требуется ручной сброс на клеммной коробке

Предельно допустимая нагрузка на беспотенциальный контакт (по VDI 3814) для обобщенной сигнализации неисправности (SSM) 1 А, 250 В ~.

Функции см. в каталоге Wilo, главе «Управление насосом Wilo-Control, рекомендации по выбору и монтажу»

Вал насоса	Нержавеющая сталь (X46Cr13)	
Подшипники	Металлографит	
<b>Минимальный подпор на всасывающей патрубке во избежание кавитации при температуре перекачиваемой воды</b>		
Минимальное давление на входе при температурах жидкости 50/95 /110/130°C	3 / 10 / 16 / 29 м	
<b>Данные для заказа</b>		
Изделие	Wilo	
Тип	TOP-S 65/13	
Арт.-№	2080060	
Вес, прим.	<i>m</i>	27 кг

• = имеется, - = отсутствует

## Лист данных: Wilo-TOP-S 65/15 (3~400/230 V, PN 6/10)

### Габаритный чертеж

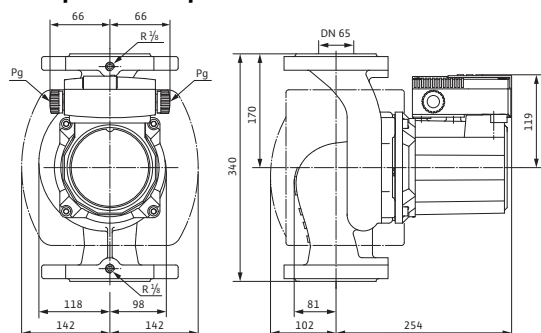

### Габаритный чертеж фланца

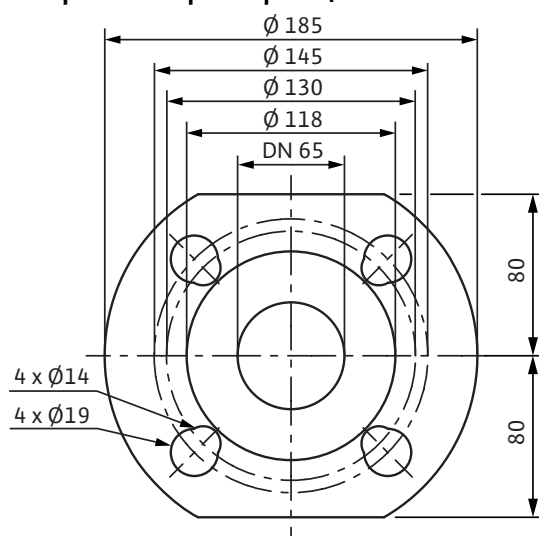

### Схема подключения

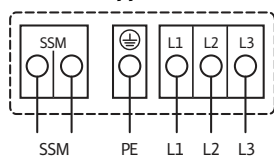

Подключение к сети 3~400 В, 50 Гц  
 3~230 В, 50 Гц (опционально со штекером переключения 3~230 В)  
 Полная защита мотора со встроенной электронной системой размыкания в клеммной коробке для всех ступеней частоты вращения  
 Выключение: размыкание всех фаз мотора посредством встроенной электронной системы отключения  
 Сброс: требуется ручной сброс на клеммной коробке  
 Предельно допустимая нагрузка на беспотенциальный контакт (по VDI 3814) для обобщенной сигнализации неисправности (SSM) 1 А, 250 В ~.  
 Функции см. в каталоге Wilo, главе «Управление насосом Wilo-Control, рекомендации по выбору и монтажу»

### Допустимая перекачиваемая среда (другие среды по запросу)

Вода систем отопления (согласно VDI 2035)

Водогликолевая смесь (макс. 1:1; при доле гликоля более 20 % необходимо проверять рабочие характеристики)

### Допустимая область применения

Диапазон температур при макс. температуре окружающей среды +40 °C

-20 до +130 (в кратковременном режиме 2 ч: +140) (при использовании защитного модуля Wilo-C: от -20 до +110) °C

Макс. допустимое рабочее давление

$P_{max}$  6/10 bar

### Подсоединения к трубопроводу

Фланец

Комбинированный фланец PN6/10 (фланец PN 16 согласно EN 1092-2)

Номинальный внутренний диаметр фланца

DN 65

Габаритная длина

$l_o$  340 мм

### Мотор/электроника

Создаваемые помехи

EN 61000-6-3

Помехозащищенность

EN 61000-6-2

Степень защиты

IP X4D

Класс изоляции

H

Подключение к сети

3~400/230 V, 50 Hz

Номинальная мощность мотора

$P_2$  1300 W

Частота вращения

$N$  2500 / 2700 / 2850 об/мин

Потребляемая мощность

$P_1$  1240 / 1425 / 1685 W

Ток при 3~400 В

$I$  2,18 / 2,52 / 3,41 А

Ток при 3~230 В

$I$  3,78 / 4,36 / 5,91 А

Резьбовой ввод для кабеля

$PG$  2x13,5

Защита мотора

Встроенная

### Материалы

Корпус насоса

Серый чугун (EN-GJL-250)

Рабочее колесо

Синтетический материал (PP - 50% GF)

**Лист данных: Wilo-TOP-S 65/15 (3~400/230 V, PN 6/10)**

Вал насоса	Нержавеющая сталь (X46Cr13)	
Подшипники	Металлографит	
<b>Минимальный подпор на всасывающем патрубке во избежание кавитации при температуре перекачиваемой воды</b>		
Минимальное давление на входе при температурах жидкости 50/95 /110/130°C	3 / 10 / 16 / 29 м	
<b>Данные для заказа</b>		
Изделие	Wilo	
Тип	TOP-S 65/15	
Арт.-№	2080061	
Вес, прим.	<i>m</i>	30 кг

• = имеется, - = отсутствует

## Лист данных: Wilo-TOP-S 80/7 (1~230 V, PN 6)

### Характеристики Переменный ток

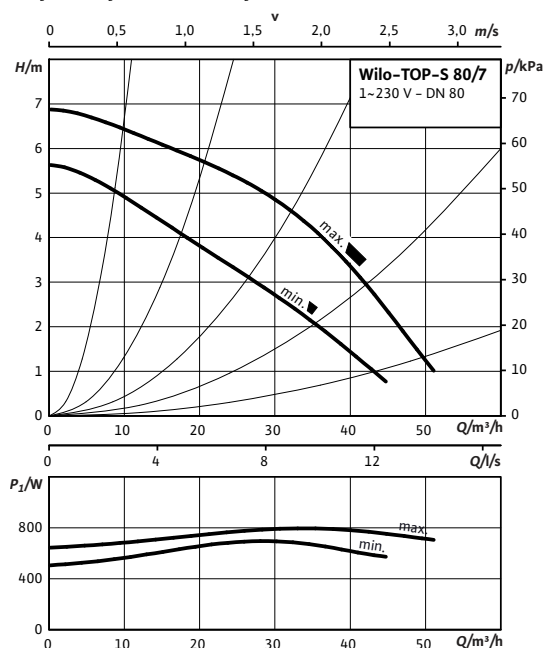

### Габаритный чертеж

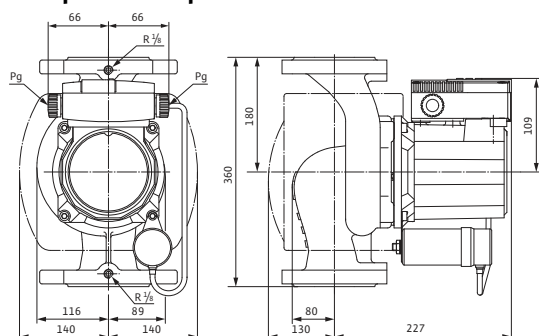

### Допустимая перекачиваемая среда (другие среды по запросу)

Вода систем отопления (согласно VDI 2035)

Водогликолевая смесь (макс. 1:1; при доле гликоля более 20 % необходимо проверять рабочие характеристики)

### Допустимая область применения

Диапазон температур при макс. температуре окружающей среды +40 °C

-20 до +130 (в кратковременном режиме 2 ч: +140) (при использовании с защитным модулем Wilo-C: от -20 до +110) °C

Макс. допустимое рабочее давление

$P_{max}$

6 bar

### Подсоединения к трубопроводу

Фланец

Фланец PN 6 (рассчитан PN 16 согласно EN 1092-2)

Номинальный внутренний диаметр фланца

DN 80

Габаритная длина

$l_o$

360 мм

### Мотор/электроника

Создаваемые помехи

EN 61000-6-3

Помехозащищенность

EN 61000-6-2

Степень защиты

IP X4D

Класс изоляции

H

Подключение к сети

1~230 V, 50 Hz

Номинальная мощность мотора

$P_2$

450 W

Частота вращения

$N$

2350 / 2800 об/мин

Потребляемая мощность 1~230 В

$P_1$

700 / 800 Вт

Ток при 1~230В

$I$

3,59 / 3,85 A

Конденсатор

25,0 мкФ / 400 VDB

Резьбовой ввод для кабеля

PG

2x13,5

Защита мотора

Встроенная

### Материалы

Корпус насоса

Серый чугун (EN-GJL-250)

Рабочее колесо

Синтетический материал (PP - 50% GF)



## Лист данных: Wilo-**TOP-S 80/7** (1~230 V, PN 6)

### Габаритный чертеж фланца

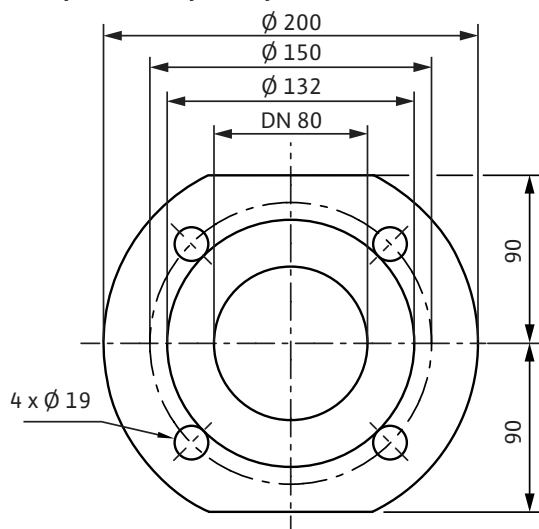

### Схема подключения

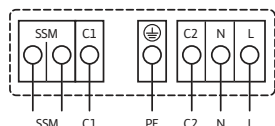

Подключение к сети 1~230 В, 50 Гц

Полная защита мотора со встроенной электронной системой размыкания в клеммной коробке для всех ступеней частоты вращения

Выключение: размыкание всех фаз мотора посредством встроенной электронной системы размыкания

Сброс: требуется ручной сброс на клеммной коробке

Допустимая нагрузка на беспотенциальный размыкающий контакт по VDI 3814 для обобщенной сигнализации неисправности (SSM) 1 А, 250 В ~

Функции см. в каталоге Wilo, главе «Управление насосом Wilo-Control, рекомендации по выбору и монтажу»

Вал насоса	Нержавеющая сталь (X46Cr13)	
Подшипники	Металлографит	
<b>Минимальный подпор на всасывающей патрубке во избежание кавитации при температуре перекачиваемой воды</b>		
Минимальное давление на входе при температурах жидкости 50/95 /110/130°C	3 / 10 / 16 / 29 м	
<b>Данные для заказа</b>		
Изделие	Wilo	
Тип	TOP-S 80/7	
Арт.-№	2080062	
Вес, прим.	<i>m</i>	23 кг

• = имеется, - = отсутствует

## Лист данных: Wilo-TOP-S 80/7 (3~400/230 V, PN 6)

### Характеристики Трехфазный ток

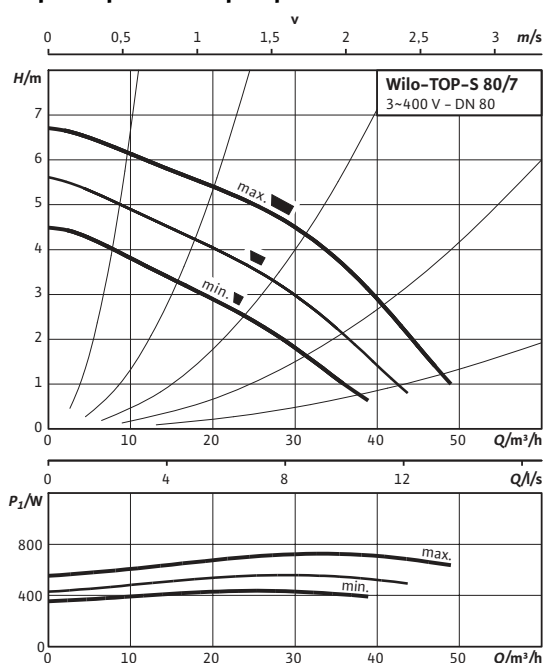

### Габаритный чертеж

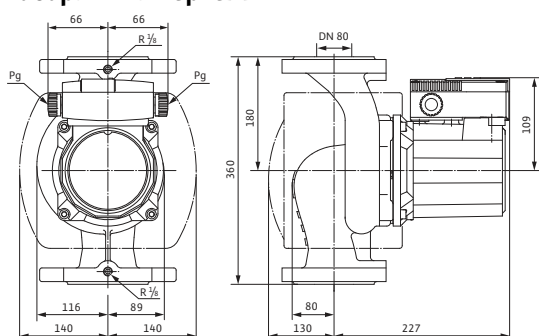

### Допустимая перекачиваемая среда (другие среды по запросу)

Вода систем отопления (согласно VDI 2035)

Водогликолевая смесь (макс. 1:1; при доле гликоля более 20 % необходимо проверять рабочие характеристики)

### Допустимая область применения

Диапазон температур при макс. температуре окружающей среды +40 °C

-20 до +130 (в кратковременном режиме 2 ч: +140) (при использовании с защитным модулем Wilo-C: от -20 до +110) °C

Макс. допустимое рабочее давление

$P_{max}$  6 bar

### Подсоединения к трубопроводу

Фланец

Фланец PN 6 (рассчитан PN 16 согласно EN 1092-2)

Номинальный внутренний диаметр фланца

DN 80

Габаритная длина

$l_o$  360 мм

### Мотор/электроника

Создаваемые помехи

EN 61000-6-3

Помехозащищенность

EN 61000-6-2

Степень защиты

IP X4D

Класс изоляции

H

Подключение к сети

3~400/230 V, 50 Hz

Номинальная мощность мотора

$P_2$  450 W

Частота вращения

$N$  2100 / 2400 / 2700 об/мин

Потребляемая мощность

$P_1$  440 / 560 / 730 W

Ток при 3~400 В

$I$  0,79 / 1,00 / 1,53 A

Ток при 3~230 В

$I$  1,36 / 1,74 / 2,65 A

Резьбовой ввод для кабеля

$PG$  2x13,5

Защита мотора

Встроенная

### Материалы

Корпус насоса

Серый чугун (EN-GJL-250)

Рабочее колесо

Синтетический материал (PP - 50% GF)

Вал насоса

Нержавеющая сталь (X46Cr13)

## Лист данных: Wilo-**TOP-S 80/7** (3~400/230 V, PN 6)

### Габаритный чертеж фланца

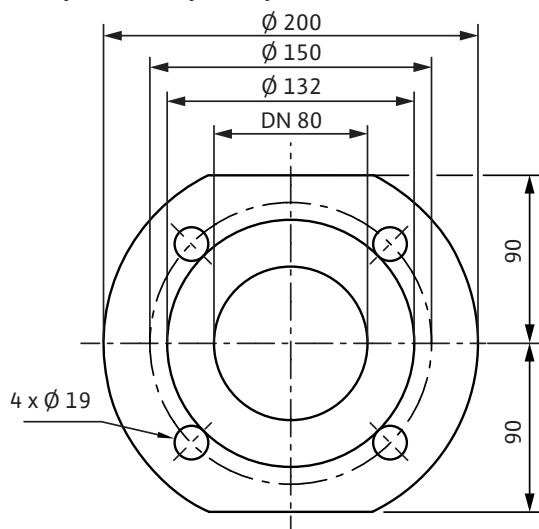

### Схема подключения

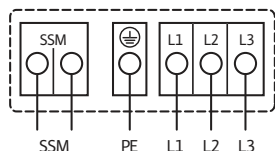

Подключение к сети 3~400 В, 50 Гц

3~230 В, 50 Гц (опционально со штекером переключения 3~230 В)

Полная защита мотора со встроенной электронной системой размыкания в клеммной коробке для всех ступеней частоты вращения

Выключение: размыкание всех фаз мотора посредством встроенной электронной системы отключения

Сброс: требуется ручной сброс на клеммной коробке

Предельно допустимая нагрузка на беспотенциальный контакт (по VDI 3814) для обобщенной сигнализации неисправности (SSM) 1 А, 250 В ~.

Функции см. в каталоге Wilo, главе «Управление насосом Wilo-Control, рекомендации по выбору и монтажу»

Подшипники	Металлографит
<b>Минимальный подпор на всасывающем патрубке во избежание кавитации при температуре перекачиваемой воды</b>	
Минимальное давление на входе при температурах жидкости 50/95 /110/130°C	3 / 10 / 16 / 29 м
<b>Данные для заказа</b>	
Изделие	Wilo
Тип	TOP-S 80/7
Арт.-№	2080063
Вес, прим.	<i>m</i> 23 кг

• = имеется, - = отсутствует

## Лист данных: Wilo-TOP-S 80/7 (3~400/230 V, PN 10)

### Характеристики Трехфазный ток

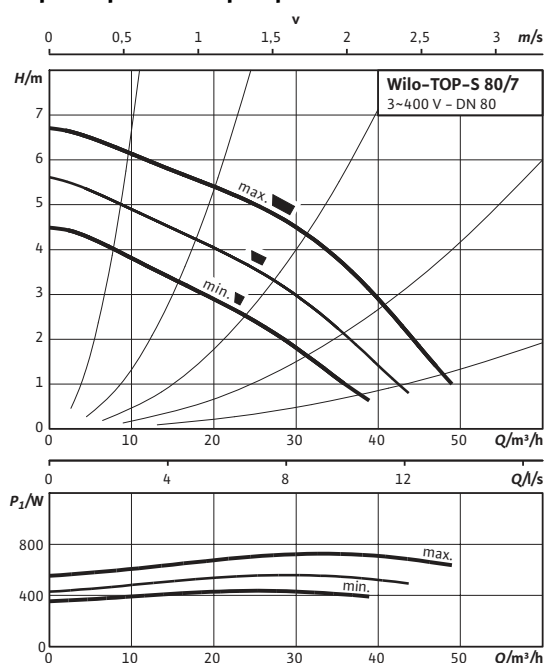

### Габаритный чертеж

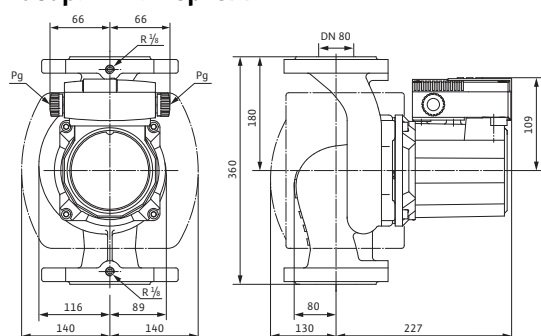

### Допустимая перекачиваемая среда (другие среды по запросу)

Вода систем отопления (согласно VDI 2035)

Водогликолевая смесь (макс. 1:1; при доле гликоля более 20 % необходимо проверять рабочие характеристики)

### Допустимая область применения

Диапазон температур при макс. температуре окружающей среды +40 °C

-20 до +130 (в кратковременном режиме 2 ч: +140) (при использовании с защитным модулем Wilo-C: от -20 до +110) °C

Макс. допустимое рабочее давление

$P_{max}$  10 bar

### Подсоединения к трубопроводу

Фланец

Фланец PN16 (согласно EN 1092-2)

Номинальный внутренний диаметр фланца

DN 80

Габаритная длина

$l_o$  360 мм

### Мотор/электроника

Создаваемые помехи

EN 61000-6-3

Помехозащищенность

EN 61000-6-2

Степень защиты

IP X4D

Класс изоляции

H

Подключение к сети

3~400/230 V, 50 Hz

Номинальная мощность мотора

$P_2$  450 W

Частота вращения

$N$  2100 / 2400 / 2700 об/мин

Потребляемая мощность

$P_1$  440 / 560 / 730 W

Ток при 3~400 В

$I$  0,79 / 1,00 / 1,53 A

Ток при 3~230 В

$I$  1,36 / 1,74 / 2,65 A

Резьбовой ввод для кабеля

$PG$  2x13,5

Защита мотора

Встроенная

### Материалы

Корпус насоса

Серый чугун (EN-GJL-250)

Рабочее колесо

Синтетический материал (PP - 50% GF)

Вал насоса

Нержавеющая сталь (X46Cr13)

## Лист данных: Wilo-**TOP-S 80/7** (3~400/230 V, PN 10)

### Габаритный чертеж фланца

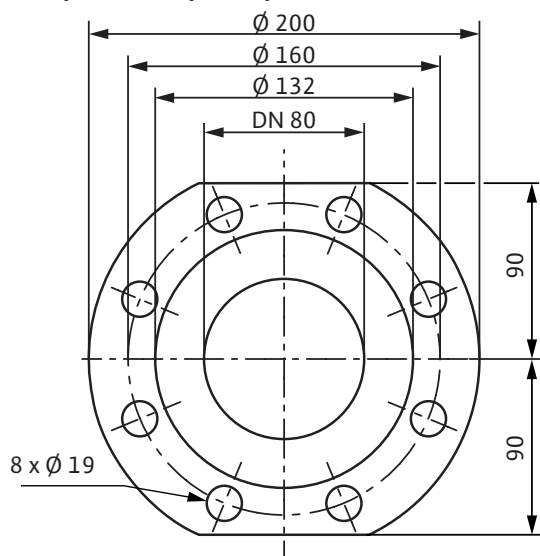

### Схема подключения

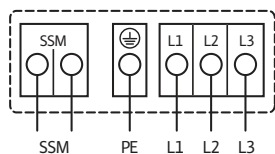

Подключение к сети 3~400 В, 50 Гц

3~230 В, 50 Гц (опционально со штекером переключения 3~230 В)

Полная защита мотора со встроенной электронной системой размыкания в клеммной коробке для всех ступеней частоты вращения

Выключение: размыкание всех фаз мотора посредством встроенной электронной системы отключения

Сброс: требуется ручной сброс на клеммной коробке

Предельно допустимая нагрузка на беспотенциальный контакт (по VDI 3814) для обобщенной сигнализации неисправности (SSM) 1 А, 250 В ~.

Функции см. в каталоге Wilo, главе «Управление насосом Wilo-Control, рекомендации по выбору и монтажу»

Подшипники	Металлографит
<b>Минимальный подпор на всасывающем патрубке во избежание кавитации при температуре перекачиваемой воды</b>	
Минимальное давление на входе при температурах жидкости 50/95 /110/130°C	3 / 10 / 16 / 29 м
<b>Данные для заказа</b>	
Изделие	Wilo
Тип	TOP-S 80/7
Арт.-№	2080064
Вес, прим.	<i>m</i> 23 кг

• = имеется, - = отсутствует

## Лист данных: Wilo-TOP-S 80/10 (3~400/230 V, PN 6)

### Габаритный чертеж

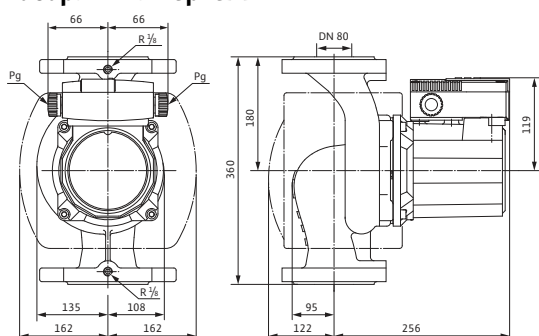

### Габаритный чертеж фланца

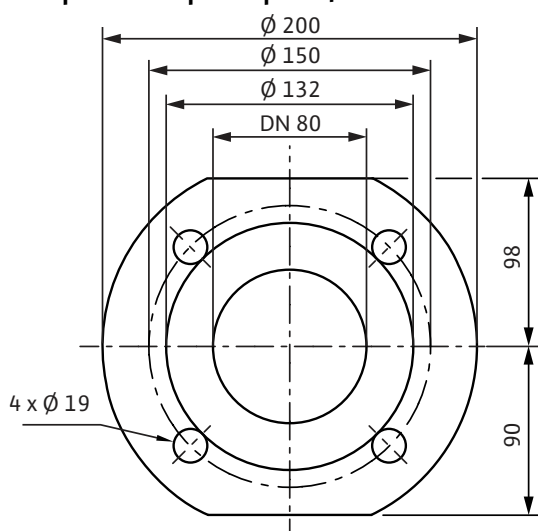

### Схема подключения

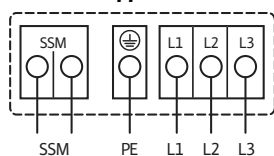

Подключение к сети 3~400 В, 50 Гц  
 3~230 В, 50 Гц (опционально со штекером переключения 3~230 В)  
 Полная защита мотора со встроенной электронной системой размыкания в клеммной коробке для всех ступеней частоты вращения  
 Выключение: размыкание всех фаз мотора посредством встроенной электронной системы отключения  
 Сброс: требуется ручной сброс на клеммной коробке  
 Предельно допустимая нагрузка на беспотенциальный контакт (по VDI 3814) для обобщенной сигнализации неисправности (SSM) 1 А, 250 В ~.  
 Функции см. в каталоге Wilo, главе «Управление насосом Wilo-Control, рекомендации по выбору и монтажу»

### Допустимая перекачиваемая среда (другие среды по запросу)

Вода систем отопления (согласно VDI 2035)

Водогликолевая смесь (макс. 1:1; при доле гликоля более 20 % необходимо проверять рабочие характеристики)

### Допустимая область применения

Диапазон температур при макс. температуре окружающей среды +40 °C

-20 до +130 (в кратковременном режиме 2 ч: +140) (при использовании с защитным модулем Wilo-C: от -20 до +110) °C

Макс. допустимое рабочее давление

$P_{max}$  6 bar

### Подсоединения к трубопроводу

Фланец

Фланец PN 6 (рассчитан PN 16 согласно EN 1092-2)

Номинальный внутренний диаметр фланца

DN 80

Габаритная длина

$l_0$  360 мм

### Мотор/электроника

Создаваемые помехи

EN 61000-6-3

Помехозащищенность

EN 61000-6-2

Степень защиты

IP X4D

Класс изоляции

H

Подключение к сети

3~400/230 V, 50 Hz

Номинальная мощность мотора

$P_2$  1100 W

Частота вращения

$N$  2150 / 2500 / 2800 об/мин

Потребляемая мощность

$P_1$  1015 / 1290 / 1590 W

Ток при 3~400 В

$I$  1,84 / 2,29 / 3,13 А

Ток при 3~230 В

$I$  3,19 / 3,96 / 5,43 А

Резьбовой ввод для кабеля

PG 2x13,5

Защита мотора

Встроенная

### Материалы

Корпус насоса

Серый чугун (EN-GJL-250)

Рабочее колесо

Синтетический материал (PP - 50% GF)

Вал насоса

Нержавеющая сталь (X46Cr13)

**Лист данных: Wilo-TOP-S 80/10 (3~400/230 V, PN 6)**

Подшипники	Металлографит
<b>Минимальный подпор на всасывающем патрубке во избежание кавитации при температуре перекачиваемой воды</b>	
Минимальное давление на входе при температурах жидкости 50/95 /110/130°C	3 / 10 / 16 / 29 m
<b>Данные для заказа</b>	
Изделие	Wilo
Тип	TOP-S 80/10
Арт.-№	2080065
Вес, прим.	<i>m</i> 30 кг

• = имеется, - = отсутствует

## Лист данных: Wilo-TOP-S 80/10 (3~400/230 V, PN 10)

### Габаритный чертеж

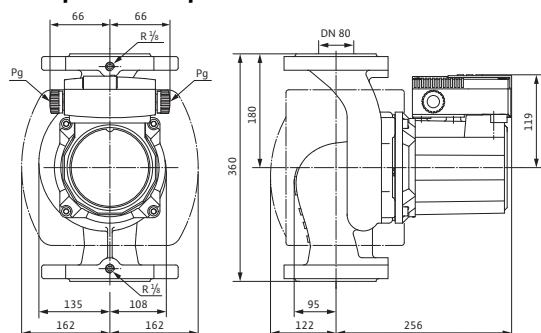

### Габаритный чертеж фланца

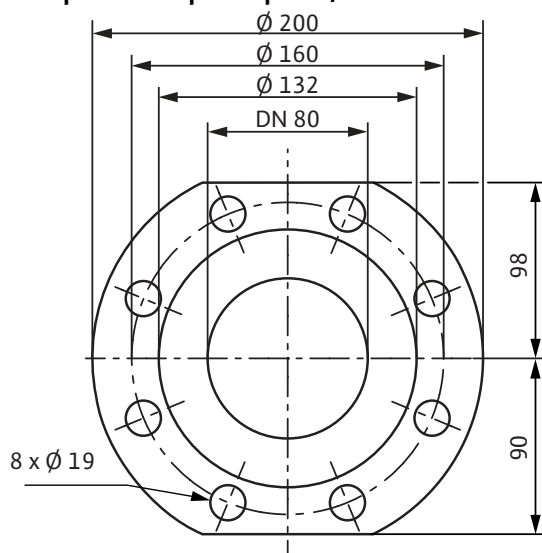

### Схема подключения

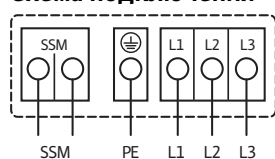

Подключение к сети 3~400 В, 50 Гц  
 3~230 В, 50 Гц (опционально со штекером переключения 3~230 В)  
 Полная защита мотора со встроенной электронной системой размыкания в клеммной коробке для всех ступеней частоты вращения  
 Выключение: размыкание всех фаз мотора посредством встроенной электронной системы отключения  
 Сброс: требуется ручной сброс на клеммной коробке  
 Предельно допустимая нагрузка на беспотенциальный контакт (по VDI 3814) для обобщенной сигнализации неисправности (SSM) 1 А, 250 В ~.  
 Функции см. в каталоге Wilo, главе «Управление насосом Wilo-Control, рекомендации по выбору и монтажу»

### Допустимая перекачиваемая среда (другие среды по запросу)

Вода систем отопления (согласно VDI 2035)

Водогликолевая смесь (макс. 1:1; при доле гликоля более 20 % необходимо проверять рабочие характеристики)

### Допустимая область применения

Диапазон температур при макс. температуре окружающей среды +40 °C

-20 до +130 (в кратковременном режиме 2 ч: +140) (при использовании с защитным модулем Wilo-C: от -20 до +110) °C

Макс. допустимое рабочее давление

$P_{max}$  10 bar

### Подсоединения к трубопроводу

Фланец

Фланец PN16 (согласно EN 1092-2)

Номинальный внутренний диаметр фланца

DN 80

Габаритная длина

$l_0$  360 мм

### Мотор/электроника

Создаваемые помехи

EN 61000-6-3

Помехозащищенность

EN 61000-6-2

Степень защиты

IP X4D

Класс изоляции

H

Подключение к сети

3~400/230 V, 50 Hz

Номинальная мощность мотора

$P_2$  1100 W

Частота вращения

$N$  2150 / 2500 / 2800 об/мин

Потребляемая мощность

$P_1$  1015 / 1290 / 1590 W

Ток при 3~400 В

$I$  1,84 / 2,29 / 3,13 А

Ток при 3~230 В

$I$  3,19 / 3,96 / 5,43 А

Резьбовой ввод для кабеля

$PG$  2x13,5

Защита мотора

Встроенная

### Материалы

Корпус насоса

Серый чугун (EN-GJL-250)

Рабочее колесо

Синтетический материал (PP - 50% GF)

Вал насоса

Нержавеющая сталь (X46Cr13)



**Лист данных: Wilo-TOP-S 80/10 (3~400/230 V, PN 10)**

Подшипники	Металлографит
<b>Минимальный подпор на всасывающем патрубке во избежание кавитации при температуре перекачиваемой воды</b>	
Минимальное давление на входе при температурах жидкости 50/95 /110/130°C	3 / 10 / 16 / 29 m
<b>Данные для заказа</b>	
Изделие	Wilo
Тип	TOP-S 80/10
Арт.-№	2080066
Вес, прим.	<i>m</i> 30 кг

• = имеется, - = отсутствует

## Лист данных: Wilo-TOP-S 80/15 (3~400 V, PN 6)

### Характеристики Трехфазный ток

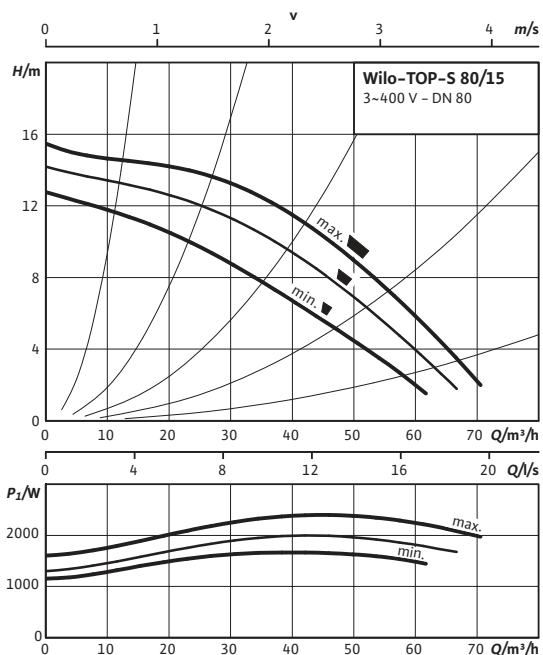

### Габаритный чертеж

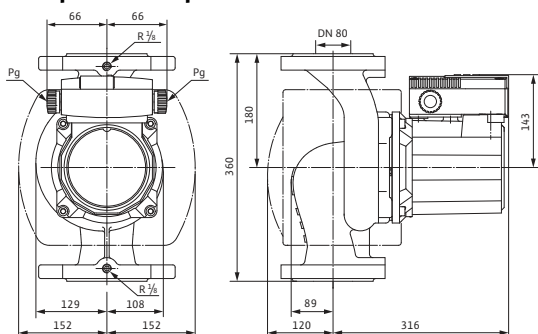

### Допустимая перекачиваемая среда (другие среды по запросу)

Вода систем отопления (согласно VDI 2035)

Водогликолевая смесь (макс. 1:1; при доле гликоля более 20 % необходимо проверять рабочие характеристики)

### Допустимая область применения

Диапазон температур при макс. температуре окружающей среды +40 °C: -20...+110 °C

Макс. допустимое рабочее давление:  $P_{max}$  6 bar

### Подсоединения к трубопроводу

Фланец: Фланец PN 6 (рассчитан PN 16 согласно EN 1092-2)

Номинальный внутренний диаметр фланца: DN 80

Габаритная длина:  $l_0$  360 мм

### Мотор/электроника

Создаваемые помехи: EN 61000-6-3

Помехозащищенность: EN 61000-6-2

Степень защиты: IP X4D

Класс изоляции: H

Подключение к сети: 3~400 V, 50 Hz

Номинальная мощность мотора:  $P_2$  1800 W

Частота вращения:  $N$  2450 / 2700 / 2900 об/мин

Потребляемая мощность:  $P_1$  1680 / 2000 / 2400 W

Ток при 3~400 V:  $I$  3,25 / 3,63 / 4,85 A

Резьбовой ввод для кабеля:  $PG$  2x13,5

Защита мотора: Встроенная

### Материалы

Корпус насоса: Серый чугун (EN-GJL-250)

Рабочее колесо: Синтетический материал (PP - 50% GF)

Вал насоса: Нержавеющая сталь (X46Cr13)

Подшипники: Металлографит

## Лист данных: Wilo-**TOP-S 80/15** (3~400 V, PN 6)

### Габаритный чертеж фланца

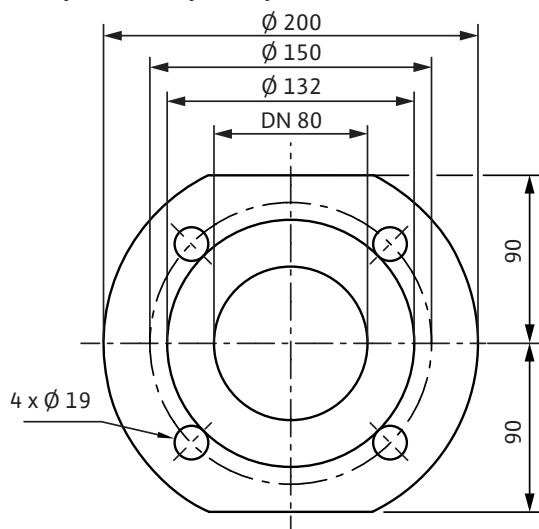

### Схема подключения

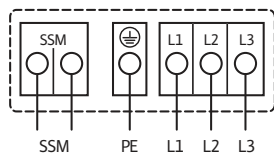

Подключение к сети 3~400 В, 50 Гц

Полная защита мотора со встроенной электронной системой размыкания в клеммной коробке для всех ступеней частоты вращения

Выключение: размыкание всех фаз мотора посредством встроенной электронной системы размыкания

Сброс: требуется ручной сброс на клеммной коробке

Допустимая нагрузка на беспотенциальный размыкающий контакт по VDI 3814 для обобщенной сигнализации неисправности (SSM) 1А, 250 В ~

Функции см. в каталоге Wilo, главе «Управление насосом Wilo-Control, рекомендации по выбору и монтажу»

### Минимальный подпор на всасывающем патрубке во избежание кавитации при температуре перекачиваемой воды

Минимальное давление на входе при температурах жидкости 50/95 /110/130°C	9 / 18 / 23 / 29 м
--	--------------------

### Данные для заказа

Изделие	Wilo
Тип	TOP-S 80/15
Арт.-№	2080067
Вес, прим.	<i>m</i> 42 кг

• = имеется, - = отсутствует

## Лист данных: Wilo-TOP-S 80/15 (3~400 V, PN 10)

### Характеристики Трехфазный ток

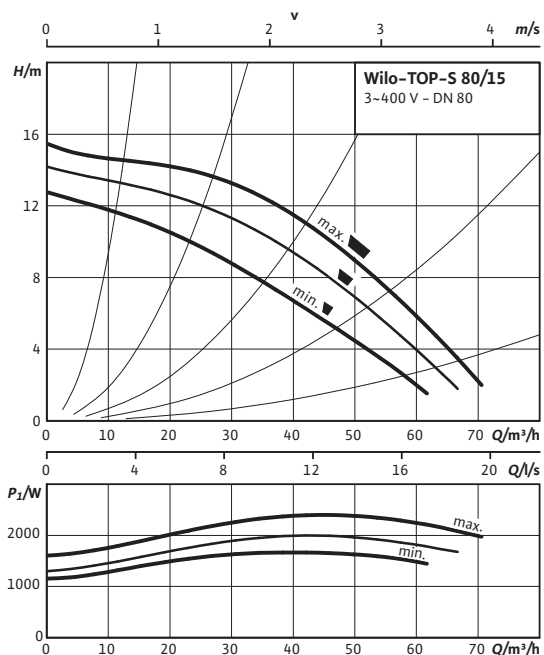

### Габаритный чертеж

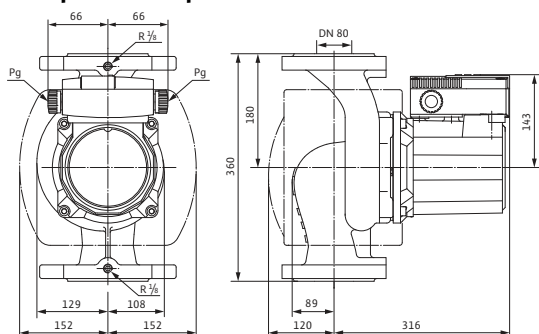

### Допустимая перекачиваемая среда (другие среды по запросу)

Вода систем отопления (согласно VDI 2035)

Водогликолевая смесь (макс. 1:1; при доле гликоля более 20 % необходимо проверять рабочие характеристики)

### Допустимая область применения

Диапазон температур при макс. температуре окружающей среды +40 °C

Макс. допустимое рабочее давление  $P_{max}$  10 bar

### Подсоединения к трубопроводу

Фланец Фланец PN16 (согласно EN 1092-2)

Номинальный внутренний диаметр фланца DN 80

Габаритная длина  $l_0$  360 мм

### Мотор/электроника

Создаваемые помехи EN 61000-6-3

Помехозащищенность EN 61000-6-2

Степень защиты IP X4D

Класс изоляции H

Подключение к сети 3~400 V, 50 Hz

Номинальная мощность мотора  $P_2$  1800 W

Частота вращения  $N$  2450 / 2700 / 2900 об/мин

Потребляемая мощность  $P_1$  1680 / 2000 / 2400 W

Ток при 3~400 V  $I$  3,25 / 3,63 / 4,85 A

Резьбовой ввод для кабеля  $PG$  2x13,5

Защита мотора Встроенная

### Материалы

Корпус насоса Серый чугун (EN-GJL-250)

Рабочее колесо Синтетический материал (PP - 50% GF)

Вал насоса Нержавеющая сталь (X46Cr13)

Подшипники Металлографит

## Лист данных: Wilo-TOP-S 80/15 (3~400 V, PN 10)

### Габаритный чертеж фланца

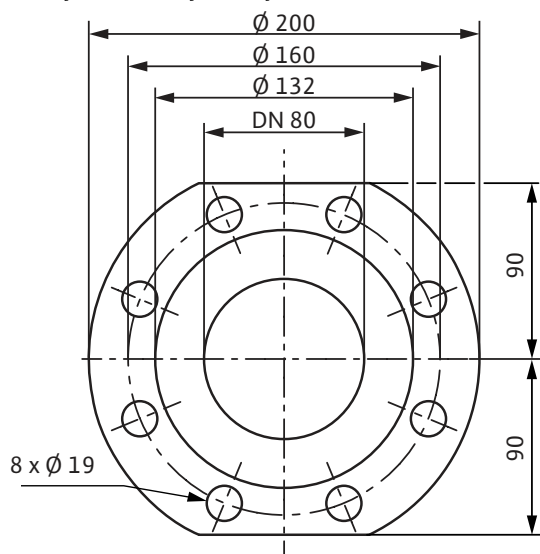

### Минимальный подпор на всасывающем патрубке во избежание кавитации при температуре перекачиваемой воды

Минимальное давление на входе при температурах жидкости 50/95 /110/130°C	9 / 18 / 23 / 29 м
--	--------------------

### Данные для заказа

Изделие	Wilo	
Тип	TOP-S 80/15	
Арт.-№	2080068	
Вес, прим.	<i>m</i>	42 кг

• = имеется, - = отсутствует

### Схема подключения

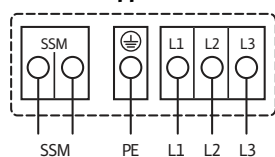

Подключение к сети 3~400 В, 50 Гц

Полная защита мотора со встроенной электронной системой размыкания в клеммной коробке для всех ступеней частоты вращения

Выключение: размыкание всех фаз мотора посредством встроенной электронной системы размыкания

Сброс: требуется ручной сброс на клеммной коробке

Допустимая нагрузка на беспотенциальный размыкающий контакт по VDI 3814 для обобщенной сигнализации неисправности (SSM) 1А, 250 В ~

Функции см. в каталоге Wilo, главе «Управление насосом Wilo-Control, рекомендации по выбору и монтажу»

## Лист данных: Wilo-TOP-S 80/20 (3~400 V, PN 6)

### Характеристики Трехфазный ток

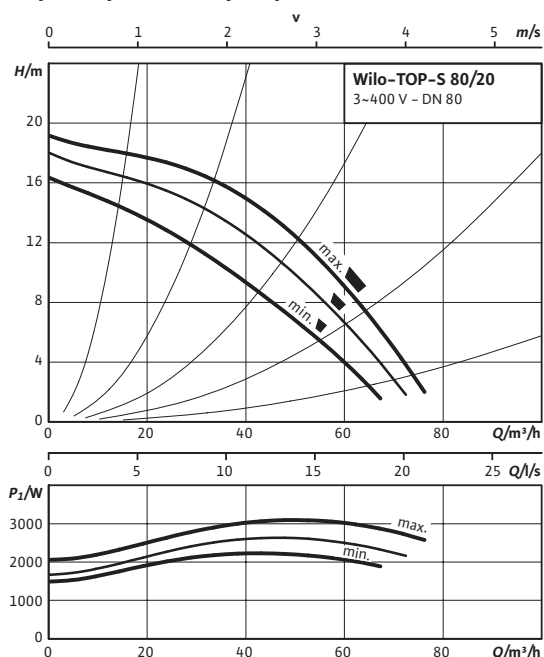

### Габаритный чертеж

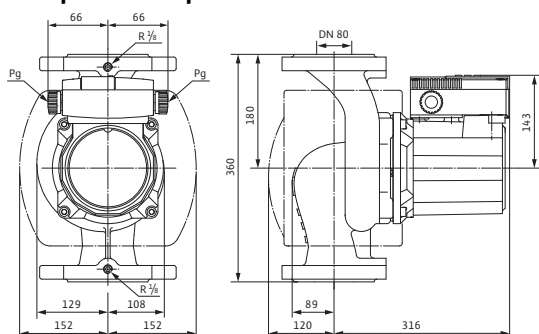

### Допустимая перекачиваемая среда (другие среды по запросу)

Вода систем отопления (согласно VDI 2035)

Водогликолевая смесь (макс. 1:1; при доле гликоля более 20 % необходимо проверять рабочие характеристики)

### Допустимая область применения

Диапазон температур при макс. температуре окружающей среды +40 °C: -20...+110 °C

Макс. допустимое рабочее давление:  $P_{max}$  6 bar

### Подсоединения к трубопроводу

Фланец: Фланец PN 6 (рассчитан PN 16 согласно EN 1092-2)

Номинальный внутренний диаметр фланца: DN 80

Габаритная длина:  $l_0$  360 мм

### Мотор/электроника

Создаваемые помехи: EN 61000-6-3

Помехозащищенность: EN 61000-6-2

Степень защиты: IP X4D

Класс изоляции: H

Подключение к сети: 3~400 V, 50 Hz

Номинальная мощность мотора:  $P_2$  2200 W

Частота вращения:  $N$  2500 / 2750 / 2900 об/мин

Потребляемая мощность:  $P_1$  2270 / 2650 / 3120 W

Ток при 3~400 V:  $I$  4,35 / 4,80 / 6,10 A

Резьбовой ввод для кабеля:  $PG$  2x13,5

Защита мотора: Встроенная

### Материалы

Корпус насоса: Серый чугун (EN-GJL-250)

Рабочее колесо: Синтетический материал (PP - 50% GF)

Вал насоса: Нержавеющая сталь (X46Cr13)

Подшипники: Металлографит

## Лист данных: Wilo-TOP-S 80/20 (3~400 V, PN 6)

### Габаритный чертеж фланца

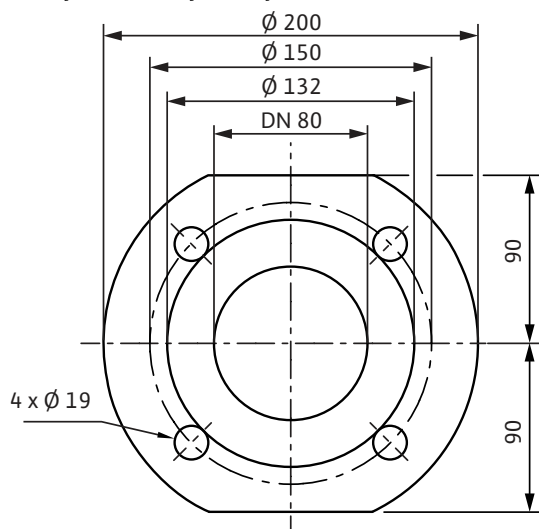

### Схема подключения

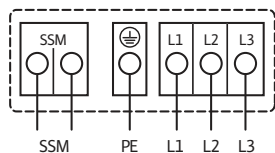

Подключение к сети 3~400 В, 50 Гц

Полная защита мотора со встроенной электронной системой размыкания в клеммной коробке для всех ступеней частоты вращения

Выключение: размыкание всех фаз мотора посредством встроенной электронной системы размыкания

Сброс: требуется ручной сброс на клеммной коробке

Допустимая нагрузка на беспотенциальный размыкающий контакт по VDI 3814 для обобщенной сигнализации неисправности (SSM) 1А, 250 В ~

Функции см. в каталоге Wilo, главе «Управление насосом Wilo-Control, рекомендации по выбору и монтажу»

### Минимальный подпор на всасывающем патрубке во избежание кавитации при температуре перекачиваемой воды

Минимальное давление на входе при температурах жидкости 50/95 /110/130°C	9 / 18 / 23 / 29 м
--	--------------------

### Данные для заказа

Изделие	Wilo	
Тип	TOP-S 80/20	
Арт.-№	2080069	
Вес, прим.	<i>m</i>	46 кг

• = имеется, - = отсутствует

## Лист данных: Wilo-TOP-S 80/20 (3~400 V, PN 10)

### Характеристики Трехфазный ток

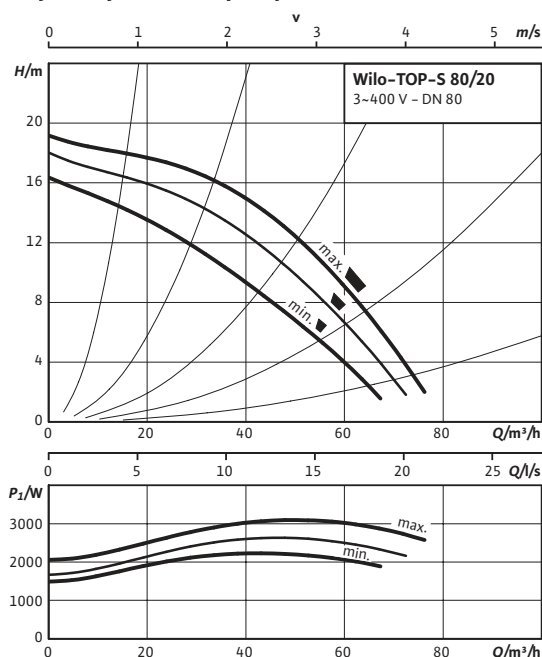

### Габаритный чертеж

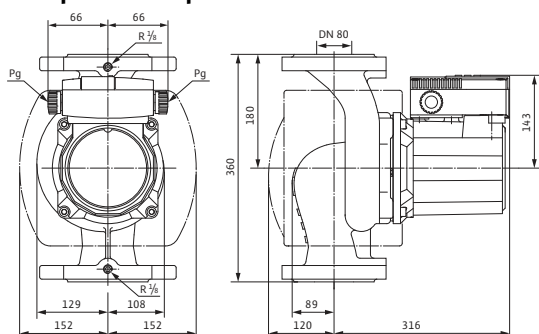

### Допустимая перекачиваемая среда (другие среды по запросу)

Вода систем отопления (согласно VDI 2035)

Водогликолевая смесь (макс. 1:1; при доле гликоля более 20 % необходимо проверять рабочие характеристики)

### Допустимая область применения

Диапазон температур при макс. температуре окружающей среды +40 °C: -20...+110 °C

Макс. допустимое рабочее давление:  $P_{max}$  10 bar

### Подсоединения к трубопроводу

Фланец: Фланец PN16 (согласно EN 1092-2)

Номинальный внутренний диаметр фланца: DN 80

Габаритная длина:  $l_0$  360 мм

### Мотор/электроника

Создаваемые помехи: EN 61000-6-3

Помехозащищенность: EN 61000-6-2

Степень защиты: IP X4D

Класс изоляции: H

Подключение к сети: 3~400 V, 50 Hz

Номинальная мощность мотора:  $P_2$  2200 W

Частота вращения:  $N$  2500 / 2750 / 2900 об/мин

Потребляемая мощность:  $P_1$  2270 / 2650 / 3120 W

Ток при 3~400 V:  $I$  4,35 / 4,80 / 6,10 A

Резьбовой ввод для кабеля:  $PG$  2x13,5

Защита мотора: Встроенная

### Материалы

Корпус насоса: Серый чугун (EN-GJL-250)

Рабочее колесо: Синтетический материал (PP - 50% GF)

Вал насоса: Нержавеющая сталь (X46Cr13)

Подшипники: Металлографит



## Лист данных: Wilo-TOP-S 80/20 (3~400 V, PN 10)

### Габаритный чертеж фланца

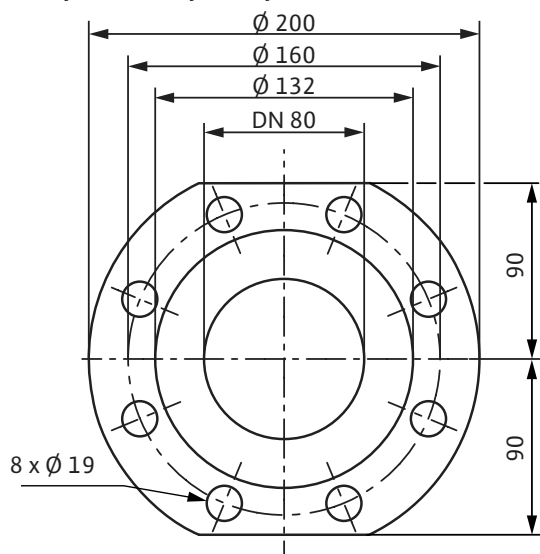

### Минимальный подпор на всасывающем патрубке во избежание кавитации при температуре перекачиваемой воды

Минимальное давление на входе при температурах жидкости 50/95 /110/130°C	9 / 18 / 23 / 29 м
--	--------------------

### Данные для заказа

Изделие	Wilo	
Тип	TOP-S 80/20	
Арт.-№	2080070	
Вес, прим.	<i>m</i>	46 кг

• = имеется, - = отсутствует

### Схема подключения

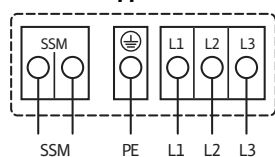

Подключение к сети 3~400 В, 50 Гц

Полная защита мотора со встроенной электронной системой размыкания в клеммной коробке для всех ступеней частоты вращения

Выключение: размыкание всех фаз мотора посредством встроенной электронной системы размыкания

Сброс: требуется ручной сброс на клеммной коробке

Допустимая нагрузка на беспотенциальный размыкающий контакт по VDI 3814 для обобщенной сигнализации неисправности (SSM) 1А, 250 В ~

Функции см. в каталоге Wilo, главе «Управление насосом Wilo-Control, рекомендации по выбору и монтажу»

## Лист данных: Wilo-TOP-S 100/10 (3~400/230 V, PN 6)

### Характеристики Трехфазный ток

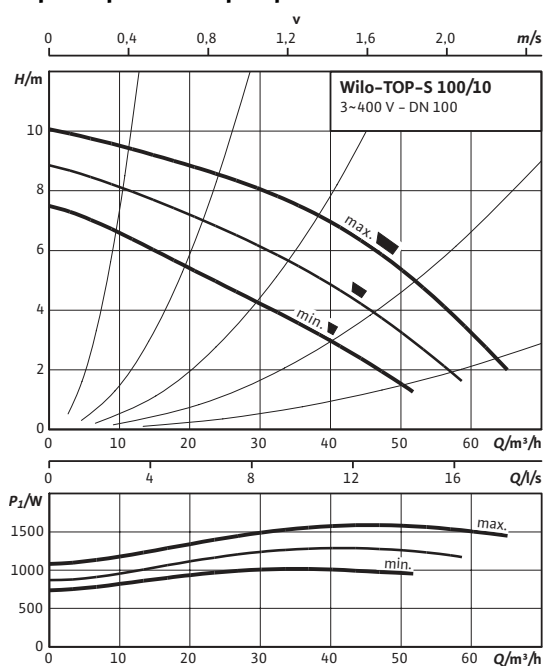

### Габаритный чертеж

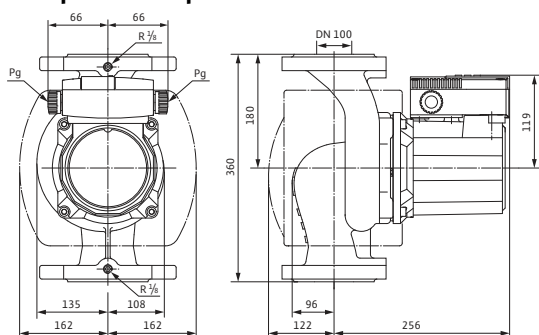

### Допустимая перекачиваемая среда (другие среды по запросу)

Вода систем отопления (согласно VDI 2035)

Водогликолевая смесь (макс. 1:1; при доле гликоля более 20 % необходимо проверять рабочие характеристики)

### Допустимая область применения

Диапазон температур при макс. температуре окружающей среды +40 °C

-20 до +130 (в кратковременном режиме 2 ч: +140) (при использовании с защитным модулем Wilo-C: от -20 до +110) °C

Макс. допустимое рабочее давление

$P_{max}$  6 bar

### Подсоединения к трубопроводу

Фланец

Фланец PN 6 (рассчитан PN 16 согласно EN 1092-2)

Номинальный внутренний диаметр фланца

DN 100

Габаритная длина

$l_o$  360 мм

### Мотор/электроника

Создаваемые помехи

EN 61000-6-3

Помехозащищенность

EN 61000-6-2

Степень защиты

IP X4D

Класс изоляции

H

Подключение к сети

3~400/230 V, 50 Hz

Номинальная мощность мотора

$P_2$  1100 W

Частота вращения

$N$  2150 / 2500 / 2800 об/мин

Потребляемая мощность

$P_1$  1015 / 1290 / 1590 W

Ток при 3~400 В

$I$  1,84 / 2,29 / 3,13 A

Ток при 3~230 В

$I$  3,19 / 3,96 / 5,43 A

Резьбовой ввод для кабеля

$PG$  2x13,5

Защита мотора

Встроенная

### Материалы

Корпус насоса

Серый чугун (EN-GJL-250)

Рабочее колесо

Синтетический материал (PP - 50% GF)

Вал насоса

Нержавеющая сталь (X46Cr13)

## Лист данных: Wilo-**TOP-S 100/10** (3~400/230 V, PN 6)

### Габаритный чертеж фланца

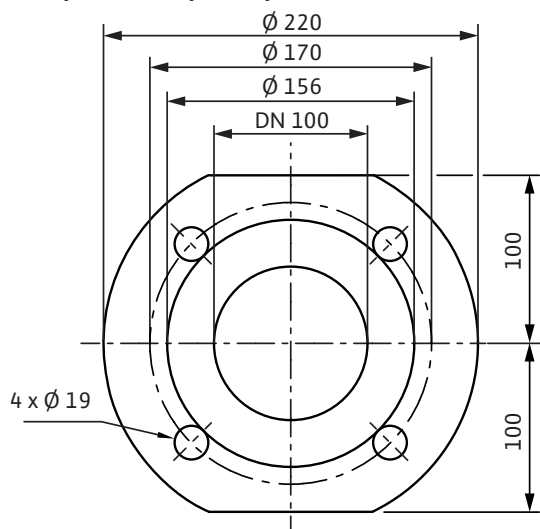

Подшипники	Металлографит
<b>Минимальный подпор на всасывающем патрубке во избежание кавитации при температуре перекачиваемой воды</b>	
Минимальное давление на входе при температурах жидкости 50/95 /110/130°C	3 / 10 / 16 / 29 м
<b>Данные для заказа</b>	
Изделие	Wilo
Тип	TOP-S 100/10
Арт.-№	2080071
Вес, прим.	<i>m</i> 33 кг

• = имеется, - = отсутствует

### Схема подключения

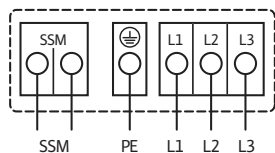

Подключение к сети 3~400 В, 50 Гц

3~230 В, 50 Гц (опционально со штекером переключения 3~230 В)

Полная защита мотора со встроенной электронной системой размыкания в клеммной коробке для всех ступеней частоты вращения

Выключение: размыкание всех фаз мотора посредством встроенной электронной системы отключения

Сброс: требуется ручной сброс на клеммной коробке

Предельно допустимая нагрузка на беспотенциальный контакт (по VDI 3814) для обобщенной сигнализации неисправности (SSM) 1 А, 250 В ~.

Функции см. в каталоге Wilo, главе «Управление насосом Wilo-Control, рекомендации по выбору и монтажу»

## Лист данных: Wilo-TOP-S 100/10 (3~400/230 V, PN 10)

### Характеристики Трехфазный ток

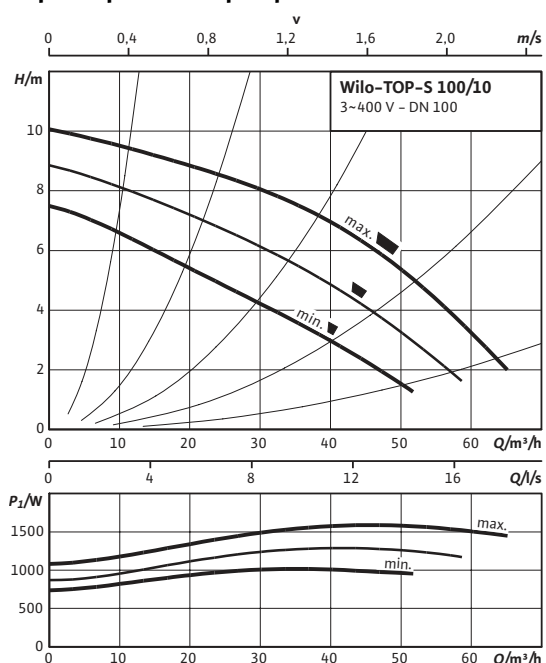

### Габаритный чертеж

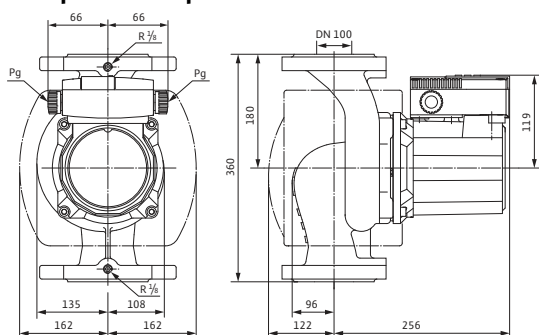

### Допустимая перекачиваемая среда (другие среды по запросу)

Вода систем отопления (согласно VDI 2035)

Водогликолевая смесь (макс. 1:1; при доле гликоля более 20 % необходимо проверять рабочие характеристики)

### Допустимая область применения

Диапазон температур при макс. температуре окружающей среды +40 °C

-20 до +130 (в кратковременном режиме 2 ч: +140) (при использовании с защитным модулем Wilo-C: от -20 до +110) °C

Макс. допустимое рабочее давление

$P_{max}$  10 bar

### Подсоединения к трубопроводу

Фланец

Фланец PN16 (согласно EN 1092-2)

Номинальный внутренний диаметр фланца

DN 100

Габаритная длина

$l_o$  360 мм

### Мотор/электроника

Создаваемые помехи

EN 61000-6-3

Помехозащищенность

EN 61000-6-2

Степень защиты

IP X4D

Класс изоляции

H

Подключение к сети

3~400/230 V, 50 Hz

Номинальная мощность мотора

$P_2$  1100 W

Частота вращения

$N$  2150 / 2500 / 2800 об/мин

Потребляемая мощность

$P_1$  1015 / 1290 / 1590 W

Ток при 3~400 В

$I$  1,84 / 2,29 / 3,13 A

Ток при 3~230 В

$I$  3,19 / 3,96 / 5,43 A

Резьбовой ввод для кабеля

$PG$  2x13,5

Защита мотора

Встроенная

### Материалы

Корпус насоса

Серый чугун (EN-GJL-250)

Рабочее колесо

Синтетический материал (PP - 50% GF)

Вал насоса

Нержавеющая сталь (X46Cr13)

## Лист данных: Wilo-**TOP-S 100/10** (3~400/230 V, PN 10)

### Габаритный чертеж фланца

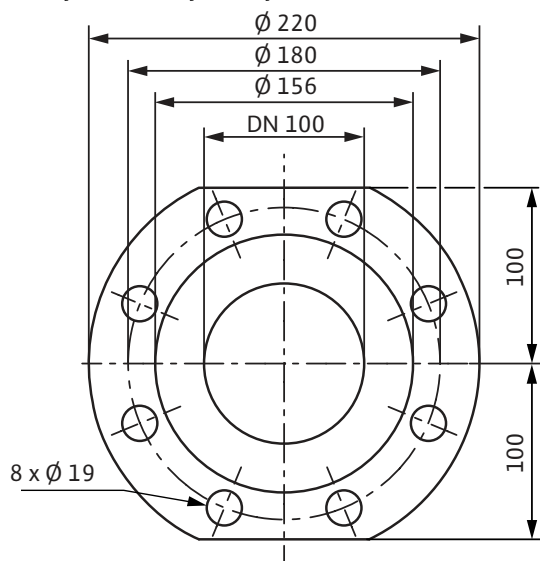

Подшипники	Металлографит
<b>Минимальный подпор на всасывающем патрубке во избежание кавитации при температуре перекачиваемой воды</b>	
Минимальное давление на входе при температурах жидкости 50/95 /110/130°C	3 / 10 / 16 / 29 м
<b>Данные для заказа</b>	
Изделие	Wilo
Тип	TOP-S 100/10
Арт.-№	2080072
Вес, прим.	<i>m</i> 33 кг

• = имеется, - = отсутствует

### Схема подключения

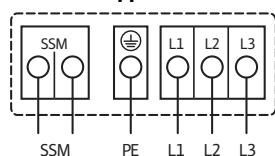

Подключение к сети 3~400 В, 50 Гц

3~230 В, 50 Гц (опционально со штекером переключения 3~230 В)

Полная защита мотора со встроенной электронной системой размыкания в клеммной коробке для всех ступеней частоты вращения

Выключение: размыкание всех фаз мотора посредством встроенной электронной

системы отключения

Сброс: требуется ручной сброс на клеммной коробке

Предельно допустимая нагрузка на беспотенциальный контакт (по VDI 3814) для обобщенной сигнализации неисправности (SSM) 1 А, 250 В ~.

Функции см. в каталоге Wilo, главе «Управление насосом Wilo-Control, рекомендации по выбору и монтажу»