

Для користувача

Посібник з експлуатації



recoVAIR

VAR 150/4 L, VAR 150/4 R

UA



Видавець/виробник

Vaillant GmbH

Berghauser Str. 40 ■ D-42859 Remscheid  
Tel. +49 21 91 18-0 ■ Fax +49 21 91 18-2810  
info@vaillant.de ■ www.vaillant.de

 **Vaillant**

# Зміст

## Зміст

<b>1</b>	<b>Безпека</b> .....	<b>3</b>
1.1	Пов'язані з діями застережні вказівки .....	3
1.2	Використання за призначенням.....	3
1.3	Загальні вказівки з безпеки .....	3
<b>2</b>	<b>Вказівки до документації</b> .....	<b>5</b>
2.1	Дотримання вимог спільно діючої документації .....	5
2.2	Зберігання документації .....	5
2.3	Сфера застосування посібника .....	5
<b>3</b>	<b>Опис виробу</b> .....	<b>5</b>
3.1	Завдання, конструкція та принцип роботи .....	5
3.2	Символи на виробі .....	5
3.3	Конструкція виробу .....	5
3.4	Цифрова інформаційно-аналітична система (DIA) .....	6
3.5	Інформація на паспортній табличці .....	6
3.6	Маркування CE.....	7
3.7	Національний знак відповідності України .....	7
3.8	Термін служби .....	7
3.9	Дата виготовлення.....	7
<b>4</b>	<b>Експлуатація</b> .....	<b>7</b>
4.1	Концепція керування.....	7
4.2	Основна індикація .....	8
4.3	Рівні керування.....	8
4.4	Рівень користувача – огляд.....	8
4.5	Увімкнення / вимкнення виробу .....	9
4.6	Налаштування вентиляції.....	9
4.7	Налаштування бажаної температури .....	10
<b>5</b>	<b>Усунення несправностей</b> .....	<b>10</b>
5.1	Виявлення та усунення несправностей .....	10
<b>6</b>	<b>Технічне обслуговування і догляд</b> .....	<b>10</b>
6.1	Запасні частини.....	10
6.2	Виконання робіт з технічного обслуговування .....	10
<b>7</b>	<b>Виведення з експлуатації</b> .....	<b>12</b>
7.1	Остаточне виведення виробу з експлуатації .....	12
<b>8</b>	<b>Вторинна переробка та утилізація</b> .....	<b>12</b>
<b>9</b>	<b>Гарантія та сервісна служба</b> .....	<b>12</b>
9.1	Гарантія .....	12
9.2	Сервісна служба.....	13
<b>Додаток</b> .....		<b>14</b>
<b>A</b>	<b>Рівень користувача – огляд</b> .....	<b>14</b>
<b>B</b>	<b>Ступені вентиляції – огляд</b> .....	<b>15</b>
<b>C</b>	<b>Огляд повідомлень про статус</b> .....	<b>15</b>
<b>D</b>	<b>Огляд повідомлень про необхідність технічного обслуговування</b> .....	<b>16</b>
<b>E</b>	<b>Повідомлення про аварійний режим – огляд</b> .....	<b>16</b>
<b>F</b>	<b>Усунення несправностей</b> .....	<b>16</b>
F.1	Усунення несправностей.....	16
F.2	Усунення несправності .....	17



## 1 Безпека

### 1.1 Пов'язані з діями застережні вказівки

#### Класифікація застережних вказівок за типом дій

Застережні вказівки за типом дій класифіковані наступним чином: застережними знаками і сигнальними словами щодо ступеня можливої небезпеки, на яку вони вказують:

#### Застережні знаки та сигнальні слова



##### **Небезпека!**

безпосередня небезпека для життя або небезпека тяжкого травмування



##### **Небезпека!**

Небезпека для життя внаслідок ураження електричним струмом



##### **Попередження!**

небезпека легкого травмування



##### **Обережно!**

вірогідність матеріальних збитків або завдання шкоди навколишньому середовищу

### 1.2 Використання за призначенням

При неналежному використанні або використанні не за призначенням може виникати небезпека для здоров'я та життя користувача або третіх осіб, а також небезпека завдання шкоди виробу та іншим матеріальним цінностям.

Виріб призначений виключно для подачі та видалення повітря з житлових приміщень. Якщо виріб експлуатується з одним вогнищем, тоді вогнище повинно бути в незалежному від подачі повітря з приміщення режимі. Пульт дистанційного керування використовується для регулювання роботи виробу. Виріб необхідно експлуатувати з установленими фільтрами.

Виріб не призначений для подачі та видалення повітря з установок плавальних басейнів. Через високий ступінь запиленості експлуатація виробу протягом будівництва не дозволяється.

До використання за призначенням належить:

- дотримання посібників з експлуатації виробу, що додаються, а також всіх інших вузлів установки
- дотримання всіх наведених в посібниках умов огляду та технічного обслуговування.

Експлуатація цього виробу можлива дітьми віком понад 8 років, а також - особами з обмеженими фізичними, сенсорними або розумовими здібностями або з недостатнім досвідом та знаннями лише за умови нагляду за ними або після проходження ними інструктажу з безпечного використання виробу та ознайомлення з факторами пов'язаної з цим небезпеки. Дітям забороняється гратися з виробом. Дітям забороняється виконувати без нагляду миття та проведення робіт з технічного обслуговування, що виконуються користувачем.

Інше, ніж описане в цьому посібнику використання, або використання, що виходить за межі описаного, вважається використанням не за призначенням. Використанням не за призначенням вважається також будь-яке безпосередньо комерційне та промислове використання.

#### **Увага!**

Будь-яке неналежне використання заборонено.

### 1.3 Загальні вказівки з безпеки

#### 1.3.1 Небезпека через помилкове керування

Через помилкове керування ви можете створити небезпечну ситуацію для себе та інших людей і спричините матеріальні збитки.

- ▶ Уважно прочитайте цей посібник та всю спільно діючу документацію, зокрема главу "Безпека" та застережні вказівки.
- ▶ Проводьте лише такі заходи, що передбачені даною інструкцією по експлуатації.

#### 1.3.2 Встановлення та введення в експлуатацію повинне виконуватися лише кваліфікованим спеціалістом

Належне встановлення та введення виробу в експлуатацію дозволяється виконувати тільки акредитованому фахівцеві.





### 1.3.3 Небезпека отруєння внаслідок одночасної експлуатації пристрої разом із вогнищем, залежним від подачі повітря у приміщення

Коли виріб використовується одночасно з нагрівачем, залежним від подачі повітря у приміщення, в ньому можуть утворитися небезпечні для життя відпрацьовані гази від нагрівача.

- ▶ Прослідкуйте за тим, щоб спеціаліст установив пристрій безпеки, який контролюватиме різницю тиску між житловим приміщенням і газовідводом.

### 1.3.4 Небезпека травмування й матеріальних збитків унаслідок неправильного технічного обслуговування та ремонту

- ▶ Виконуйте лише дозволені роботи з технічного обслуговування.
- ▶ Усі подальші роботи з технічного обслуговування та ремонту доручайте кваліфікованому спеціалісту.
- ▶ У жодному випадку не ремонтуйте виріб самостійно.
- ▶ Дотримуйтесь вказаних інтервалів технічного обслуговування.

### 1.3.5 Небезпека внаслідок зміни оточення виробу

Внаслідок зміни оточення виробу може виникати небезпека для здоров'я та життя користувача або третіх осіб, а також небезпека завдання шкоди виробу та іншим матеріальним цінностям.

- ▶ В жодному випадку не вимикайте захисні пристосування.
- ▶ Не виводьте з ладу жодні захисні пристосування.
- ▶ Не порушуйте та не знімайте пломбування вузлів. Змінювати опломбовані вузли дозволяється тільки кваліфікованим спеціалістам та працівникам сервісної служби.
- ▶ Не виконуйте жодних конструктивних змін:
  - на виробі,
  - на байпасі виробу,

- на трубопроводах і підключеннях до витяжного, притічного, відпрацьованого та зовнішнього повітря,
- на стоці конденсату,
- на підключенні до мережі
- ▶ Слідкуйте за тим, щоб мережевий штекер / лінійний захисний автомат (залежно від країни) знаходився в зоні досяжності після встановлення спеціалістом та протягом усієї експлуатації.
- ▶ Не блокуйте отвори для подачі та відведення повітря дверцятами, кришками, вікнами та стінами.
- ▶ Укладаючи підлогове покриття, не закривайте та не зменшуйте вентиляційні отвори на нижніх боках дверцят.
- ▶ Якщо служба пожежної безпеки або поліція через гучномовець або сповіщення по радіо повідомляють про необхідність закриття вікон і дверей, тоді слід також вимкнути виріб (→ сторінка 9)



## 2 Вказівки до документації

### 2.1 Дотримання вимог спільно діючої документації

- ▶ Обов'язково дотримуйтесь вимог всіх посібників з експлуатації, що додаються до вузлів установки.

### 2.2 Зберігання документації

- ▶ Зберігайте цей посібник та всю спільно діючу документацію для подальшого використання.

### 2.3 Сфера застосування посібника

Дія цього посібника розповсюджується винятково на:

#### Артикульний номер — виріб

	Україна
VAR 150/4 R	0010016049
VAR 150/4 L	0010016050

## 3 Опис виробу

Пристрій є вентиляційним обладнанням для житлових приміщень.

### 3.1 Завдання, конструкція та принцип роботи

Виріб подає повітря в житлові приміщення і видаляє повітря з них, забезпечуючи постійний обмін повітря з рекуперацією тепла в приміщенні.

Крім того, виріб забезпечує необхідний з міркувань гігієни мінімальний обмін повітря і усуває небезпеку пошкодження будівлі від вологи та плісняви.

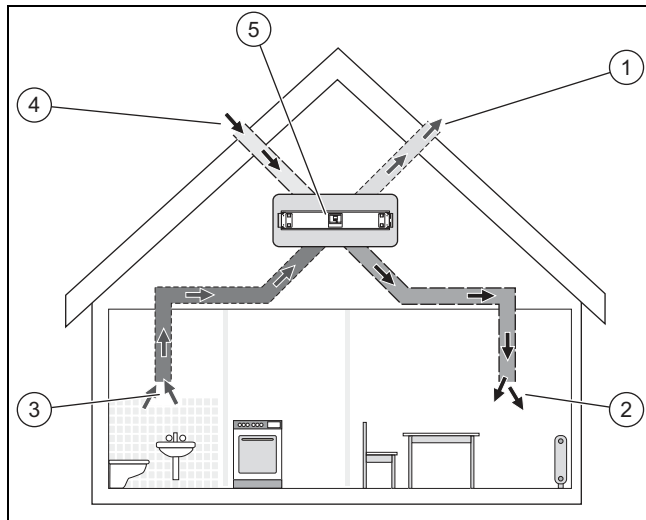

Виріб (5) — центральна складова частина системи контрольованої вентиляції житлових приміщень. Крізь притічні отвори повітря (2) свіже зовнішнє повітря (4) потрапляє в житлові та спальні приміщення. Відпрацьоване повітря з кухні, ванної кімнати та туалету відводиться через витяжні отвори (3) на периферію (1).

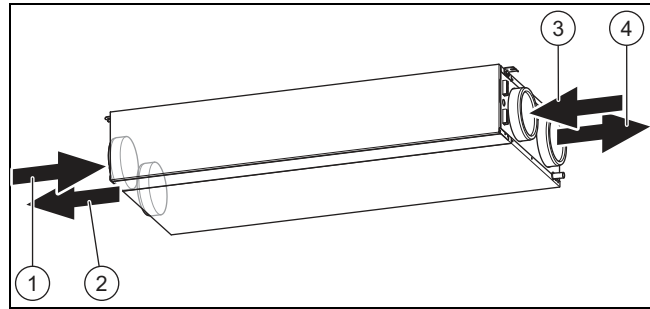

Відпрацьоване повітря (1) з житлових приміщень потрапляє у виріб. Фільтр для відпрацьованого повітря очищає відпрацьоване повітря, після чого воно потрапляє в теплообмінник. Теплообмінник забирає у відпрацьованого повітря тепло (рекуперація тепла). Охолоджене повітря у вигляді витяжного повітря (4) викидається назовні. Ззовні у виріб потрапляє зовнішнє повітря (3). Фільтр для зовнішнього повітря очищає зовнішнє повітря, після чого воно потрапляє в теплообмінник. Теплообмінник передає зовнішньому повітрю тепло відпрацьованого повітря. Нагріте повітря у вигляді притічного повітря (2) постачається в житлові приміщення.

Літніми ночами зовнішня температура часто нижча від температури приміщення. Завдяки додатковому байпасу прохолодніше зовнішнє повітря більше не підігрівається теплообмінником. При цьому байпас відводить тепліше відпрацьоване повітря в обхід теплообмінника безпосередньо назовні. Функція захисту від замерзання згідно з потребою обмежує об'ємну витрату притічного повітря, що призводить до підвищення температури витяжного повітря. Це дозволяє уникнути обмерзання теплообмінника. Коли обмеження витрати притічного повітря виявляється недостатнім, виріб вимикається.

Датчик вологості визначає поточний рівень вологості відпрацьованого повітря. Коли виріб експлуатується в автоматичному режимі, поточна об'ємна витрата повітря регулюється залежно від потреби ( **aguaCARE** ).

### 3.2 Символи на виробі

Символ	Значення
	Отвір для фільтра зовнішнього повітря
	Отвір для фільтра відпрацьованого повітря

### 3.3 Конструкція виробу

#### 3.3.1 Варіант конструкції R

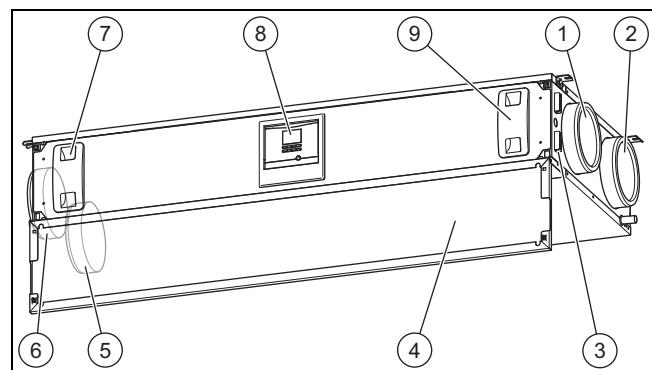

1 Підключення зовнішнього повітря

2 Підключення витяжного повітря

### 3 Опис виробу

- |                                       |                                  |
|---------------------------------------|----------------------------------|
| 3 Місце підключення                   | 7 Фільтр відпрацьованого повітря |
| 4 Передня відкидна кришка             | 8 Панель управління              |
| 5 Підключення притічного повітря      | 9 Фільтр зовнішнього повітря     |
| 6 Підключення відпрацьованого повітря |                                  |

#### 3.3.2 Варіант конструкції L

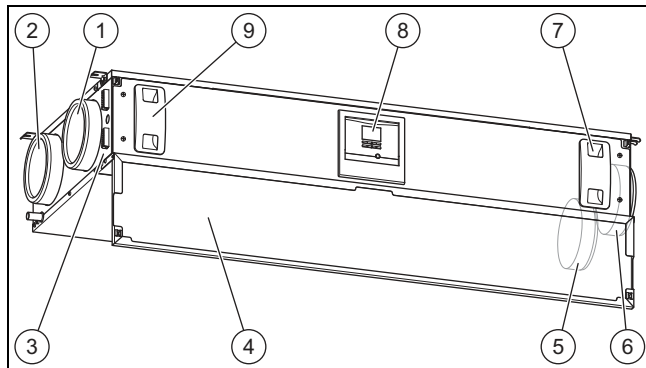

- |                                   |                                       |
|-----------------------------------|---------------------------------------|
| 1 Підключення зовнішнього повітря | 6 Підключення відпрацьованого повітря |
| 2 Підключення витяжного повітря   | 7 Фільтр відпрацьованого повітря      |
| 3 Місце підключення               | 8 Панель управління                   |
| 4 Передня відкидна кришка         | 9 Фільтр зовнішнього повітря          |
| 5 Підключення притічного повітря  |                                       |

#### 3.3.3 Огляд органів керування

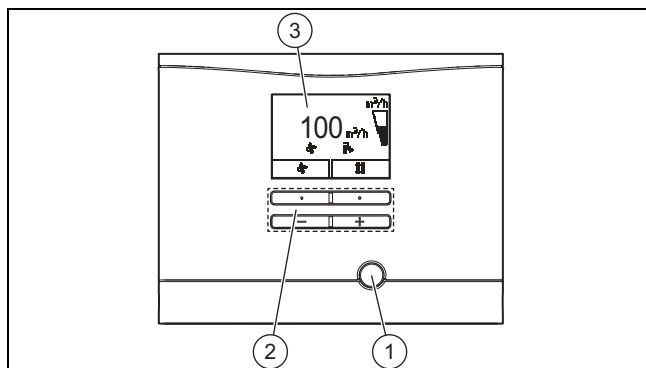

- |                        |           |
|------------------------|-----------|
| 1 Кнопка скидання збою | 3 Дисплей |
| 2 Кнопки керування     |           |

#### 3.4 Цифрова інформаційно-аналітична система (DIA)

Виріб оснащено цифровою інформаційно-аналітичною системою (система DIA). Ця система надає вам інформацію про експлуатаційний стан виробу й допомагає при усуненні несправностей.

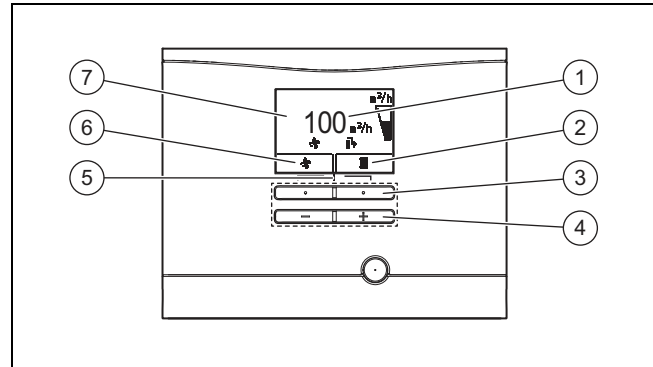

- |  |  |
|--|--|
| 1 Індикація поточної об'ємної витрати повітря          | 5 Доступ до меню для додаткової інформації                       |
| 2 Індикація поточного призначення правої кнопки вибору | 6 Індикація поточного призначення лівої кнопки вибору            |
| 3 Ліва та права кнопки вибору                          | 7 Індикація символів активного експлуатаційного стану вентиляції |
| 4 Кнопка «+» / кнопка «-»                              |  |

Символ	Значення
	Об'ємна витрата повітря: – Символ заповнений: об'ємна витрата повітря більша – Символ порожній: об'ємна витрата повітря менша
	Рекуперація тепла: – постійно увімкнено: рекуперація тепла вимкнена – постійно вимкнено: рекуперація тепла активна
	– Індикація на дисплеї: вентиляція активна – Індикація поточного призначення лівої кнопки вибору: діапазон налаштування для об'ємної витрати повітря
	Діапазон налаштування для бажаної температури
	F.xxx Помилка у виробі: з'являється замість основної індикації або пояснювальної текстової індикації

#### 3.5 Інформація на паспортній таблиці

Паспортна табличка встановлена на нижній стороні виробу.

Інформація на паспортній таблиці	Значення
	Ознайомтеся з посібником зі встановлення та технічного обслуговування!
VAR 150/4 L (R)	Позначення типу
VAR	Прилад для вентиляції приміщень Vaillant з рекуперацією тепла
150	Макс. об'ємна витрата повітря, м <sup>3</sup> /год
/4	Покоління приладу
L (R)	Лів. (прав.)
P <sub>MAX</sub>	Макс. споживана потужність
V <sub>MAX</sub>	Макс. об'ємна витрата повітря

Інформація на паспортній таблиці	Значення
$dP_{MAX}$	Тиск нагнітання при макс. об'ємній витраті повітря
$T_{MAX}$	Макс. робоча температура
	Штрих-код з серійним номером, Цифри від 7 до 16 формують артикульний номер

### 3.6 Маркування CE



Маркування CE документально підтверджує відповідність виробів згідно з параметрами, вказаними на паспортній таблиці, основним вимогам діючих нормативів.

Декларацію про відповідність можна проглянути у виробника.

### 3.7 Національний знак відповідності України



Маркування національним знаком відповідності виробу свідчить його відповідність вимогам Технічних регламентів України.

### 3.8 Термін служби

За умови дотримання правил транспортування, зберігання, монтажу і експлуатації, очікуваний термін служби виробу складає 15 років.

### 3.9 Дата виготовлення



Дата виготовлення (тиждень, рік) вказані в серійному номері на паспортній таблиці:

- третій і четвертий знак серійного номера вказують рік виробництва (у двозначному форматі).
- п'ятий і шостий знак серійного номера вказують тиждень виробництва (від 01 до 52).

Тиждень 01-05	Тиждень 05-09	Тиждень 09-13	Тиждень 14-18
Січень	Лютий	Березень	Квітень
Тиждень 18-22	Тиждень 23-27	Тиждень 27-31	Тиждень 31-35
Травень	Червень	Липень	Серпень
Тиждень 36-40	Тиждень 40-44	Тиждень 44-48	Тиждень 49-52
Вересень	Жовтень	Листопад	Грудень

## 4 Експлуатація

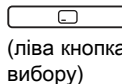
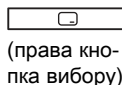
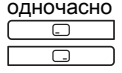
### 4.1 Концепція керування

Орган керування	Значення
 (ліва кнопка вибору)	– Налаштування об'ємної витрати повітря – Переривання активування режиму роботи – Переривання зміни настроюваного значення – Рівень вибору виявився вищим
 (права кнопка вибору)	– Налаштування бажаної температури – Активація режиму роботи – Підтвердження налаштованого значення – Рівень вибору виявився нижчим
Натисніть одночасно  +	Виклик меню
 / 	– Перехід у меню між окремими пунктами списку вперед або назад – Збільшення / зменшення настроюваного значення

Обидві кнопки вибору мають так звану функцію програмованої клавіші. Це означає, що функція може змінюватись.

Якщо дисплей потемнів, то при першому натисканні кнопки спочатку включається підсвітка. Щоб увімкнути функцію кнопки, у цьому випадку потрібно натиснути кнопку повторно.

Дисплей показує відмічений рівень вибору, рівень налаштування, або виділене значення білим шрифтом на чорному фоні. Виділене значення, що мигає, означає, що ви можете змінити його.

Ви в будь-який час можете змінити налаштування та перервати зчитування значення, або вийти з рівня вибору, натиснувши ліву кнопку вибору.

Якщо не натискати жодну кнопку понад 15 хвилин, дисплей повертається до основної індикації. Не підтвержені зміни при цьому не приймаються.

#### 4.1.1 Зони індикації рівня вибору

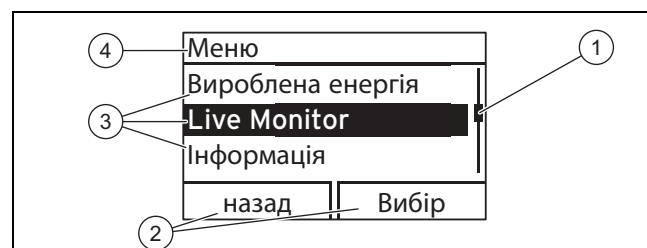

- |  |                                     |
|--|-------------------------------------|
| 1 Смуга прокрутки (якщо є більше трьох пунктів у списку)                       | 3 Пункти списку рівня вибору        |
| 2 Поточні функції правої та лівої кнопок вибору (функції програмованих клавіш) | 4 Поточні функції або рівень вибору |

Через рівні вибору здійснюється перехід до рівня індикації або налаштування, де можна зчитувати та змінювати налаштування. На рівнях вибору є чотири зони індикації.



## 4 Експлуатація

Далі є шлях переходу до цієї функції, наприклад, **Меню** → **Інформація** → **Контактні дані**

### 4.2 Основна індикація

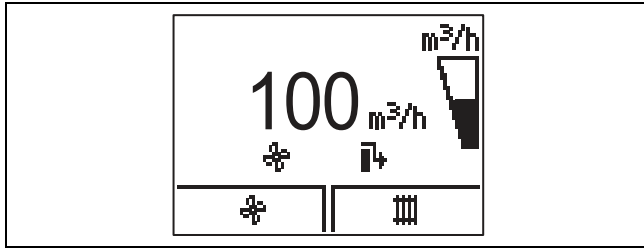

Основна індикація відображає поточний стан виробу. З основної індикації можна безпосередньо викликати режим регулювання об'ємної витрати повітря (вентиляція) і бажаної температури і змінити значення цих параметрів.

Усі інші функції доступні через меню.

За наявності повідомлення про помилку основна індикація змінюється на індикацію повідомлення про помилку у вигляді простого тексту.

З основної індикації можна напругу зчитувати і змінювати найважливіші налаштування та інформацію, натискаючи кнопки вибору.

Доступність функцій до використання залежить від того, чи до виробу підключений регулятор.

### 4.3 Рівні керування

Виріб має два рівні керування:

- Рівень користувача відображає важливу інформацію і надає можливості настройки, що не потребують жодних попередніх професійних знань.
- Використання рівня спеціаліста дозволяється тільки за наявності професійних знань, тому він захищений кодом.

### 4.4 Рівень користувача – огляд

Повний огляд рівня користувача міститься в додатку Нижче вказані найважливіші пункти меню.

Рівень користувача – огляд (→ сторінка 14)

#### 4.4.1 Зчитування внеску енергії

**Меню** → **внесок енергії** →

За допомогою цієї функції можна зчитати внесок енергії для загального часу експлуатації.

Якщо підключений регулятор, можна також зчитувати внесок енергії за попередній день, місяць і рік.

Показник потужності вказує співвідношення між рекуперованою та витраченою енергією.

#### 4.4.2 Зчитування Live Monitor (поточний статус)

**Меню** → **Live Monitor** →

За допомогою функції Live Monitor можна продивлятися поточний статус виробу, підключені деталі й значення параметрів і температури. Індикація оновлюється автоматично.

#### 4.4.3 Зчитування контактних даних

**Меню** → **Інформація** → **Контактні дані**

Якщо ваш спеціаліст під час встановлення ввів свій телефонний номер, ви можете переглянути його в пункті **Контактні дані**.

#### 4.4.4 Зчитування серійного та артикульного номеру

**Меню** → **Інформація** → **Серійний номер**

За допомогою цієї функції можна продивитися серійний та артикульний номер. Артикульний номер міститься в другому рядку серійного номера.

#### 4.4.5 Зчитування даних про заміну фільтра

**Меню** → **Інформація** → **Дні до зам.фільт.**

За допомогою цієї функції можна продивитися, коли необхідно замінювати фільтр.

#### 4.4.6 Заміна фільтра з запізненням

**Меню** → **Інформація** → **Терм.зам.фільт.**

За допомогою цієї функції можна продивитися, з якого моменту заміна фільтра прострочена.

#### 4.4.7 Зчитування інтервалів технічного обслуговування

**Меню** → **Інформація** → **Дн.до тех.обс.**

За допомогою цієї функції можна продивитися, коли необхідно виконати технічне обслуговування виробу.

#### 4.4.8 Технічне обслуговування з запізненням

**Меню** → **Інформація** → **Терм.тех.обс.**

За допомогою цієї функції можна продивитися, з якого моменту технічне обслуговування виробу прострочене.

#### 4.4.9 Налаштування мови

**Меню** → **Основні параметри** → **Мова**

За допомогою цієї функції можна змінити налаштування мови виробу.

#### 4.4.10 Налаштування контрастності дисплея

**Меню** → **Основні параметри** → **Контраст дисплея**

За допомогою цієї функції можна налаштувати контрастність дисплея.

#### 4.4.11 Налаштування рекуперації тепла

**Меню** → **Основні параметри** → **Рекуперація тепла**

Якщо встановлено додатковий байпас, можна налаштувати функцію регулювання рекуперації тепла.

- Автоматичний режим рекуперації тепла (рекомендовано): Байпас автоматично закривається/відкривається залежно від зовнішньої температури.
- Рекуперація тепла увімкнена: Байпас закритий.
- Рекуперація тепла вимкнена: Байпас відкритий.



#### 4.5 Увімкнення / вимкнення виробу

Спеціаліст повинен забезпечити доступність мережевого штекера / лінійного захисного автомата (залежно від країни) після встановлення та протягом загального часу експлуатації виробу.

##### 4.5.1 Увімкнення виробу

- ▶ Вставте мережевий штекер виробу у розетку з захисним контактом (230 В) або увімкніть виріб через лінійний захисний автомат (залежно від країни).
  - ◁ Електроніка виробу запускається.
  - ◁ На дисплей виводиться основна індикація.

##### 4.5.2 Вимкнення виробу

- ▶ Витягніть мережевий штекер виробу з розетки з заземленням (230 В) або відключіть виріб за допомогою лінійного захисного автомата (залежно від країни встановлення).

#### 4.6 Налаштування вентиляції

##### 4.6.1 Налаштування вентиляції виробу

###### 1. Альтернатива 1 / 2

- ▶ Натисніть в основній індикації
- ▶ За допомогою  і  оберіть потрібний рівень вентиляції.
  - Діапазон налаштування: **Ном. вентиляція, посилена вентиляція, зменшена вентиляц., Авто**
- Ступені вентиляції – огляд (→ сторінка 15)
- ▶ Підтвердіть за допомогою .

###### 1. Альтернатива 2 / 2

- ▶ Натисніть в основній індикації
- ▶ Натисніть .
- ▶ За допомогою  і  оберіть потрібне налаштування.
  - Діапазон налаштування: **Іntenс.вентил. Ввімк., Іntenс.вентил. Викл**
- Ступені вентиляції – огляд (→ сторінка 15)
- ▶ Підтвердіть за допомогою .

##### 4.6.2 Налаштування вентиляції багаступінчастого перемикача

**Умови:** Багаступінчастий перемикач підключено

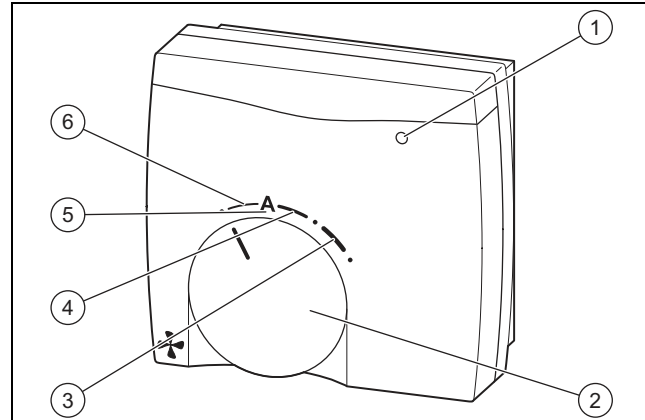

- |                        |                          |
|------------------------|--------------------------|
| 1 Індикатор ТО         | 4 Номінальна вентиляція  |
| 2 Поворотний перемикач | 5 Автоматична вентиляція |
| 3 Посилена вентиляція  | 6 Зменшена вентиляція    |

- ▶ Налаштуйте рівень вентиляції через багаступінчастий перемикач (опціональні приналежності) Ступені вентиляції – огляд (→ сторінка 15)



#### Вказівка

Якщо виріб потребує заміни фільтра або загального технічного обслуговування та у випадку несправності світиться індикація технічного обслуговування (1).

##### 4.6.3 Налаштування вентиляції регулятора

**Умови:** Регулятор під'єднаний

- ▶ Перейдіть до відповідного меню у регуляторі та налаштуйте рівень вентиляції (→ посібник з експлуатації регулятора)

Ступінь вентиляції	Частка номінальної вентиляції <sup>1</sup>
0	40 %
1	70 %
2	80 %
3	90 %
4	100 %
5	110 %
6	120 %
7	130 %





<sup>1</sup> Номінальна вентиляція – це нормальний режим експлуатації за звичайного навантаження повітря приміщення та звичайної кількості осіб.

## 5 Усунення несправностей

### 4.7 Налаштування бажаної температури

**Умови:** Регулятор під'єднаний, Жодний опалювальний прилад не під'єднаний

АБО: Жодний регулятор не під'єднаний, немає інших під'єднаних приладів(наявний лише **recoVAIR**)

- ▶ Натисніть в основній індикації 
- ▶ За допомогою  і  оберіть потрібну температуру.
  - Діапазон налаштування: 16 ... 28 °C
- ▶ Підтвердіть за допомогою .

## 5 Усунення несправностей

### 5.1 Виявлення та усунення несправностей



#### Небезпека!

#### Небезпека для життя внаслідок ураження електричним струмом!

При виконанні робіт на підключеннях, що знаходяться під напругою (230 В), існує небезпека для життя внаслідок ураження електричним струмом.

- ▶ Відключайте мережевий штекер виробу від розетки з захисним контактом або вимикайте подачу живлення виробу через лінійний захисний автомат (залежно від країни), перед виконанням робіт на виробі.
- ▶ Унеможливіть повторне увімкнення живлення.
- ▶ Переконайтесь, що підключення знеструмлені.

- ▶ При виникненні несправностей, повідомлень про помилку (F.XXX) або про аварійний режим (Lhm.XXX) дійте згідно з таблицями, що містяться в додатку.
- ▶ Якщо виріб не працює належним чином, зверніться до спеціаліста.

## 6 Технічне обслуговування і догляд



#### Небезпека!

#### Небезпека для життя внаслідок ураження електричним струмом!

При виконанні робіт на підключеннях, що знаходяться під напругою (230 В), існує небезпека для життя внаслідок ураження електричним струмом.

- ▶ Відключайте мережевий штекер виробу від розетки з захисним контактом або вимикайте подачу живлення виробу через лінійний захисний автомат (залежно від країни), перед виконанням робіт на виробі.

- ▶ Унеможливіть повторне увімкнення живлення.
- ▶ Переконайтесь, що підключення знеструмлені.

Передумовою для тривалої експлуатаційної готовності, безпеки, надійності та тривалого терміну служби є щорічний технічний огляд і технічне обслуговування виробу один раз на два роки кваліфікованим спеціалістом. У залежності від результатів огляду може знадобитись більш раннє технічне обслуговування.

### 6.1 Запасні частини

Дозволяється застосовувати лише оригінальні запасні частини Vaillant.

Оригінальні запасні частини Vaillant можна придбати на спеціалізованому підприємстві.

### 6.2 Виконання робіт з технічного обслуговування

- ▶ Виконуйте лише ті роботи з технічного обслуговування, які наведені в посібнику з експлуатації.
- ▶ Слідкуйте за відображуваними повідомленнями про необхідність технічного обслуговування та відповідні заходи згідно з таблицею у додатку.
- ▶ Перед виконанням будь-яких робіт із технічного обслуговування вимикайте виріб. (→ сторінка 9)
- ▶ Після виконання робіт із технічного обслуговування увімкніть виріб знову. (→ сторінка 9)
- ▶ Слідкуйте за тим, щоб усі інші роботи та не наведені тут роботи з технічного обслуговування виконував кваліфікований спеціаліст.

#### 6.2.1 Догляд виробу



#### Обережно!

#### Небезпека матеріальних збитків через невідповідний засіб для чищення!

- ▶ Не використовуйте аерозолі, абразивні засоби, миючі засоби, та засоби для чищення, що містять розчинники або хлор.

- ▶ Очистіть обшивку вологою ганчіркою з невеликою кількістю мила, що не містить розчинників.

#### 6.2.2 Очищення клапанів притічного та відпрацьованого повітря

- ▶ Почистіть клапани притічного та відпрацьованого повітря в житлових приміщеннях (→ посібник, розділ щодо клапанів).

### 6.2.3 Технічне обслуговування фільтра

#### Демонтаж фільтра

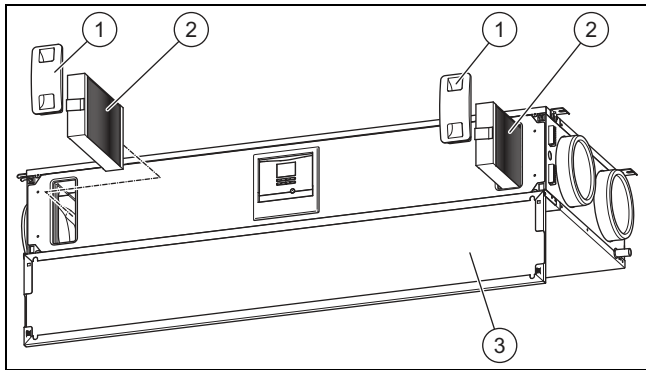

1. Відкиньте передню відкидну кришку (3).
2. Витягніть дві фільтрові заглушки (1).
3. Витягніть з виробу фільтри зовнішнього повітря та відпрацьованого повітря (2)

4. Перевіряйте фільтр на наявність забруднень.
  - Рекомендовані перевірки: раз на 3 місяці

**1 / 2**

Ступінь забруднення: Фільтр трохи забруднений



#### Обережно!

**Небезпека матеріальних збитків, викликаних неправильним очищенням фільтра!**

Вода чи інша рідина може пошкодити фільтр і виріб у цілому.

- ▶ Очищуйте фільтр виключно пилосмоком.

- ▶ Почистіть фільтр.
  - Пилосмок на низькому ступені

**2 / 2**

Ступінь забруднення: Фільтр дуже забруднений  
365 днів: ≥ 182 доба

Досягнутий термін заміни: мінімум два рази на рік



- ▶ Замініть фільтр.
  - Клас фільтру, фільтр відпрацьованого повітря: G4 (відповідно до EN 779)/ISO Coarse (відповідно до ISO 16890)
  - Клас фільтру, фільтр зовнішнього повітря: F7 або F9 (відповідно до EN 779)/ISO ePM2,5 70% або ISO ePM1,0 85% (відповідно до ISO 16890)
  - Фільтр клапана відпрацьованого повітря

#### Монтаж фільтра

5. Встановіть фільтр у виріб із дотриманням правильного вирівнювання
  - Написи на фільтрах
  - Наклейка на внутрішній стороні передньої відкидної кришки
6. Всуňte заглушки фільтра у фільтр.

#### Скидання днів фільтрування

7. Увімкніть виріб. (→ сторінка 9)

8. Одночасно натисніть кнопки  + , щоб викликати меню.
9. Перейдіть до меню **Скинути** → **Дн.до заміни філ.ск.**
10. Скиньте дні фільтрування.
11. Вийдіть із меню за допомогою кнопки .
12. Закрийте передню відкидну кришку.

### 6.2.4 Очищення сифону для конденсату



#### Вказівка

Використовуйте рукавиці та уникайте потрапляння на шкіру та в очі.

1. При кожній заміні фільтра або забрудненні перевіряйте сифон для конденсату.  
Сифон для конденсату забруднений
  - ▶ Згвинтіть сифон для конденсату з виробу.
  - ▶ Очистіть сифон для конденсату.

#### Підключення сифону для конденсату / сухим сифоном та стічної труби конденсату

2. Підключіть сифон для конденсату / сухий сифон до виробу (→ посібник зі встановлення сифону для конденсату / сухого сифону, приналежності).
  - Нахил стічної труби конденсату (спадаючий від виробу): > 5°

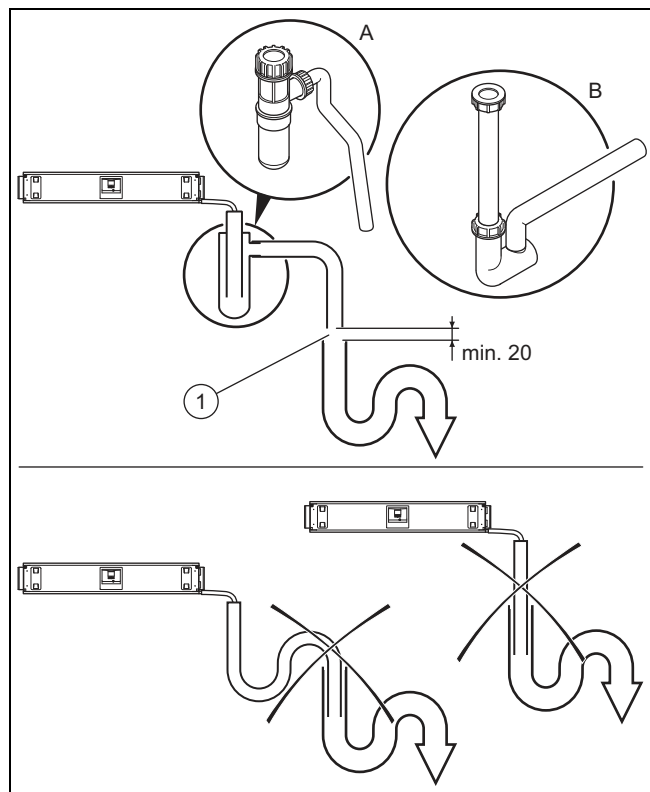

#### Небезпека!

**Небезпека для здоров'я через неправильно підключену стічну трубу конденсату!**

Із міркувань гігієни не дозволяється приєднувати стічну трубу конденсату безпосередньо до трубопроводу каналізації.

## 7 Виведення з експлуатації

- ▶ Підключайте стік конденсату до другого сифону.



### Обережно!

#### Небезпека матеріальних збитків внаслідок дії конденсату!

Якщо стічна труба конденсату підключена неправильно, накопичення конденсату і неконтрольований вихід його можуть пошкодити виріб. Також конденсат може витекти із виробу на підлогу.

- ▶ Установіть між випускним отвором стічної труби конденсату та другим сифоном зону стікання щонайменше 20 мм.
- ▶ Враховуйте нахил стічної труби конденсату

3. Підключіть стічну трубу конденсату до другого сифону, враховуючи зону стікання (1).
  - Зона стікання:  $\geq 20$  мм
4. Наповніть водою сифон для конденсату / сухий сифон.

### 6.2.5 Забезпечення ефективності системи

1. Почистіть клапани притічного та відпрацьованого повітря й відповідні фільтри. (→ сторінка 10)
2. Перевірте наявність перешкод на шляху повітря.
3. Почистіть усмоктувальний тракт зовнішнього повітря та випускні отвори витяжного повітря.
4. Виконайте технічне обслуговування фільтра виробу. (→ сторінка 11)
5. Зніміть передню відкидну кришку, якщо це не було зроблено раніше.
6. Увімкніть виріб, якщо це не було зроблено раніше. (→ сторінка 9)
7. Натисніть кнопку скидання збою.
  - ◁ На дисплеї більше не відображається повідомлення про необхідність технічного обслуговування **M.802**. Подальші дії не потребуються.
  - ▽ На дисплеї знову відображається повідомлення про необхідність технічного обслуговування **M.802**.
    - ▶ Повідомте про це спеціаліста.
8. Закріпіть передню відкидну кришку.

## 7 Виведення з експлуатації

### 7.1 Остаточне виведення виробу з експлуатації

- ▶ Доручіть спеціалісту остаточно вивести виріб з експлуатації.

## 8 Вторинна переробка та утилізація

### Утилізація упаковки

- ▶ Доручіть утилізацію упаковки спеціалісту, який встановив виріб.

### Утилізація продукту та приналежностей

- ▶ Утилізація виробу та приналежностей (окрім фільтра) з побутовим сміттям заборонена.
- ▶ Переконайтесь у належній утилізації продукту та всіх приналежностей.
- ▶ Використаний фільтр можна утилізувати разом із побутовими відходами.
- ▶ Дотримуйтесь відповідних приписів.

## 9 Гарантія та сервісна служба

### 9.1 Гарантія

1. Гарантія надається на наведені в інструкції для кожного конкретного приладу технічні характеристики.
2. Термін гарантії заводу виробника:
  - 12 місяців від дня введення устаткування в експлуатацію, але не більше 18 місяців від дня покупки товару;
  - за умови підписання сервісного договору між користувачем та сервіс-партнером по закінченню першого року гарантії
  - 24 місяця від дня введення устаткування в експлуатацію, але не більш 30 місяців від дня покупки товару; при обов'язковому дотриманні наступних умов
    - а) устаткування придбане у офіційних постачальників Vaillant у країні, де буде здійснюватися його установка;
    - б) введення в експлуатацію і обслуговування устаткування здійснюється уповноваженими Vaillant організаціями, що мають чинні місцеві дозволи і ліцензії (охорона праці, газова служба, пожежна безпека і т.д.);
    - в) були дотримані всі приписи, наведені в технічній документації Vaillant для конкретного приладу.
3. Виконання гарантійних зобов'язань, передбачених чинним законодавством тої місцевості, де був придбаний апарат виробництва фірми Vaillant, здійснюють сервісні організації, уповноважені Vaillant, або фірмовий сервіс Vaillant, що мають чинні місцеві дозволи і ліцензії (охорона праці, газова служба, пожежна безпека і т.д.).
4. Гарантійний термін на замінені після закінчення гарантійного строку вузли, агрегати і запасні частини становить 6 місяців. У результаті ремонту або заміни

- вузлів і агрегатів гарантійний термін на виріб у цілому не поновлюється.
5. Гарантійні вимоги задовольняються шляхом ремонту або заміни виробу за рішенням уповноваженої Vaillant організації.
  6. Вузли і агрегати, які були замінені на справні, є власністю Vaillant і передаються уповноваженій організації.
  7. Обов'язковим є застосування оригінальних приладь (труби для підведення повітря і/або відводу продуктів згоряння, регулятори, і т.д.), запасних частин;
  8. Претензії щодо виконання гарантійних зобов'язань не приймаються, якщо:
    - а) зроблені самостійно, або не уповноваженими особами, зміни в устаткуванні, підключенні газу, притоку повітря, води й електроенергії, вентиляції, на димоходах, будівельні зміни в зоні встановлення устаткування;
    - б) устаткування було ушкоджено при транспортуванні або неналежному зберіганні;
    - в) при недотриманні інструкцій з правил монтажу, і експлуатації устаткування;
    - г) робота здійснюється при тиску води понад 10 бар (для водонагрівачів);
    - д) параметри напруги електромережі не відповідають місцевим нормам;
    - е) збиток викликаний недотриманням державних технічних стандартів і норм;
    - ж) збиток викликаний потраплянням сторонніх предметів в елементи устаткування;
    - з) застосовується неоригінальне приладдя і/або запасні частини.
  9. Уповноважені організації здійснюють безоплатний ремонт, якщо недовліки не викликані причинами, зазначеними в пункті 7 (8), і роблять відповідні записи в гарантійному талоні.

### 9.2 Сервісна служба

Безкоштовна інформаційна телефонна лінія по Україні

Гаряча лінія: 08 00 501-805

## Додаток

### Додаток

#### A Рівень користувача – огляд

Рівень налаштування	Значення		Одиниця	Ширина кроку, вибір	Заводське налаштування
	мін.	макс.			
Меню → внесок енергії →					
Внесок енер.сьогод.	поточне значення		кВтгод		
Внесок ен., поп.день	поточне значення		кВтгод		
Внесок енер., місяць	поточне значення		кВтгод		
Внесок енергії, рік	поточне значення		кВтгод		
Заг.внесок енергії	поточне значення		кВтгод		
показн.потужнос.	поточне значення				
Меню → Live Monitor →					
Статус	поточне значення				
Ел-нт зах.від замер.	поточне значення				
Рекуперац.тепла	поточне значення				
Електр.ефек.	поточне значення		Вт*год/м <sup>3</sup>		
Темп.від.пов.	поточне значення		°C		
Волог.від.пов.	поточне значення		% відн.		
Темп.прит.пов.	поточне значення		°C		
Темп.зов.пов.	поточне значення		°C		
Зад.зн.пр.пов.	поточне значення		м <sup>3</sup> /год		
Меню → Інформація →					
Контактні дані	телефон				
Серійний номер	Постійне значення				
Дні до зам.фільт.	поточне значення		доба		
Терм.зам.фільт.	поточне значення		доба		
Дн.до тех.обс.	поточне значення		доба		
Терм.тех.обс.	поточне значення		доба		
Меню → Основні параметри →					
Мова	Поточна мова			Вибір мов	English
Контраст дисплея	поточне значення			1	25
	15	40			

Рівень налаштування	Значення		Одиниця	Ширина кроку, вибір	Заводське налаштування
	мін.	макс.			
Рекуперац.тепла	поточне значення			Викл, Ввім., авто	авто
Меню → Скинути →					
Дн.до заміни філ.ск.				Так, ні	ні

## В Ступені вентиляції – огляд

Ступінь вентиляції	Значення
автоматична вентиляція (рекомендовано)	Відносна вологість відпрацьованого повітря постійно вимірюється та за необхідності регулюється об'ємна витрата. Це налаштування може використовуватися цілий рік.
Номінальна вентиляція	Номінальна вентиляція – це нормальний режим експлуатації за звичайного навантаження повітря приміщення та звичайної кількості осіб.
Зменшена вентиляція	Зменшену вентиляцію слід обирати у випадку тривалої майбутньої відсутності, щоб знизити споживання енергії.
Посилена вентиляція	Посилену вентиляцію слід обирати за підвищеного навантаження повітря приміщення. Напр., за підвищеної кількості осіб або під час таких дій, як готування та ін.
Інтенсивна вентиляція (встановлюється лише за допомогою органів керування на виробі або регулятора )	Інтенсивну вентиляцію слід обирати у випадку короткочасного підвищеного навантаження. Інтенсивна вентиляція активується на 30 хвилин, після чого вибір автоматично повертається до попередньо встановленого режиму роботи.

## С Огляд повідомлень про статус

Statuscode	Значення
S.800 Ел-нт зах.від замер. активно	За зовнішньої температури нижче $-3^{\circ}\text{C}$ активується елемент захисту від замерзання з метою уникнення замерзання виробу.
S.802 Рекуперація тепла активно	Байпас закритий. Тепло повертається через теплообмінник.
S.803 Рекуперація тепла не активно	Байпас відкритий. Приміщення охолоджуються пасивно.
S.804 Рекуперація тепла 50%	Байпас напіввідкритий. Приміщення також охолоджуються пасивно. Однак частина об'ємної витрати проводиться через теплообмінник, щоб уникнути подачу надто холодного притічного повітря.
S.805 Автоматич.режим	Вентиляція приміщень залежить від вологості в них. Чим більша вологість, тим інтенсивніше працює вентиляція. Із встановленими додатковими датчиками $\text{CO}_2$ (діоксиду вуглецю) також ураховується вміст $\text{CO}_2$ .
S.806 Ручна експлуатац.	Виріб працює на обраному ступені потужності вентиляції. Налаштування можна виконати за допомогою органів керування на виробі, багатоступінчастого перемикача або додаткового регулятора.
S.807 Інтенс.вентил.	Інтенсивна вентиляція активована.
S.808 Калібруван.	Режим калібрування активований.
S.809 Прогр.перев.або Вип.вик./кон.пр. активно	Програма перевірок або випробування виконавчих/контрольних приладів активовані.
S.810 Дні не вдома активно	Режим відсутності активований.
S.811 Захис.від вол. активно	Захист від вологості активований. Активація частково відбувається за допомогою функцій аварійного режиму експлуатації.
S.812 Стан.захис.від зам. активно	Функція стандартного захисту від замерзання активована. Вентилятор притічного повітря регулюється залежно від зовнішньої температури з метою уникнення замерзання виробу.
S.813 Антибл.прист. Байпас активно	Автоматичний антиблокувальний пристрій байпаса активований.
S.814 Інтенс.вентил. хол.вип.	Після фази інтенсивної вентиляції завжди виконується фаза номінальної вентиляції.
S.815 Система ВІМК захист замор. акт.	За низької температури виріб вимикається з метою уникнення замерзання.



## D Огляд повідомлень про необхідність технічного обслуговування

#	Повідомлення	Опис	Роботи з технічного обслуговування	Інтервал	
1	<b>M.800</b> Заміна філ.	Термін проведення технічного обслуговування фільтра перевищено.	Технічне обслуговування фільтра	Мінімум два рази на рік	11
2	<b>M.801</b> Тех.обс.	Термін проведення технічного обслуговування виробу перевищено	Доручить спеціалісту провести технічне обслуговування виробу	На рідше разу на рік	
3	<b>M.802</b> Ефектив. сист. погіршено	Ефективність системи пошкоджено	Забезпечення ефективності системи	За необхідності	12

## E Повідомлення про аварійний режим – огляд

Повідомлення	Можлива причина	Захід
<b>Lhm.806</b> Темп.прит.пов. над.низька	Захист від замерзання активний	<ul style="list-style-type: none"> <li>▶ Зачекайте, доки температура притічного повітря не підвищиться знову. Тоді виріб продовжить працювати у звичайному режимі.</li> <li>Темп.прит.пов.: &gt; 10 °C</li> </ul>

## F Усунення несправностей

### F.1 Усунення несправностей

Несправність	Можлива причина	Захід
Виріб не експлуатується	Перерване постачання мережної напруги / збій електропостачання	▶ Зачекайте, доки мережна напруга не з'явиться та виріб не увімкнеться автоматично (усі зроблені налаштування залишаються).
	Активовані захист від замерзання (за наявності мережної напруги)	<ol style="list-style-type: none"> <li>1. Перевірте, чи відображається у <b>Live Monitor S.815</b></li> <li>2. Зачекайте, доки зовнішня температура не підвищиться (після цього виріб автоматично увімкнеться максимум за 60 хвилин). <ul style="list-style-type: none"> <li>– Зовнішня температура: &gt; -3 °C</li> </ul> </li> </ol>
Знижена подача повітря у виробу	Фільтр легко забруднений	▶ Почистіть фільтр.
	Фільтр сильно забруднений	▶ Замініть фільтр.
	Температура притічного повітря надто низька	<ul style="list-style-type: none"> <li>▶ Зачекайте, доки температура притічного повітря не підвищиться знову. Тоді виріб продовжить працювати у звичайному режимі.</li> <li>Темп.прит.пов.: &gt; 10 °C</li> </ul>
	Зовнішня температура надто низька	<ol style="list-style-type: none"> <li>1. Перевірте, чи відображається у <b>Live Monitor S.812</b></li> <li>2. Зачекайте, доки зовнішня температура не підвищиться знову. Тоді виріб продовжить працювати у звичайному режимі. <ul style="list-style-type: none"> <li>– Зовнішня температура: &gt; -3 °C</li> </ul> </li> </ol>
Виріб із підвищеним рівнем шуму	Фільтр легко забруднений	▶ Почистіть фільтр.
	Фільтр сильно забруднений	▶ Замініть фільтр.
Виріб із неприємним запахом повітря	Фільтр сильно забруднений	▶ Замініть фільтр.

## F.2 Усунення несправності

Повідомлення	Можлива причина	Захід
<b>F.801 Функція захисту від замерз. не забезпеч.</b>	Запобіжник теплообмінника активований	<ul style="list-style-type: none"> <li>▶ Зачекайте, доки зовнішня температура не підвищиться (після цього виріб автоматично увімкнеться максимум за 60 хвилин).</li> </ul> Зовнішня температура: > -3 °C
<b>F.804 Темп.прит.пов. замала</b>	Байпас несправний / не функціонує	<ol style="list-style-type: none"> <li>1. Натисніть кнопку скидання збою.               <ul style="list-style-type: none"> <li>– Спроби скидання збою: ≤ 3</li> </ul> </li> <li>2. Якщо неможливо усунути помилку спробою скидання збою, зверніться до спеціаліста.</li> </ol>
	Теплообмінник несправний / не працює	<ol style="list-style-type: none"> <li>1. Натисніть кнопку скидання збою.               <ul style="list-style-type: none"> <li>– Спроби скидання збою: ≤ 3</li> </ul> </li> <li>2. Якщо неможливо усунути помилку спробою скидання збою, зверніться до спеціаліста.</li> </ol>







0020232105\_01

0020232105\_01 ■ 07.12.2016

**Постачальник**

**ДП «Вайллант Група Україна»**

вул. Лаврська 16 ■ 01015 м. Київ

Тел. 044 339-9840 ■ Факс. 044 339-9842

Гаряча лінія 08 00 501-805

info@vaillant.ua ■ www.vaillant.ua

© Ці посібники або їх частини захищені законом про авторські права й можуть тиражуватись або розповсюджуватись тільки з письмового дозволу виробника.

Можливе внесення технічних змін.